

# MASTER cut 1000

# wolcraft®

- Ⓛ Original-Bedienungsanleitung (22)
- Ⓒ Translation of the original operating instructions (25)
- Ⓧ Traduction de la notice d'utilisation originale (28)
- Ⓔ Traducción del manual de instrucciones original (31)
- Ⓝ Vertaling van de oorspronkelijke handleiding (34)
- Ⓜ Traduzione del manuale d'uso originale (37)
- Ⓟ Tradução do manual original (40)
- Ⓓ Oversættelse af den originale betjeningsvejledning (43)
- Ⓢ Översättning av original bruksanvisningen (46)
- Ⓜ Alkuperäisen käyttöohjeen käännös (49)
- Ⓝ Oversettelse av original bruksanvisning (52)
- Ⓟ Tłumaczenie oryginalnej instrukcji obsługi (55)
- Ⓒ Μετάφραση του πρωτότυπου οδηγιών χρήσης (59)
- Ⓜ Orijinal işletim kılavuzunun çevirisi (62)
- Ⓒ Překlad originálního Návodu na obsluhu (65)
- Ⓜ Az eredeti használati útmutató fordítása (68)
- Ⓒ Traducerea instrucțiunilor de operare originale (71)
- Ⓒ Превод на оригиналното упътване за употреба (74)
- Ⓒ Prevod originalnog uputstva za upotrebu (77)
- Ⓒ Перевод оригинала инструкции по эксплуатации (80)

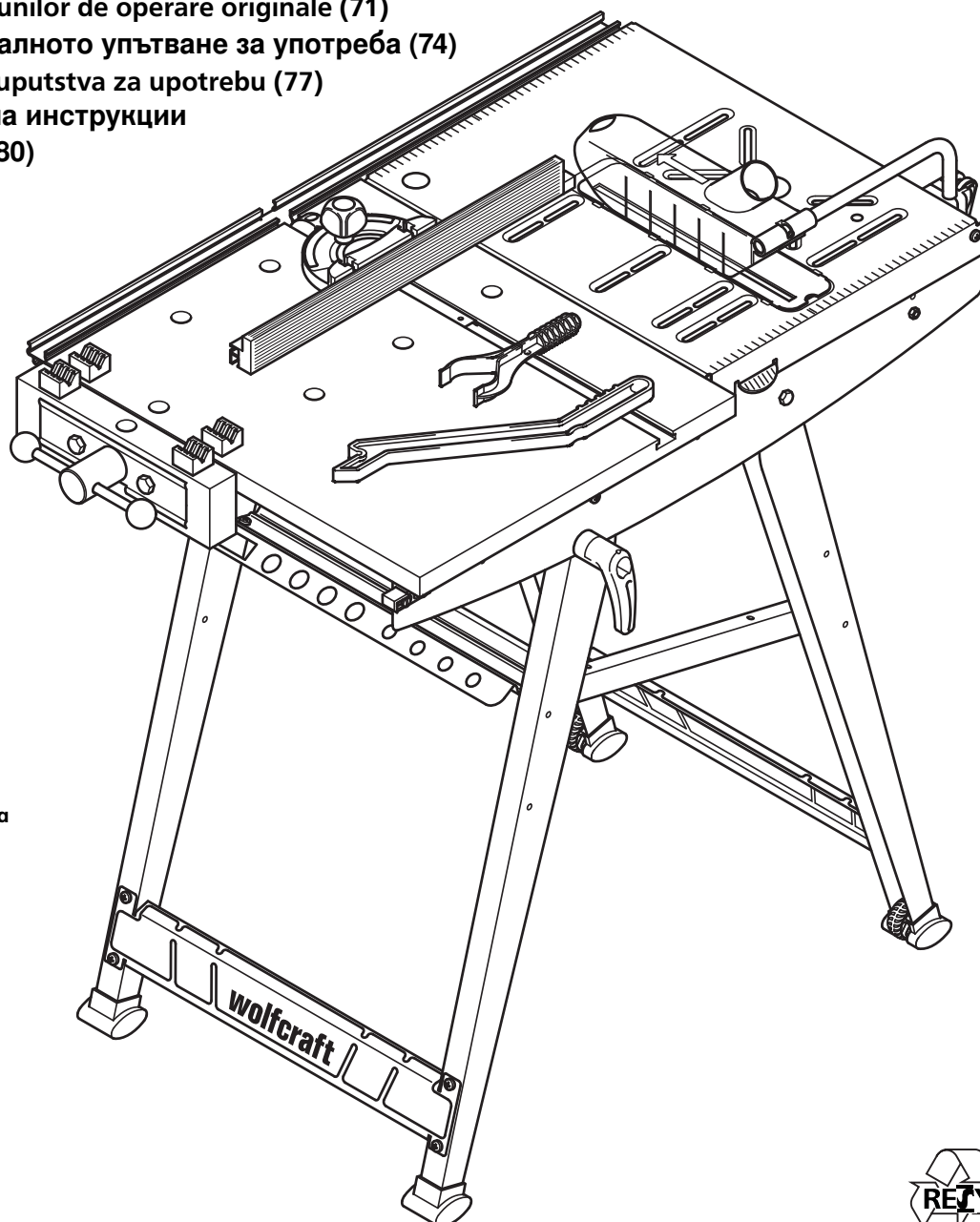
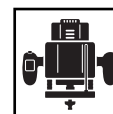

- Ⓛ Inhalt ohne Zubehör
- Ⓒ Contents without accessories
- Ⓧ Contenu sans accessoires
- Ⓔ Contenido sin accesorios
- Ⓝ Inhoud zonder accessoires
- Ⓜ Contenuto senza accessori
- Ⓟ Conteúdo sem acessórios
- Ⓓ Indhold uden tilbehør
- Ⓢ Innehåll uten tillbehör
- Ⓜ Sisältö ilman varusteita
- Ⓝ Innehåll uten tillbehør
- Ⓟ Zawartość bez wyposażenia dodatkowego
- Ⓒ Περιεχόμενο χωρίς εξαρτήματα
- Ⓜ İçeriğe aksesuar dahil değil
- Ⓒ Balení neobsahuje příslušenství
- Ⓜ A csomagolás nem tartalmaz tartozékokat
- Ⓒ Conținut fără accesorii
- Ⓒ Съдържание без аксесоари
- Ⓒ Sadržaj bez pribora
- Ⓒ без принадлежностей

wolcraft® GmbH  
 Wolff-Str. 1  
 D-56746 Kempenich  
 Germany  
 www.wolcraft.com



Ⓛ Inhalt  
ⓐ Contens  
ⓕ Contenu  
ⓔ Contenido  
Ⓝ Inhoud

Ⓛ Contenuto  
ⓑ Conteúdo  
ⓓ Indhold  
Ⓢ Innehåll  
ⓕ Sisältö

Ⓝ Innehåll  
Ⓟ Zawartość  
ⓖ Περιεχόμενα  
Ⓣ İçerik  
Ⓢ Obsah

Ⓜ Tartalom  
Ⓡ Conținut  
ⓑ Съдържание  
Ⓡ Sadržaj  
Ⓡ Содержание

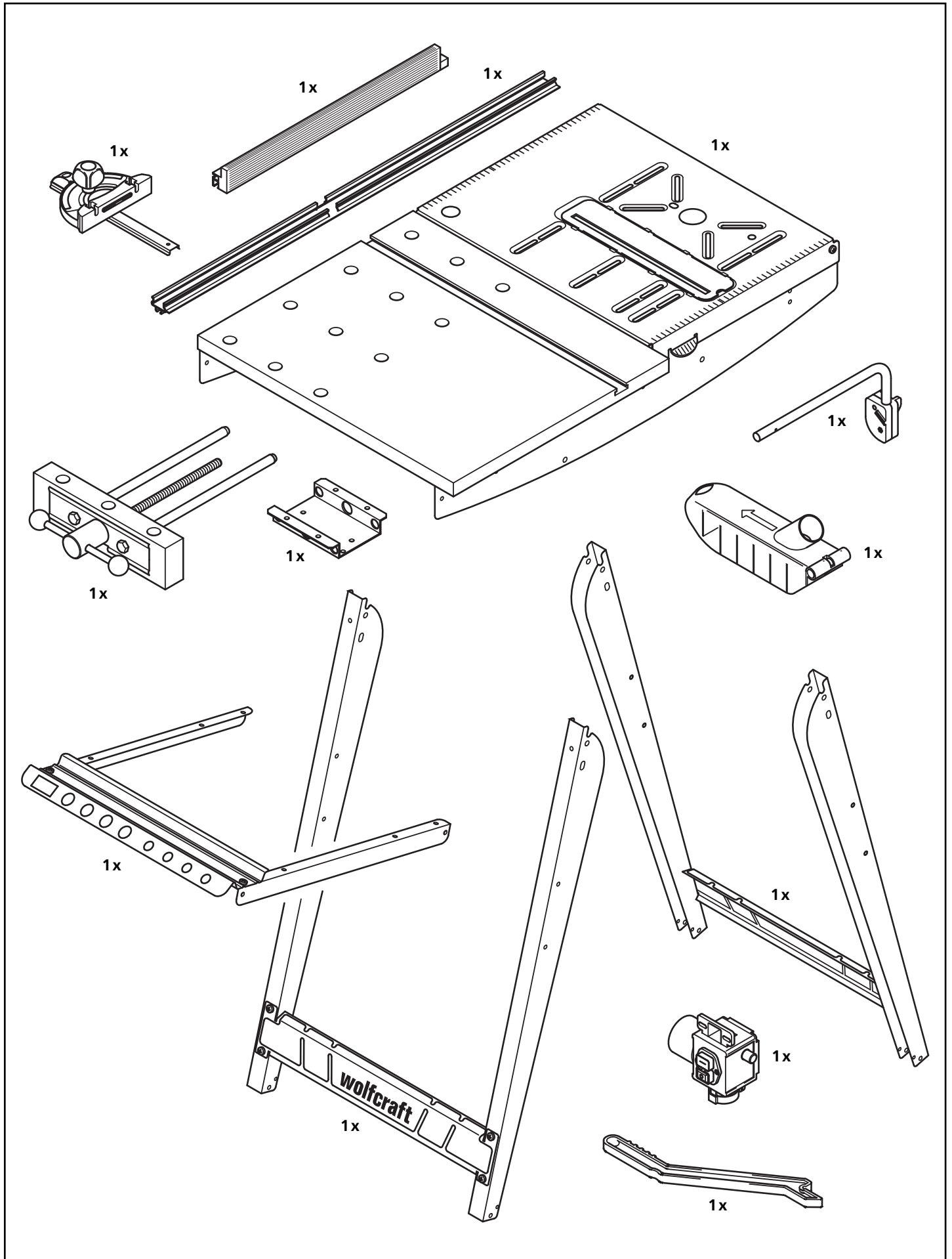

- Ⓓ Zubehörbeutel
- Ⓔ Sacchetto di accessori
- Ⓝ Tilbehørpose
- Ⓗ Tartozékcsoomag
- Ⓖ Accessory bag
- Ⓟ Saco de acessórios
- Ⓛ Opakowanie z osprzętem
- Ⓡ Pungă cu accesorii
- ⓕ Sachet avec accessoires
- ⒸⓀ Tilbehørspose
- ⒸⓇ Σάκος εξαρτημάτων
- ⒸⓅ Плик за доп.аксесоари
- ⓔ Bolsa de accesorios
- Ⓢ Tillbehörspase
- ⓉⓇ Aksesuar çantası
- ⒽⓇ Vrećica za pribor
- ⓃⓁ Zakje met accessoires
- ⓕⓂ Lisätarvik pussi
- ⒸⓇ Sáček s příslušenstvím
- ⒸⓇⓈ Сумка с принадлежностями

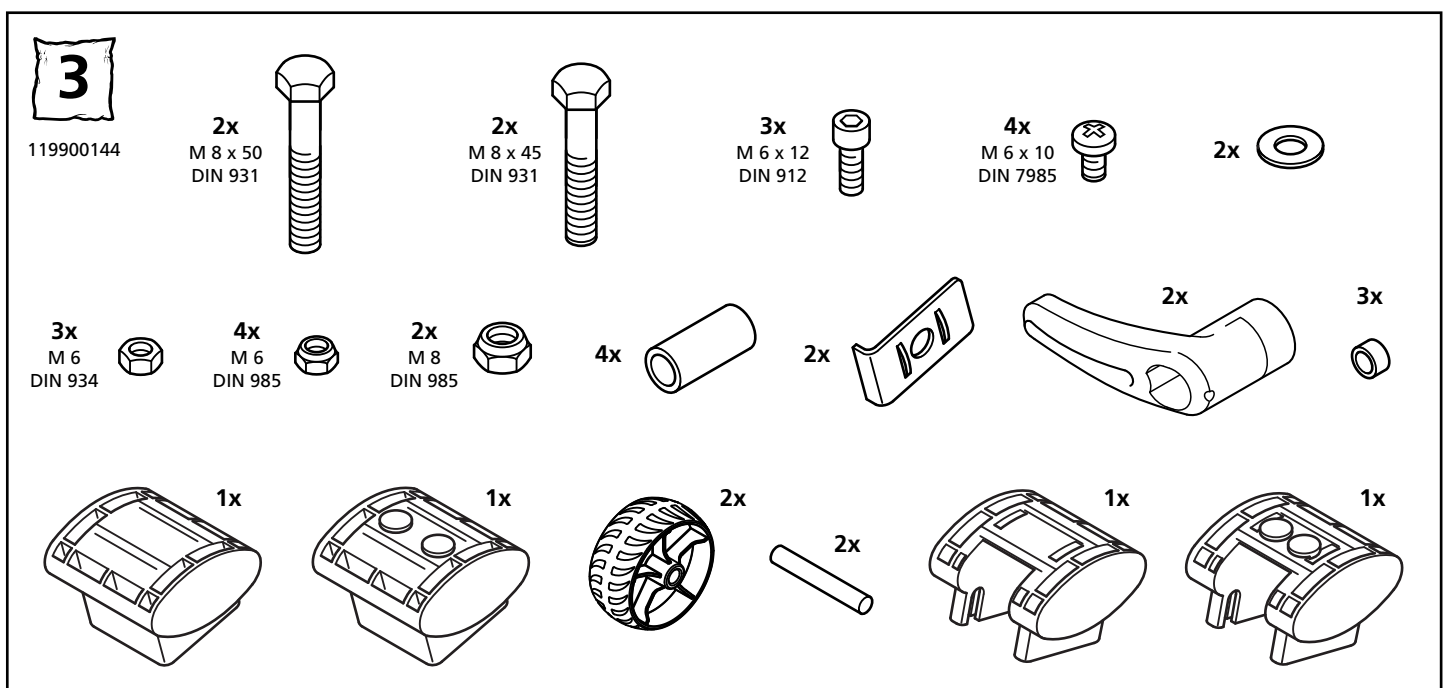
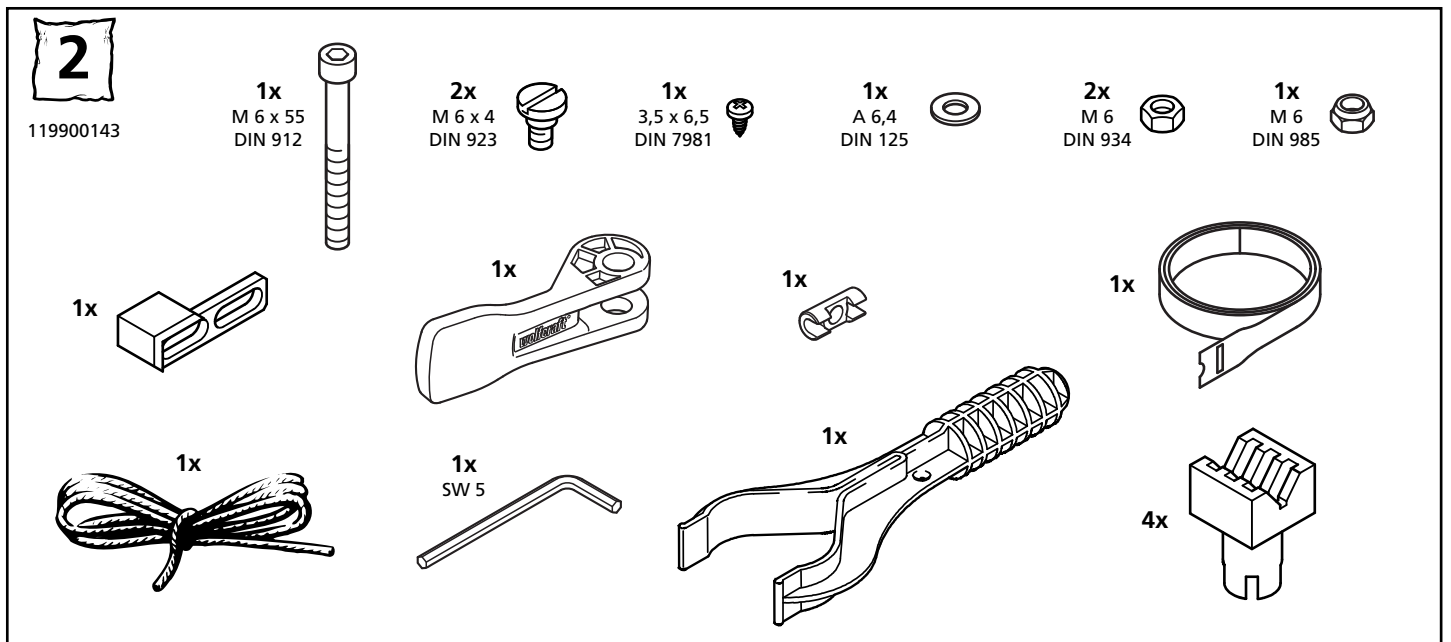
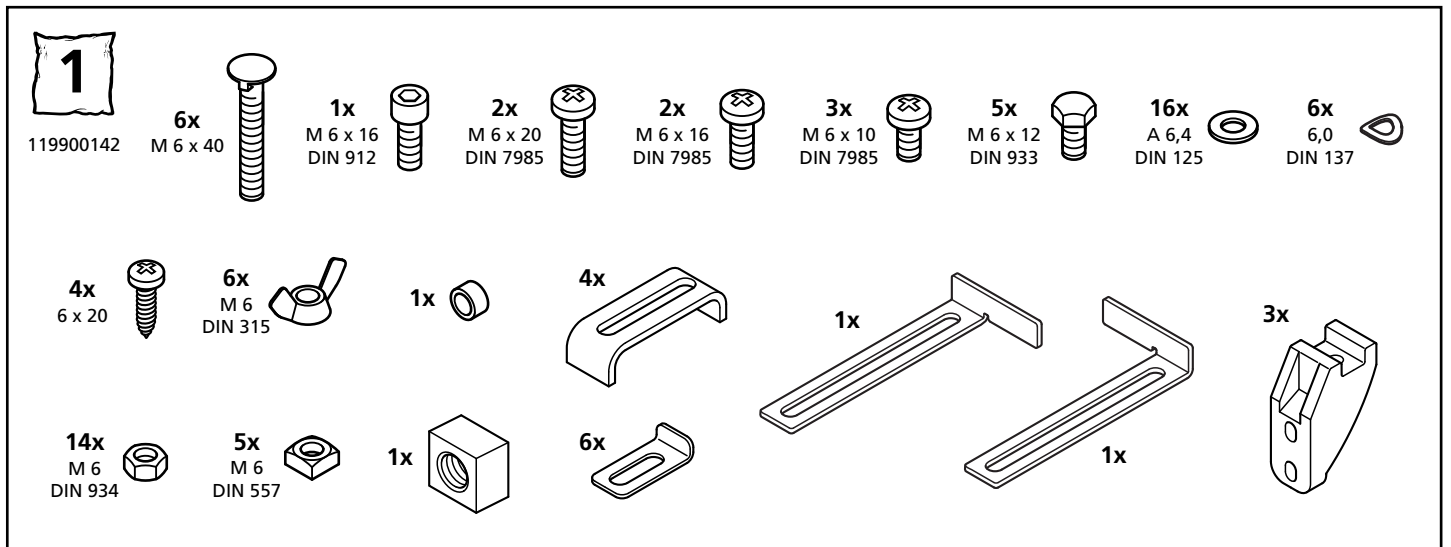

- Ⓓ Notwendiges Montagewerkzeug
- Ⓖ Necessary assembly tools
- Ⓕ Outils de montage nécessaires
- Ⓔ Herramientas de montaje necesarias
- Ⓝ Noodzakelijk montage gereedschap
- Ⓛ Attrezzi necessari per il montaggio
- Ⓟ Ferramenta de montagem necessária
- Ⓢ Nødvendigt montageværktøj
- Ⓝ Erforderliga monteringsverktyg
- Ⓝ Tarvittava asennustyökalu

- Ⓝ Nødvendig monteringsværktøj
- Ⓝ Narzędzia niezbędne do montażu
- Ⓖ Απαραίτητα εργαλεία μονταρίσματος
- Ⓝ Montaj için gerekli takım
- Ⓝ Nutné montážní nářadí
- Ⓝ Szereléshez szükséges szerszámok
- Ⓝ Sunt necesare unelte de montaj
- Ⓝ Необходими инструменти за монтаж
- Ⓝ Alat potreban za montažu
- Ⓝ Необходимые монтажные инструменты

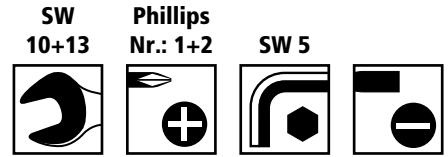

- Ⓓ Montageanleitung
- Ⓖ Assembly instructions
- Ⓕ Instructions de montage
- Ⓔ Instrucciones de montaje
- Ⓝ Montage instructies

- Ⓛ Istruzioni per montaggio
- Ⓟ Instrução de montagem
- Ⓢ Monteringsanvisning
- Ⓝ Montagevejledning
- Ⓝ Asennus Käyttöohje

- Ⓝ Monteringsanvisning
- Ⓝ Opis montażu
- Ⓖ Οδηγίες μονταρίσματος
- Ⓝ Montaj talimatı
- Ⓝ Návod k montáži

- Ⓝ Szerelési útmutató
- Ⓝ Îndrumător de montare
- Ⓝ Упутване за работа
- Ⓝ Uputa za montažu
- Ⓝ Инструкция по монтажу

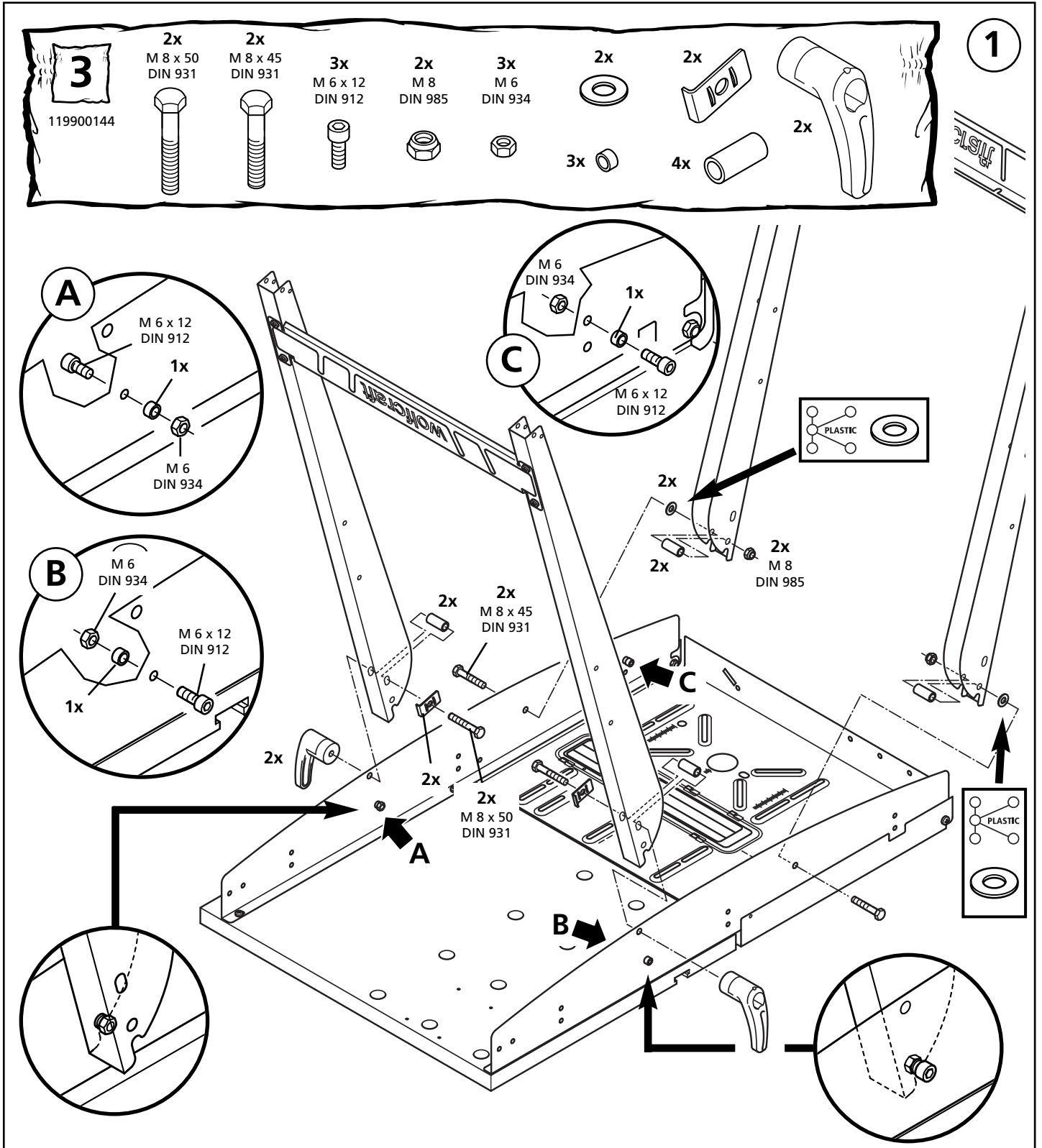



3

119900144

4x  
M 6 x 10  
DIN 7985



4x  
M 6  
DIN 985



1x

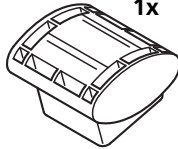

1x

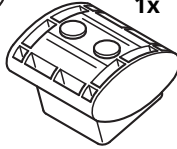

2x



2x

1x

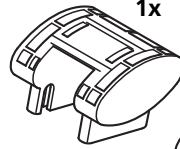

1x

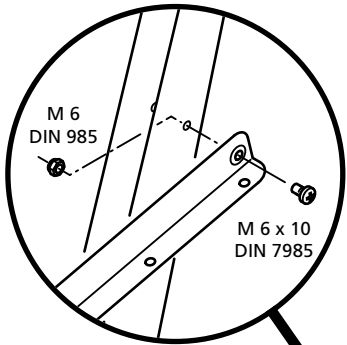
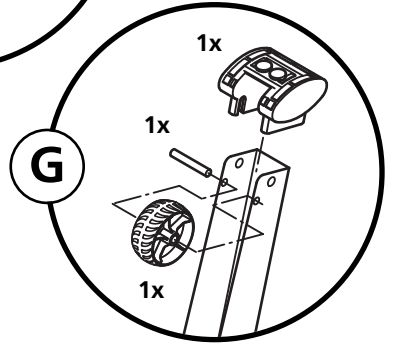
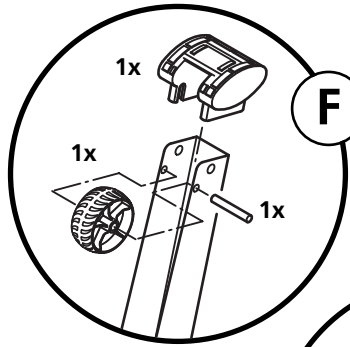
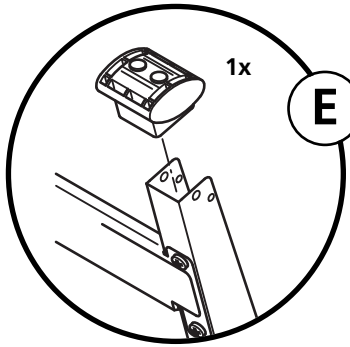
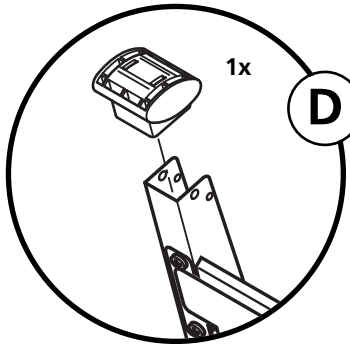
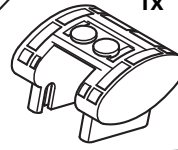

D →

E →

F ←

G ←

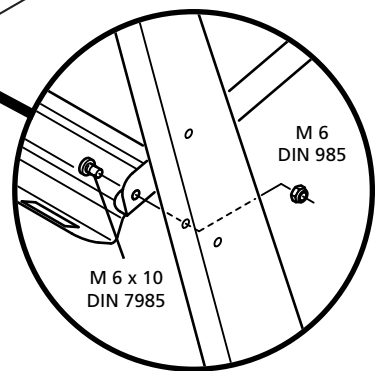
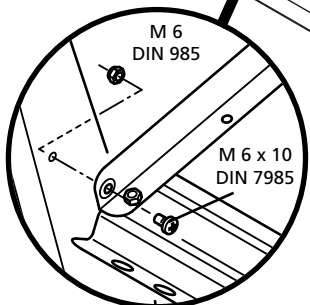
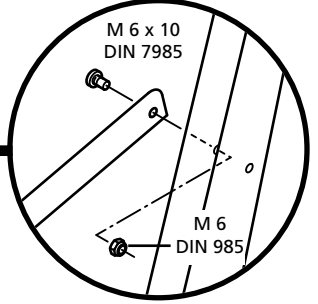

- Ⓢ Schrauben in „H“ so fest anziehen, dass der Tisch mit Widerstand zusammenklappbar ist.
- Ⓢ Tighten the screws in „H“ sufficiently, so that the table can be folded together with some resistance.
- Ⓢ Bien serrer les vis en „H“ de sorte que la table exerce une résistance lorsqu'on la replie.
- Ⓢ Apriete los tornillos en „H“ a la firmeza suficiente para que la mesa pueda ser plegada con resistencia.
- Ⓢ Schroeven in „H“ zo vast aandraaien dat de tafel met weerstand samengeklapt kan worden.
- Ⓢ Serrare le viti in „H“ in modo che la chiusura del tavolo avvenga con una certa resistenza.
- Ⓢ Apertar os parafusos em „H“ com firmeza suficiente, para haver resistência ao dobrar a mesa.
- Ⓢ Spænd skrueerne i „H“ så meget, at bordet kan klappes sammen med modstand.
- Ⓢ Skrúva fast skruvarna i „H“ så hárt att när bordet fälls ihop, det sker med ett visst motstånd.
- Ⓢ Kiristä ruuvia „H“ siten, että pöytä täytyy kääntää "vastavoimalla".
- Ⓢ Skruene i „H“ må trekkes til så fast at bordet kan klaffes sammen med motstand.
- Ⓢ Na tyle dokrećić śruby w „H“, aby stół pozwalał się złożyć z oporem.
- Ⓢ Βιδώστε τις βίδες στο „H“ τόσο σφιχτά, ώστε το τραπέζι να μαζεύεται με αντίσταση.
- Ⓢ „H“ deki civataları, tezgah dirence katlanabilecek şekilde sıkınız.
- Ⓢ Šrouby v místech „H“ dotáhnout, tak aby bylo možno stůl s mírným odporem lehce skládat.
- Ⓢ Az „H“-fel jelölt csavarokat meg kell húzni, majd 1/4 fordulatot kiengedni (az asztal némi ellenállással összecukható legyen).
- Ⓢ Şuruburile în „H“ se strâng atât de tare încât masa să se poată plia mai bine.
- Ⓢ Винтове Н да се затегнат така, че масата да бъде съгваема при съпротивление.
- Ⓢ Vijke u „H“ pritegnite toliko čvrsto, da je stol sklopiv s otporom.
- Ⓢ Шуруп „Н“ потянуть таким образом, чтобы верстак с усилием сложился.

3

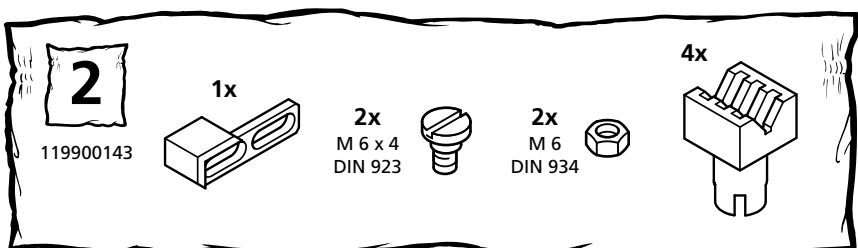
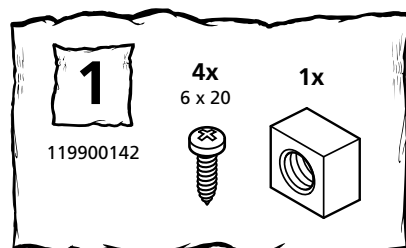
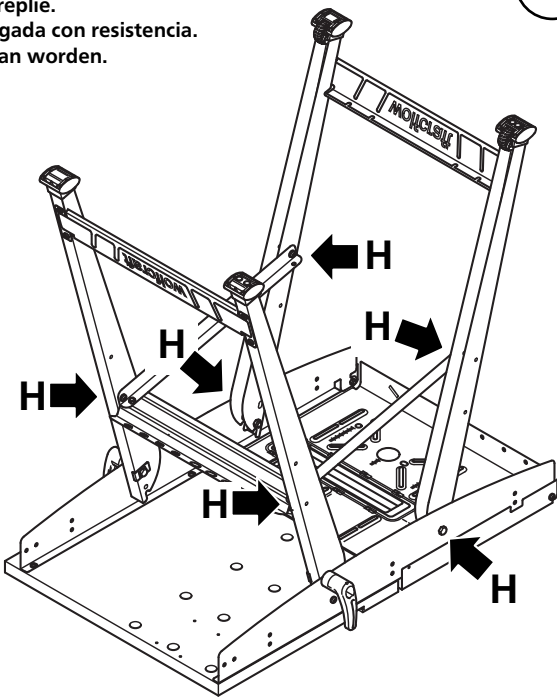

4

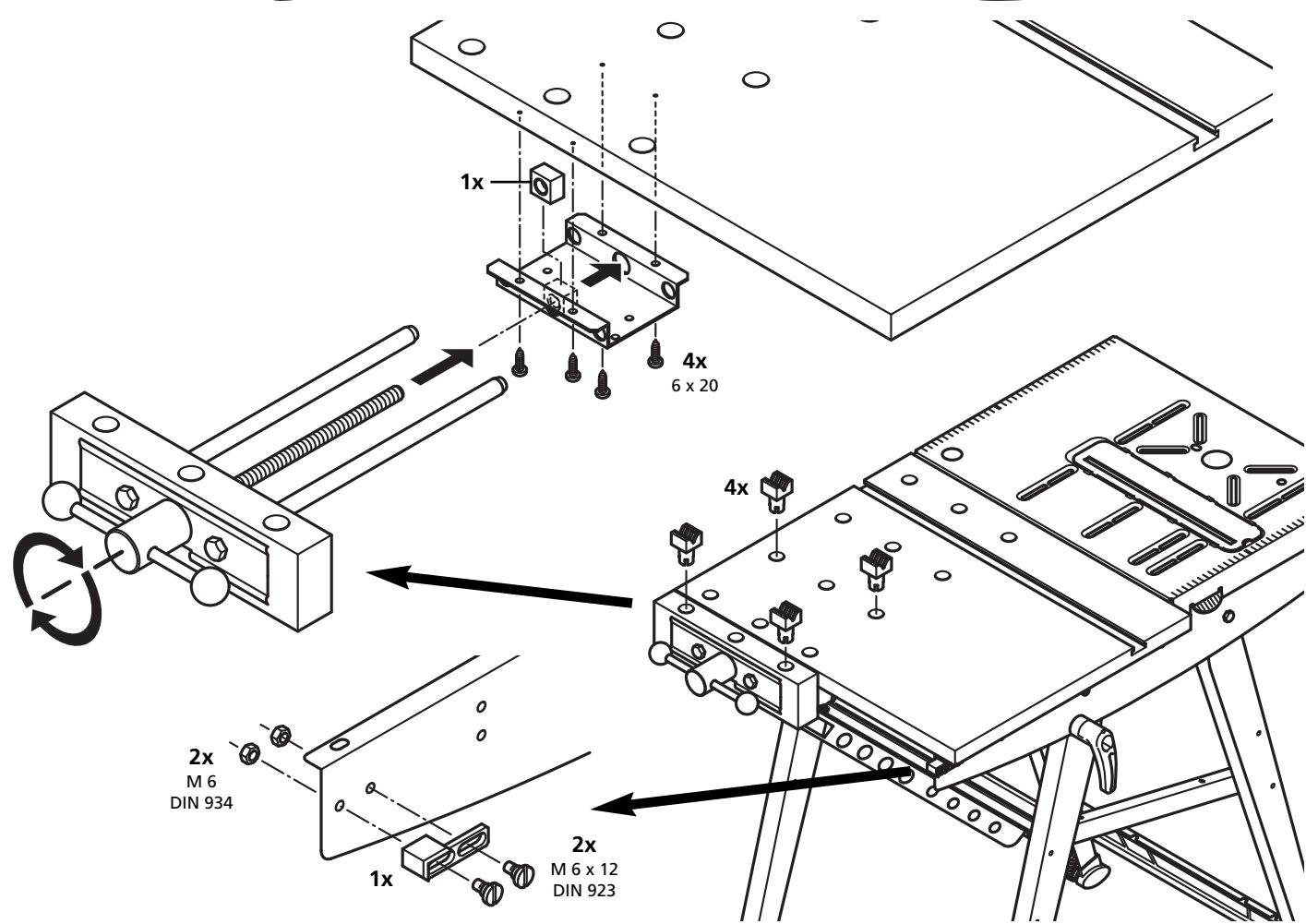

5

**1**  
119900142

**6x**  
M 6 x 40

**8x**  
A 6,4  
DIN 125

**4x**  
M 6  
DIN 934

**4x**

**1x**

**6x**  
6,0  
DIN 137

**6x**  
M 6  
DIN 315

**6x**

**1x**

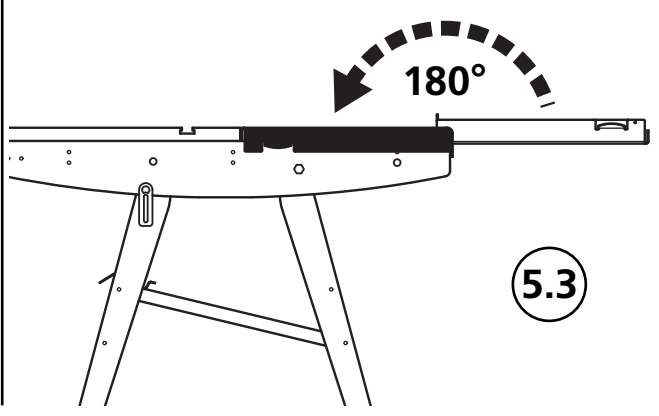
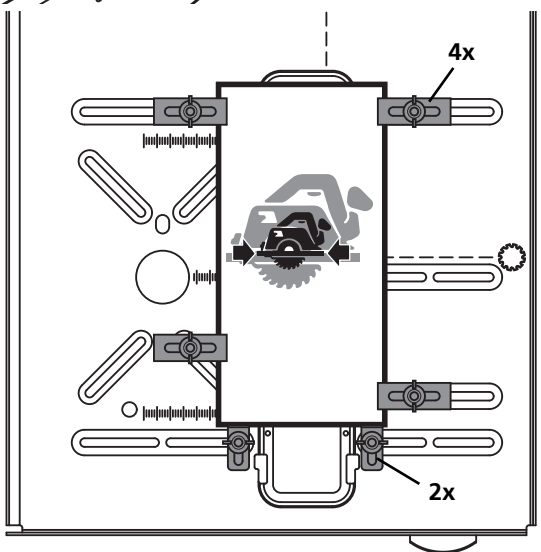
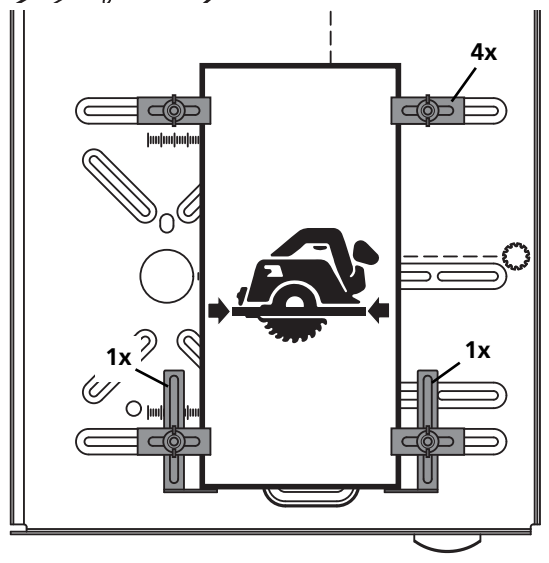
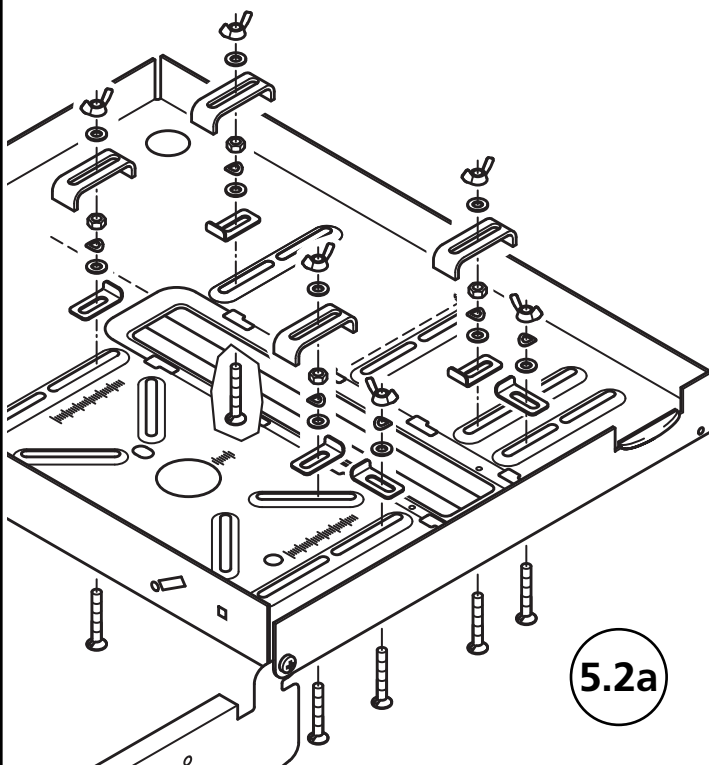
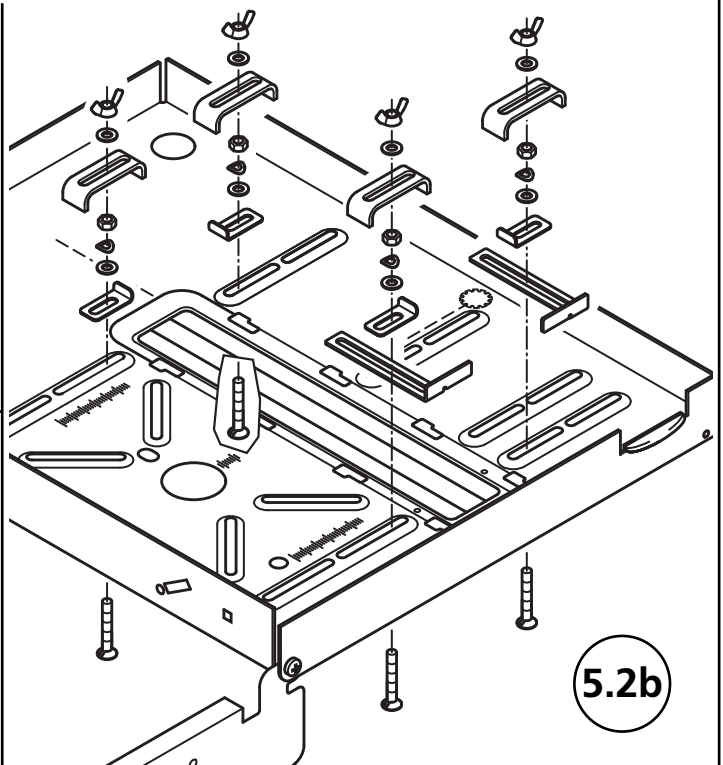
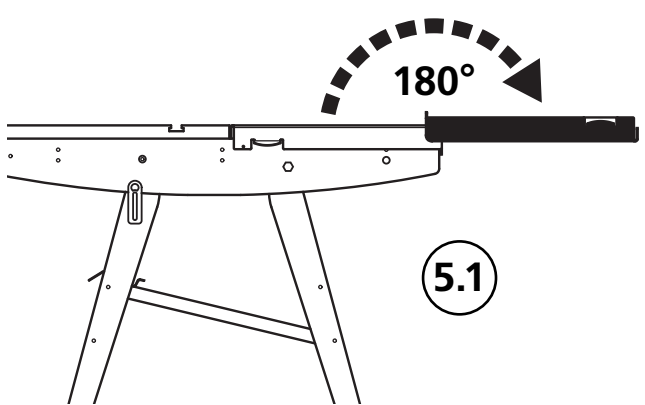

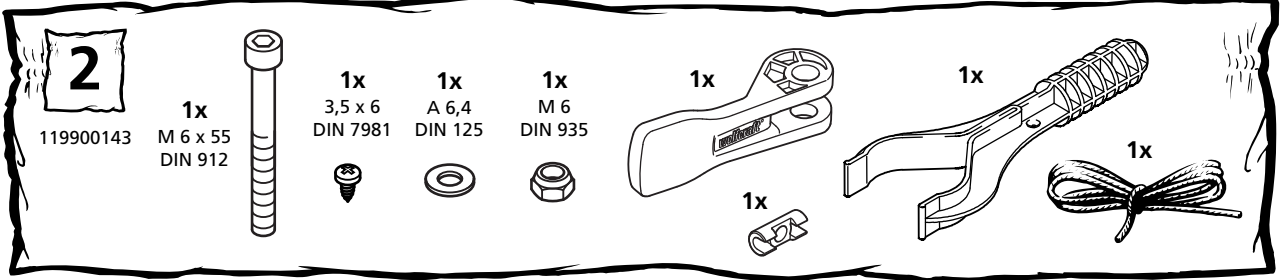

6.1

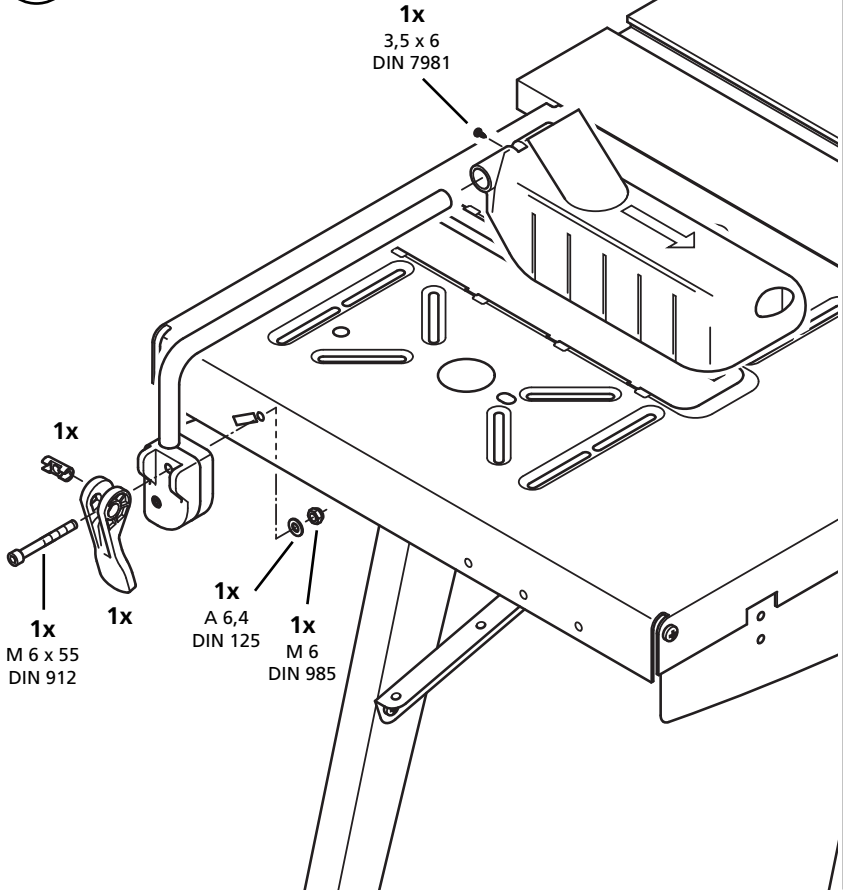

6.2

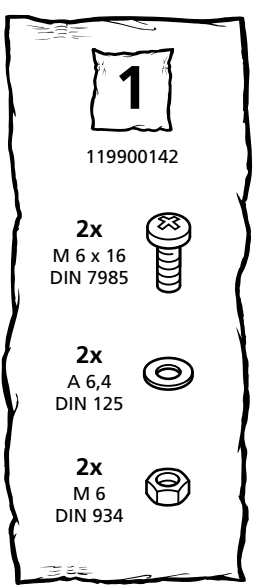
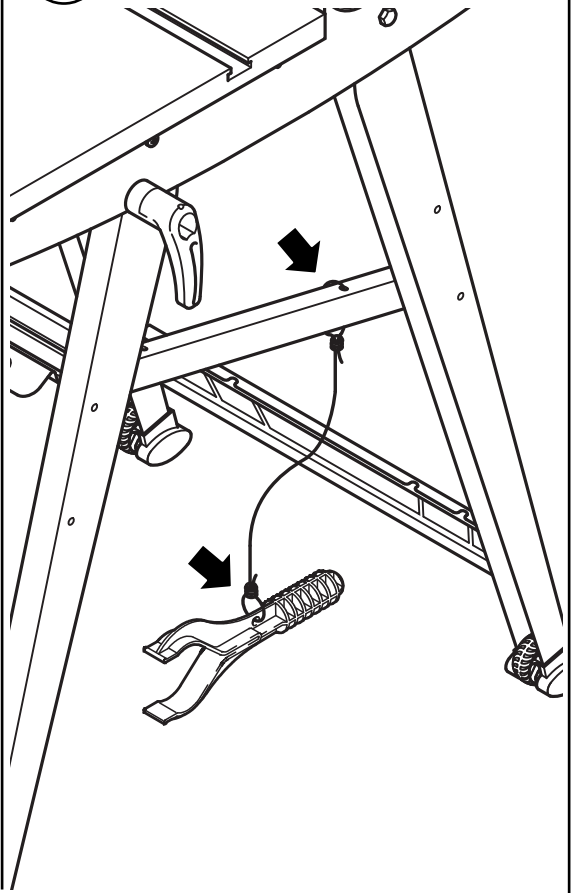

7

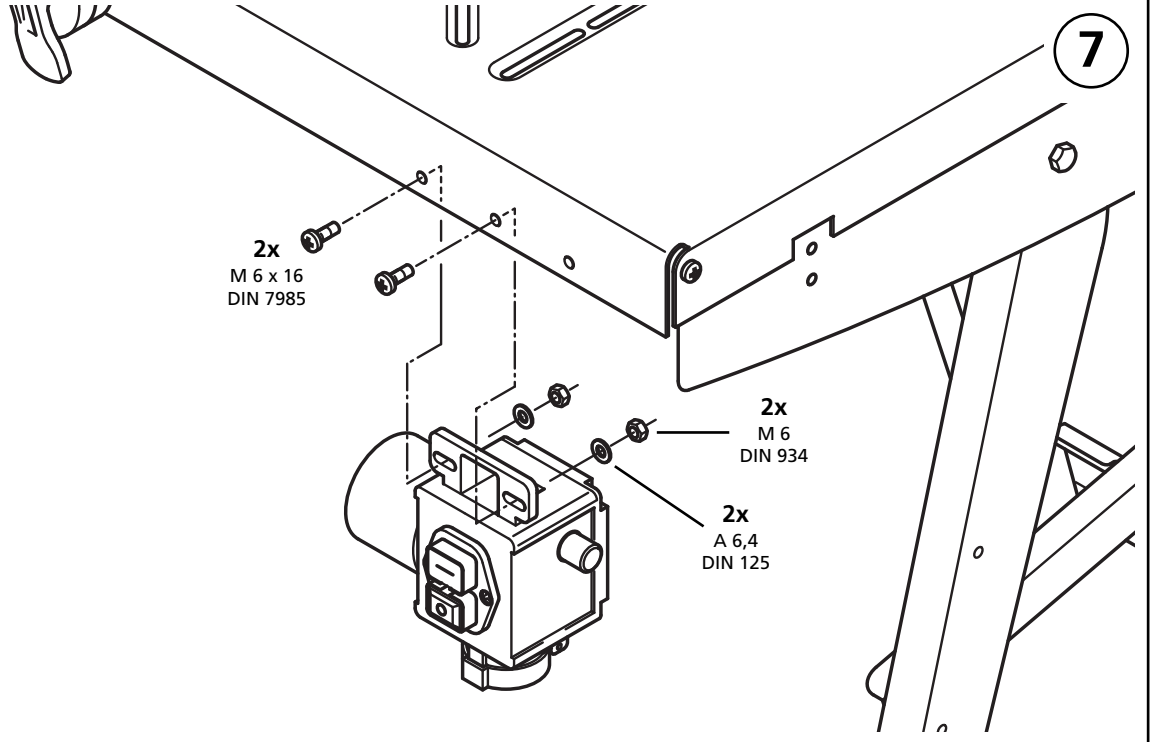

**1**

119900142

1x  
M 6 x 16  
DIN 9125x  
M 6 x 12  
DIN 9333x  
M 6 x 10  
DIN 79856x  
M 6  
DIN 9343x  
M 6  
DIN 557

1x

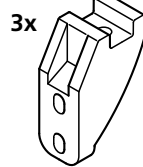
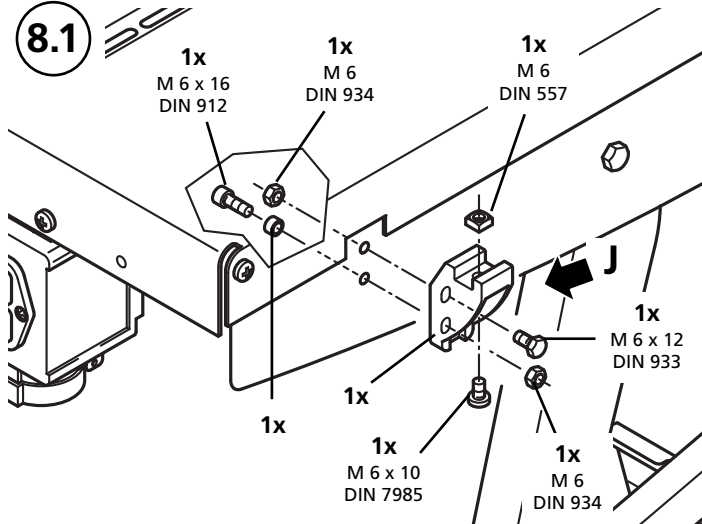
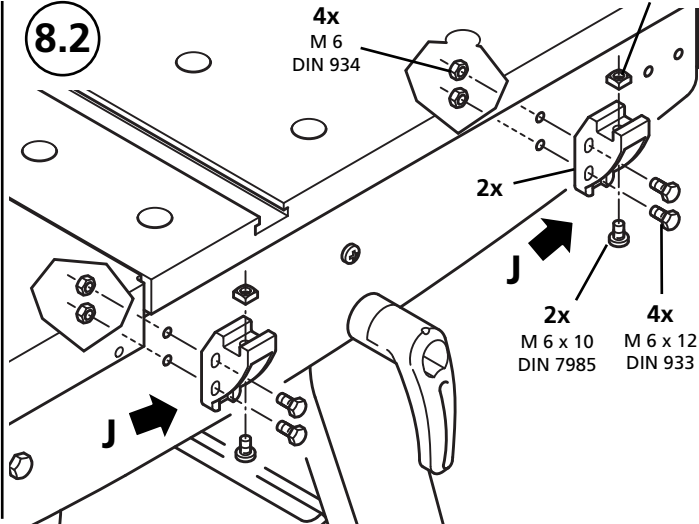
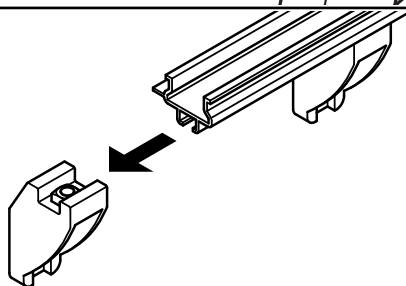
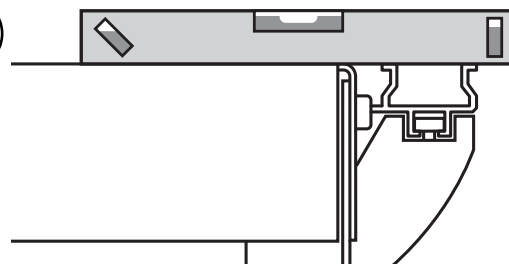
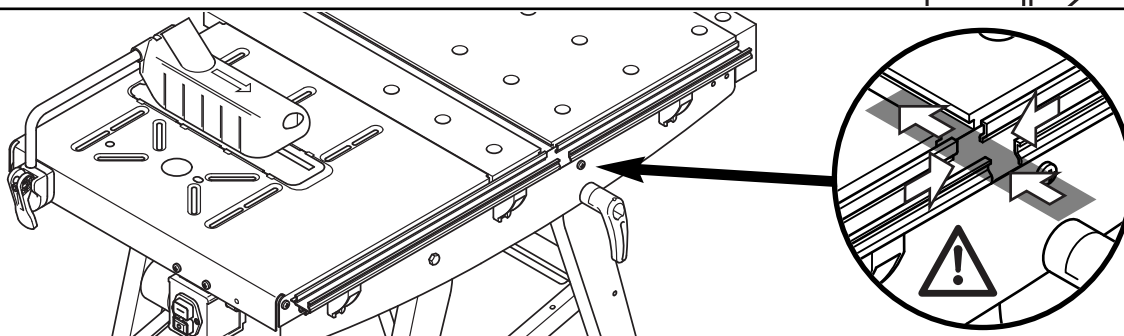
**8****8.1****8.2****8.3****8.4****8.5**

- ⓐ Schrauben in „J“ nur lose montieren. Führungsschiene einschieben und bündig mit der Arbeitsplatte ausrichten. Schrauben festziehen.
- ⓑ Only insert the screws in „J“ without tightening them. Insert the guide rail and align so that it is flush with the desktop. Tighten the screws.
- ⓒ Mettre la vis dans „J“ sans serrer. Introduire le guide parallèle dans le rail et l'ajuster au plan de travail. Bien serrer la vis.
- ⓓ Montar los tornillos „J“ sólo de forma suelta. Insertar la barra guía y alinearla a ras con la plancha de trabajo. Apretar los tornillos.
- ⓔ Schroeven in „J“ eerst losjes monteren. Geleiderail inschuiven en gelijk met het werkblad uitrichten. Schroeven vastdraaien.
- ⓕ Le viti vanno montate solo allentate in „J“. Inserire la guida ed allineare a livello del piano di lavoro. Stringere le viti.
- ⓖ Os parafusos no „J“ são para montar soltos. Inserir a barra de guia e alinhar nivelado com a placa de trabalho. Apertar os parafusos.
- ⓗ Skruerne i „J“ monteres kun løst. Styreskinnen skubbes ind og rettes vandret ud efter arbejdspladen. Skruerne strammes.
- ⓙ Fäst skruvarna löst i „J“. För in styrskenan och rikta in så att den ligger jämnt med arbetsplattan. Dra fast skruvarna.
- ⓚ Kiinnitä ruuvit kohtaan „J“ kiristämättä niitä. Työnnä johtoraide sisään ja aseta se yhteen työtason kanssa. Kiristä ruuvit.
- ⓛ Monter skruene i „J“ kun løst. Skyv inn ledeskinnen og bring den i flukt med arbeidsplaten. Trekk skruene fast til.
- ⓜ Luźno zamontować śruby „J“. Wsunąć szyny prowadzące i ustawić je na równi z płytą roboczą. Dokręcić śruby.
- ⓝ Συναρμολογήστε μόνο χαλαρά τις βίδες στο „J“ Τοποθετήστε απρόωχοντα τη ράγα οδήγησης και ευθυγραμμίστε τη στο ίδιο επίπεδο με την πλάκα εργασίας. Σφίξτε τις βίδες.
- ⓞ „J“ daki civataları gevşek olarak ediniz. Kılavuz rayını itiniz ve çalışma levhasıyla birlikte yerleştiriniz. Civataları sıkınız.
- ⓟ Śruby „J“ lehce dotáhnout. Vodicí lišty posunout a zarovnat s pracovní deskou. Śruby pevně utáhnou.
- ⓠ A „J“-vel jelölt csavarokat csak lazán, önmagukban kell beszerelni. Be kell tolni a vezetősínt, és a munkalappal megigazítani. A csavarokat ezután meg kell húzni.
- ⓡ Şuruburile în „J“ nu se înşurubează complet, se introduce şina de ghidaj, se fixează pe planşeta de lucru, după care se strâng şuruburile.
- ⓓ Монтируйте винты в J малко разхлабено. Вкарайте водещата шина и я свържете с работния плот. След това затегнете винтовете.
- ⓔ Vijke u „J“ samo labavo montirajte. Umetnite vodilicu i poravnajte s radnom pločom. Pritegnite vijke.
- ⓕ Шуруп „J“ монтується достаточо свободно. Направляющую выдвигают и «заподлицо» выравнивают с рабочей поверхностью. Шурупы затянуть.



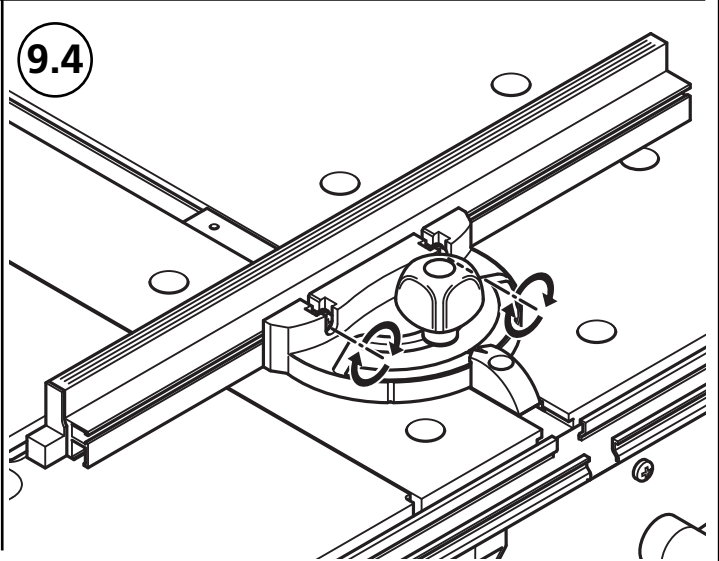
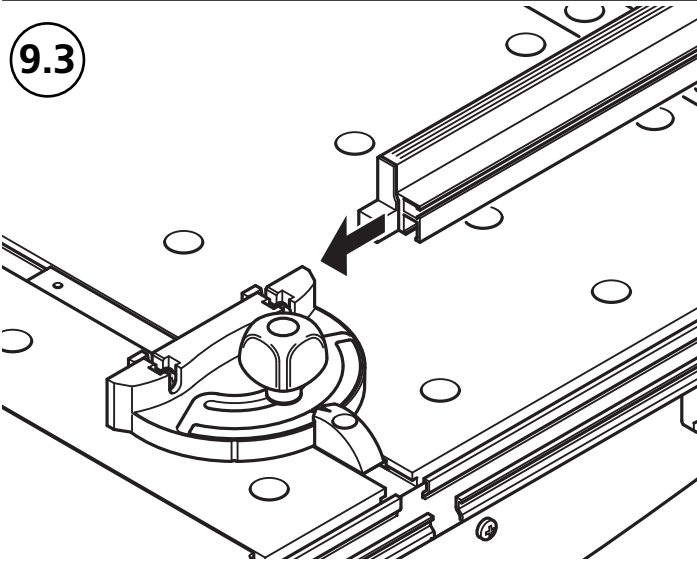
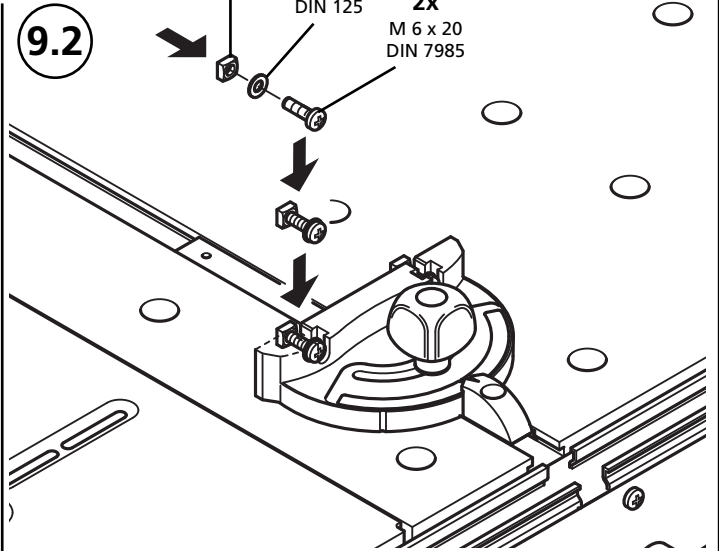
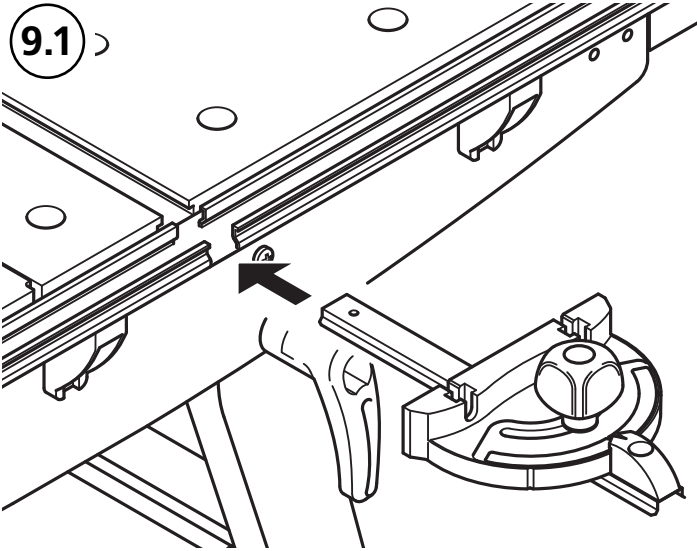
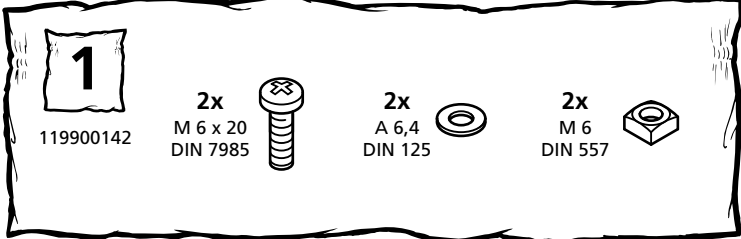

- ⓐ **Achtung:** Überprüfen Sie regelmäßig, dass alle Schraubverbindungen fest verschraubt sind! Überprüfen Sie dies vor jedem Arbeiten.
- ⓑ **Attention:** Check regularly that all screwed connections are tight! Please check before starting work.
- ⓒ **Attention:** Vérifier régulièrement le serrage des raccords vissés! Vérifier ceci avant chaque utilisation.
- ⓓ **Atención:** ¡Se debe comprobar de forma regular si todas las uniones roscadas están bien apretadas! Esto lo deben comprobar antes de cualquier trabajo.
- ⓔ **Let op!** Controleer regelmatig, of alle schroefverbindingen stevig vastgeschroefd zijn! Controleer dit voor elk werkbegin.
- ⓕ **Attenzione:** controllate regolarmente che tutte le viti siano ben serrate! Controllate prima di cominciare ogni lavoro.
- ⓖ **Atenção:** assegure-se regularmente, que todas as uniões roscadas estão devidamente aparafusadas! Controle isto, antes do inicio de todo trabalho.
- ⓗ **OBS:** Kontrollér regelmæssigt, om alle skrueforbindelser er skruet rigtigt fast! Kontrollér dette hver gang inden arbejdet påbegyndes.
- Ⓢ **OBS!** Kontrollera regelbundet att samtliga skruvförband är ordentligt åtdragna! Kontrollera innan arbetet påbörjas.
- Ⓣ **Huomio:** Tarkista säännöllisesti, että kaikki ruuviliitokset ovat tiukasti kiinni! Tarkasta ennen työskentelyn aloittamista.
- Ⓤ **OBS:** Kontrollér regelmæssigt at alle skrueforbindelser er skrudd tætt til! Kontrollér hver gang før du begynder at arbejde.
- Ⓥ **Uwaga:** Należy regularnie sprawdzać stan połączeń śrubowych! Należy to sprawdzić przed każdym rozpoczęciem pracy.
- Ⓦ **Προσοχή:** Ελέγξτε σε τακτά διαστήματα εάν όλοι οι κοχλίες είναι σφιχτά βιδωμένοι! Ελέγξτε το πριν από κάθε εργασία.
- Ⓧ **Dikkat:** Çalışmaya başlamadan önce ve düzenli aralıklarla bütün civataların sıkı olup olmadığını kontrol ediniz!
- Ⓨ **Pozor!** Přezkoušejte vždy před každou prací, zdali jsou šroubové spoje pevně dotaženy.
- Ⓩ **Figyelem:** minden munkafolyamat előtt ellenőrizze, hogy a csavarok megfelelően meg vannak-e húzva!
- Ⓛ **Atenție:** Verificați periodic că toate șuruburile de legătură sunt fixate bine! Verificați de fiecare dată toate aceste lucruri înainte de a începe lucrul.
- Ⓜ **Внимание:** Редовно проверявайте всички връзки да бъдат здраво затегнати. Контролирайте това преди всяка работа.
- Ⓨ **Pažnja:** Redovito provjeravajte, da su svi vijčani spojevi čvrsto pritegnuti! Molimo provjeravajte prije početka svakog rada.
- Ⓩ **Внимание:** Регулярно прверяйте, чтобы все болтовые соединения были тщательно завинчены! Проверяйте это перед каждым началом работы

- Ⓛ Bedienungsanleitung
- Ⓒ Operating instructions
- ⓕ Mode d'emploi
- ⓔ Instrucciones de manejo
- Ⓝ Gebruiksaanwijzing

- Ⓛ Istruzioni per l'uso
- Ⓟ Instrução de operação
- Ⓓ Betjeningsvejledning
- Ⓢ Bruksanvisning
- Ⓝ Käyttöohje

- Ⓝ Bruksanvisning
- Ⓟ Instrukcja obsługi
- Ⓖ Οδηγίες χρήσης
- Ⓝ Kullanma talimatı
- Ⓒ Návod k použití

- Ⓜ Használati útmutató
- Ⓝ Instrucțiuni de montaj
- Ⓒ Упътване за работа
- Ⓜ Упута за uporabu
- Ⓝ Инструкция по обслуживанию

- Ⓛ Zusammenklappen
- Ⓒ Folding
- ⓕ Pliage
- ⓔ Plegar
- Ⓝ Dichtklappen

- Ⓛ Chiudere
- Ⓟ Dobrar para fechar
- Ⓓ Sammenklapning
- Ⓢ Fäll ihop
- Ⓝ Kokoontaittaminen

- Ⓝ Sammenklapping
- Ⓟ Składanie stołu
- Ⓖ Διπλώστε
- Ⓝ Katlamak
- Ⓒ Skládání

- Ⓜ Összecsukás
- Ⓝ Pliere
- Ⓒ Сгъване
- Ⓜ Sklapanje
- Ⓝ Складывание стола

1

1.1

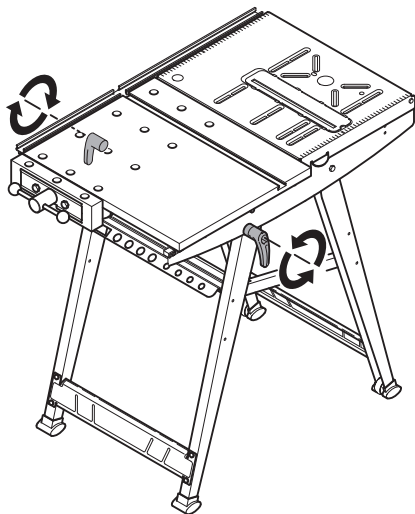

1.2

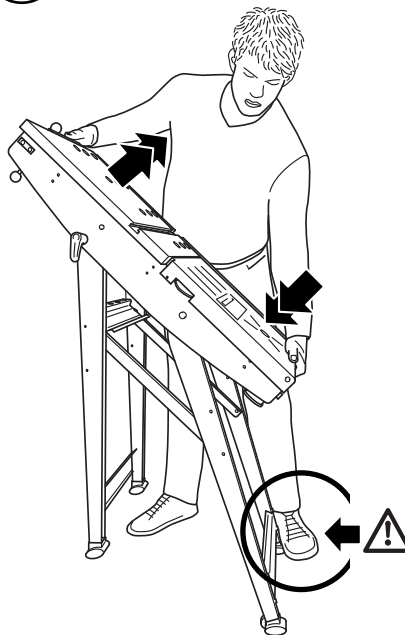

1.3

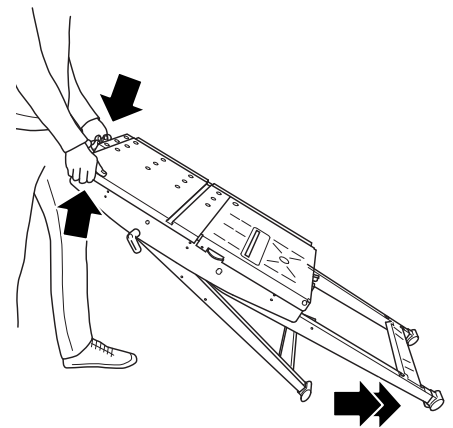

- Ⓛ Aufklappen
- Ⓒ Unfolding
- ⓕ Dépliage
- ⓔ Desplegar
- Ⓝ Openklappen

- Ⓛ Aprire
- Ⓟ Dobrar par a abrir
- Ⓓ Opklapning
- Ⓢ Fäll upp
- Ⓝ Avaaminen

- Ⓝ Oppklapping
- Ⓟ Rozkładanie stołu
- Ⓖ Ανοίξτε
- Ⓝ Açmak
- Ⓒ Rozkládání

- Ⓜ Kinyitás
- Ⓝ Depliere
- Ⓒ Разгъване
- Ⓜ Rasklapanje
- Ⓝ Раскладывание стола

1.4

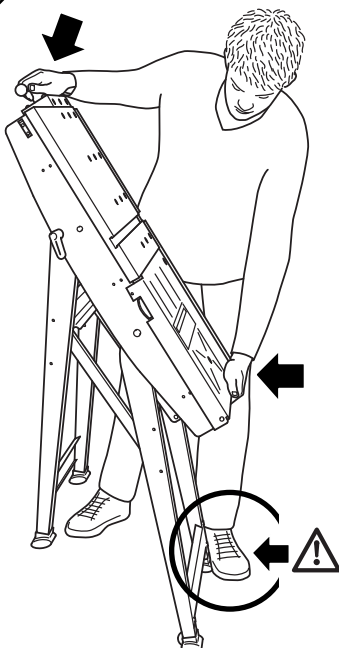

1.5

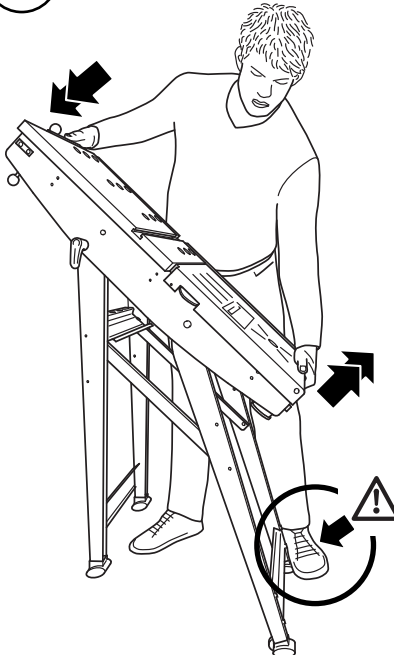

1.6

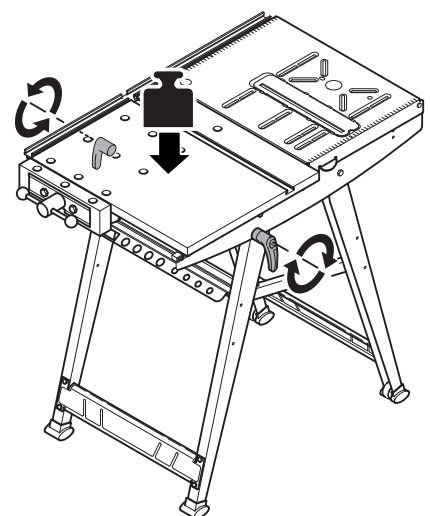

- Ⓢ Achtung: Überprüfen Sie vor jedem Arbeiten, dass beide Griffschrauben (Abb. 1.6) fest angezogen sind.
- Ⓢ Attention: Ensure that both of the handle screws (fig. 1.6) are firmly tightened each time before you commence work.
- Ⓢ Attention: Vérifier à chaque fois avant de travailler que les deux vis de poignée (Fig. 1.6) sont bien serrées.
- Ⓢ Atención: Asegúrese de que ambos tornillos (fig. 1.6) estén bien apretados antes de iniciar cualquier trabajo.
- Ⓢ Let op! Controleer steeds voor u gaat werken, dat beide geribde schroeven (afb. 1.6) vast aangedraaid zijn.
- Ⓢ Attenzione: Prima di iniziare qualsiasi lavoro, verificare che la maniglia sia saldamente avvitata (fig. 1.6).
- Ⓢ Atenção: Controle antes de qualquer trabalho, se ambos os parafusos de punho rotativo (Fig. 1.6) estão firmemente apertados.
- Ⓢ OBS: Før arbejdet påbegyndes, skal det tjekkes, at de to fingerskruer (fig. 1.6) er spændt godt til.
- Ⓢ OBS!: Kontrollera före varje arbete att de båda handtagen (bild 1.6) är ordentligt fastdragna.
- Ⓢ Huomio: Tarkista aina ennen töiden aloittamista, että molemmat kahvaruuvit (kuva 1.6) on kiristetty.
- Ⓢ OBS: Kontroller at begge håndtagene (bilde 1.6) er trukket fast til.
- Ⓢ Uwaga: Przed każdą pracą należy sprawdzić, czy obydwie śruby z uchwytem (rys.1.6) są mocno dokręcone.
- Ⓢ Προσοχή: Ελέγξτε πριν από κάθε εργασία, ώστε και οι δύο βίδες λαβής (απεικόνιση 1.6) να είναι σταθερά βιδωμένες.
- Ⓢ Dikkat: Her çalışmaya başlamadan önce iki civatanın (Şek. 1.6) sıkılmış olup olmadığını kontrol ediniz.
- Ⓢ Pozor! Přebkoušejte vždy před každou prací, zdali jsou šroubové spoje madel pevně dotaženy.
- Ⓢ A munka megkezdése előtt mindig ellenőrizze, hogy az 1.6-es ábrán jelölt markolatos feszítőcsavarok szorosan meg vannak-e húzva.
- Ⓢ Atenție: Verificați de fiecare dată înainte de a începe lucrul, că ambele șuruburi de prindere (vezi schița nr. 1.6) sunt strânse tare.
- Ⓢ Внимание: проверяйте преди всяка работа дръжките / снимка 1.6.
- Ⓢ Pažnja: Prije svakog rada provjerite, da su oba vijka s ručicama čvrsto pritegnuta (sl. 1.6).
- Ⓢ Внимание: Проверяйте перед каждым началом работы, что оба боковых винта-зажима (рис. 1.6) хорошо затянуты.

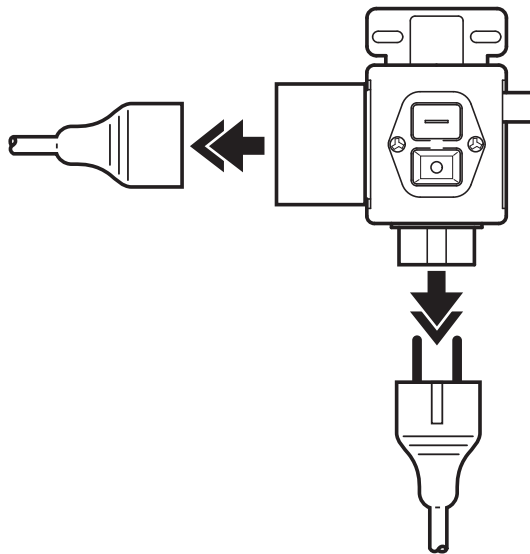

- Ⓢ Achtung: Ziehen Sie vor dem Zusammenklappen des Tisches unbedingt den Netz- und den Gerätestecker vom Sicherheitsschalter ab!
- Ⓢ Caution: before folding the table, it is imperative that the power and appliance plug be disconnected from the safety switch!
- Ⓢ Attention: retirez absolument, avant de replier la table, les prises alimentation et de l'appareil du commutateur de sécurité!
- Ⓢ Atención: Antes de plegar la mesa, ¡desconectar obligatoriamente del interruptor de seguridad las clavijas de enchufe y del aparato!
- Ⓢ Opgelet: Voor u de tafel samenklapt, beslist de net- en apparatenstekker van de veiligheidsschakelaar aftrekken!
- Ⓢ Attenzione: prima di richiudere il tavolo togliere la spina di rete e quella dell'apparecchio dall'interruttore di sicurezza!
- Ⓢ Atenção: Antes de dobrar a mesa, é indispensável tirar o interruptor de rede e o interruptor de aparelho do interruptor de segurança!
- Ⓢ Bemærk: Husk at trække net- og apparatstikket ud af sikkerhedskontakten, inden bordet klappes sammen!
- Ⓢ OBS! Innan du fäller ihop bordet måste du alltid dra ut stickproppen och kontakthylsan!
- Ⓢ Huomio: Vedä ehdottomasti ennen pöydän kokoonpanoa pistoke ja laitepistoke irti varmistuskytkimestä!
- Ⓢ OBS: Husk å trekk ut nett- og apparatplugg fra sikkerhetsbryter, før du klapper sammen bordet!
- Ⓢ Uwaga: Przed złożeniem stołu należy koniecznie odłączyć wtyczkę sieciową i wtyczkę urządzenia od wyłącznika bezpieczeństwa.
- Ⓢ Προσοχή: Πριν κλείσετε το τραπέζι βγάλτε οπωσδήποτε το φις δικτύου και το φις συσκευής από το διακόπτη ασφαλείας!
- Ⓢ Dikkat: Masayı kapatmadan önce muhakkak prizdeki ve cihazdaki fişi güvenli şalterinden çıkartınız!
- Ⓢ Pozor! Před složením stolu vždy bezpodmínečně odpojte přírodní kabely přístrojů a bezpečnostního spínače.
- Ⓢ Figyelem: az asztal összecusukása előtt a biztonsági kapcsolóból a rögzített szerszámgép elektromos csatlakozóját, illetve az elektromos hálózat csatlakozóját (pl. hosszabbítót) is ki kell húzni.
- Ⓢ Atenție: Înainte de a plia bancul de lucru, desprindeți neapărat fișa de rețea și pe aceea a sculei de la întrerupătorul de siguranță!
- Ⓢ Преди монтиране на масата, изключете от ел. мрежа
- Ⓢ Pažnja: Prije sklapanja stola obvezno izvućite mrežni utikač i utikač uređaja iz sigurnosne sklopke!
- Ⓢ Внимание: Перед тем как складывать верстак обязательно отсоедините сетевой штекер и штепсель от защитного выключателя!

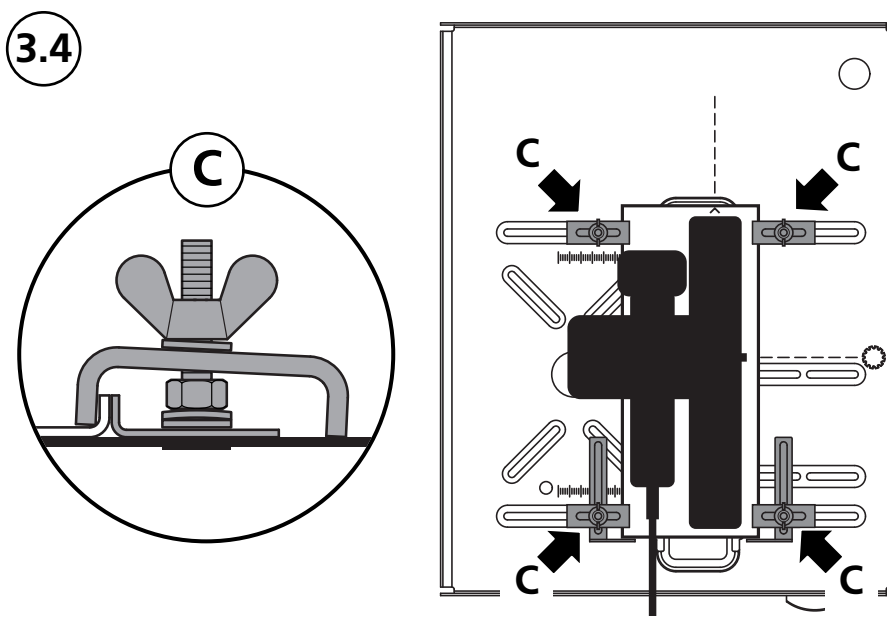
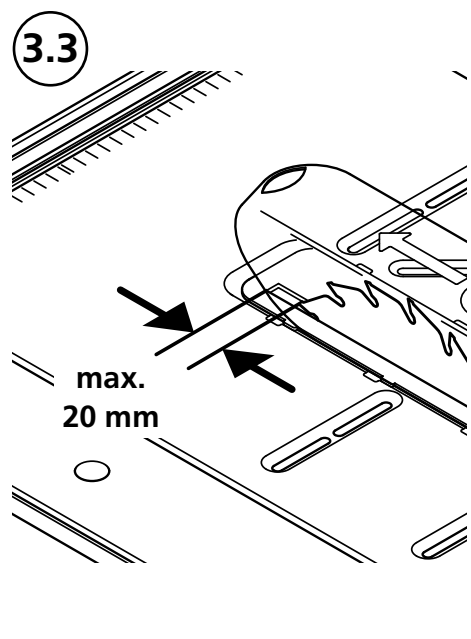
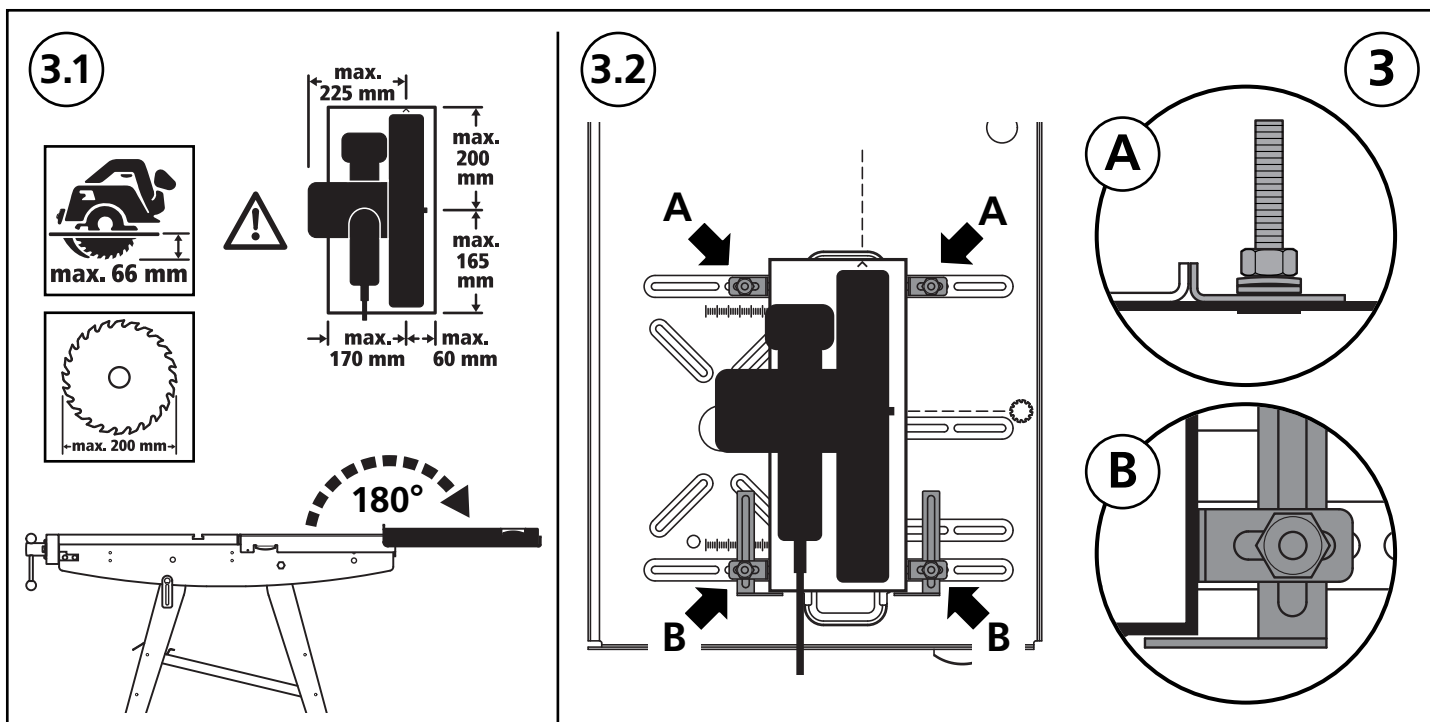

- Ⓒ Umschwenken der Arbeitsplatte (180°). Handkreissäge ausrichten, sodass das Sägeblatt mittig in der Spalteinlage läuft.
- Ⓒ Rotate the worktop (180°), align the hand circular saw so that the saw blade moves in the centre of the gap insert.
- Ⓒ Basculer la surface de travail (180°). Ajuster la scie circulaire de sorte que la lame se trouve au milieu du guide.
- Ⓒ Girar la placa de trabajo (en 180°). Alinear la sierra circular manual de modo que la hoja esté centrada en la pieza intercalada.
- Ⓒ Werkblad kantelen (180°). De handcirkelzaag zodanig uitrichten dat het zaagblad in het midden van het spleetinzetstuk loopt.
- Ⓒ Orientare il piano di lavoro (180°). Allineare la sega circolare manuale in modo che la lama della sega giri assialmente nella scanalatura.
- Ⓒ Rodar a placa de trabalho (180°). Alinhar a serra circular manual de maneira que o disco trabalhe no meio da fenda de corte.
- Ⓒ Arbejdspladen drejes (180°). Håndrundsaven indrettes således, at savbladet løber i midten af spalteindlægget.
- Ⓒ Sväng runt arbetsplattan 180°. Rikta handcirkelsågen så att sågklingan löper mitt i spaltinlagen.
- Ⓒ Työtason kääntäminen (180°). Aseta pyörösaha siten, että sahanterä kulkee katkaisutason keskellä.
- Ⓒ Sving om arbeidsplaten (180°). Sett hånd sirkelsagen slik at sagbladet løper i midten av spalten.
- Ⓒ Obrót płyty roboczej (180°). Ustawić piłę tarczową ręczną tak, aby tarcza piły znajdowała się w środku wkładki szczeliny.
- Ⓒ Περιστρέψτε την πλάκα εργασίας (180°). Ευθυγραμμίστε το δισκοπρίονο, ώστε ο δίσκος πριονιού να περιστρέφεται στο κέντρο του πλασιού με τη σχισμή.
- Ⓒ Çalışma plakasını (180°) döndürün. Dairesel bıçaklı el testeresini, testere bıçağı yarığın tam ortasında duracak şekilde ayarlayın!
- Ⓒ Otočení pracovní plochy (180°). Ruční kotoučovou pilu vyrovnejte na obou značkách tak, aby řezný kotouč běžel ve středu krytu otvoru.
- Ⓒ A munkapad áthajtása (180°). A kézi körfűrészgépet úgy kell beállítani és rögzíteni, hogy a fűrészlap végig a vágónyílás közepén fusson.
- Ⓒ Se basculează planșeta de lucru (180°), se reglează fierăstrăul circular, astfel încât pânza acestuia să fie centrată în locaș.
- Ⓒ Наклони масета на 180 градуса, подготви ръчния циркуляр, така че диска да минава точно в средата на отвора.
- Ⓒ Zaokrenite radnu ploču (180°). Izravnajte ručnu kružnu pilu, tako da se list pile pomiče po sredini umetka raspora.
- Ⓒ Рабочая поверхность поворачивается (180°). Ручную циркулярную пилу выравнивают таким образом, чтобы пильный диск размещался по центру прорези.

- Ⓞ Arbeitsplatte wieder in Ausgangsstellung bringen und einrasten. Achten Sie beim schwenken der Arbeitsplatte darauf, dass das Netzkabel nicht in die Arbeitsplatte eingeklemmt wird.
- Ⓢ Swivel the work plate back to initial position and lock it. When rotating the worktop, ensure that the power cable does not get jammed in the worktop.
- Ⓣ Remettre la plateau en position initiale et l'encranter. Veiller à ce que le câble d'alimentation ne soit pas coincé lorsque la surface de travail est basculée.
- Ⓤ Colocar la placa de trabajo otra vez en su posición inicial y encajarla. Prestar atención al girar la placa de trabajo a que el cable de alimentación no se atasque en la placa de trabajo.
- Ⓦ Breng het zaagblad weer in uitgangspositie en vergrendel het. Let er bij het kantelen van het werkblad op dat het netsnoer niet in het werkblad klem komt te zitten.
- Ⓧ Riportare il piano di lavoro nella posizione di partenza e bloccarlo. Orientando il piano di lavoro, fare attenzione di non bloccare il cavo di rete nel piano di lavoro.
- Ⓨ Voltar a colocar o tampo de trabalho na posição inicial e, engatar. Ao rodar a placa de trabalho tem que ter atenção, para que o cabo da corrente não fique entalado na placa.
- Ⓩ Sæt igen arbejdsplanet i udgangsposition og bring det i indgreb. Vær ved drejningen af arbejdspladen opmærksom på, at netkablet ikke klemmes inde i arbejdspladen.
- Ⓛ För tillbaka arbetsskivan i utgångsläge och spärra den. Kontrollera att nätkabeln inte fastnar i arbetsplattan när du svänger arbetsplattan.
- Ⓜ Palauta työtaso takaisin alkuasentoon ja lukitse se paikoilleen. Kääntäessäsi työtasoa varo, ettei verkkojohto jää sen väliin puristuksiin.
- Ⓨ Arbeidsplassen bringes tilbake til utgangsposisjonen og låses. Vær oppmerksom på at ikke nettkabelen blir klemt i arbeidsplassen ved svinging.
- Ⓩ Odwróć płytę roboczą z powrotem do położenia wyjściowego i zablokować ją. Podczas obrotu płyty roboczej należy uważać, aby kabel sieciowy nie został zakleszczony w płycie roboczej.
- Ⓢ Επαναφέρετε το τραπέζι εργασίας στην αρχική του θέση και σταθεροποιείστε το. Προσέχετε κατά την περιστροφή της πλάκας εργασίας ώστε να μην γίνει σύνθλιψη του καλωδίου ρεύματος από την πλάκα εργασίας.
- Ⓣ Çalışma masasını tekrar eski pozisyonuna getirerek sabitleyiniz. Çalışma plakasını döndürürken elektrik kablosunun çalışma plakası içinde sıkışmamasına dikkat edin.
- Ⓤ Pracovní desku opět otočte do výchozí polohy a zasuňte. Dbejte na to aby nedošlo ke skřípnutí přívodního kabelu.
- Ⓧ Fordítsa vissza a munkapadot a az eredeti helyzetébe és rögzítse. Ügyeljen arra, hogy a körfűrészt elektromos csatlakozókébele ne akadjon bele a munkapadba vagy a munkaasztalba.
- Ⓨ Readucerea planșetei de lucru în poziție și blocarea acesteia. Atenție foarte mare, ca în momentul în care pivotați planșeta de lucru, să nu existe posibilitatea blocării/prinderii cablului de alimentare între acestea.
- Ⓩ Поставте работния плот отново в изходна позиция. При накланянето му, внимавайте да не прищипе кабела.
- Ⓢ Radnu ploču ponovno postavite u izlazni položaj i utaknite u ležište. Pazite pri zakretanju radne ploče na to, da se mrežni kabel ne uklješti u radnu ploču.
- Ⓣ Рабочую поверхность поворачивают в исходное положение до фиксации в паз. Следите за тем, чтобы сетевой шнур не был зажат рабочей поверхностью.

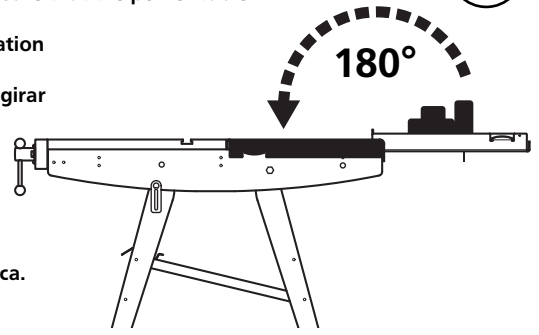

- Ⓞ Überprüfen Sie vor dem Sägen mit der Handkreissäge den Freilauf des Sägeblattes in der Spalteinlage!
- Ⓢ Before sawing with the hand circular saw ensure that the saw blade runs freely in the gap insert!
- Ⓣ Vérifier que la lame tourne librement avant de débiter le sciage.
- Ⓤ Revisar la marcha libre de la hoja en la pieza intercalada antes de usar la sierra circular!
- Ⓦ Controleer voor u met de handcirkelzaag gaat zagen de vrijloop van het zaagblad in het spleetinzetstuk!
- Ⓧ Prima di segare con la sega circolare manuale, verificare che la lama della sega giri liberamente nella scanalatura!
- Ⓨ Antes de trabajar con una serra circular manual deve de verificar, se o disco trabalha livre.
- Ⓩ Før savning med håndrundsaven skal savbladets friløb i spalteindlægget kontrolleres!
- Ⓛ Innan du börjar såga med handcirkelsågen kontrollerar du sågbladets frigång i spaltinlagan.
- Ⓜ Tarkista ennen sahaamista käsipyörösahalla, että sahanterä pyörii vapaasti katkaisutasossa.
- Ⓨ Kontroller at sagbladet løper fritt i spalteinnlegget før du begynner å sage med håndsirkelsagen!
- Ⓩ Przed rozpoczęciem cięcia należy sprawdzić swobodę poruszania się tarczy piły we wkładce szczeliny!
- Ⓢ Πριν από το πρίονισμα με το δίσκοπρίονο ελέγχετε αν ο δίσκος πριονιού περιστρέφεται ελεύθερα στο πλάισιο με τη σχισμή!
- Ⓣ Dairesel bıçaklı el testeresi ile çalışmadan önce testere bıçağının yarığının tam ortasında dönmesini kontrol edin!
- Ⓤ Vždy před započatím řezání ruční kotoučovou pilou přezkoušejte naprázdno zda kotouč běží ve středu drážky.
- Ⓧ A munka megkezdése előtt győződjön meg róla, hogy a fűrészlap szabadon fut a vágónyílásban.
- Ⓨ Înainte de a folosi fierăstrăul circular, verificați manual modul în care se rotește pânda în locaș!
- Ⓩ Преди рязане проверете свободния ход на диска.
- Ⓢ Prijе piljenja s ručnom kružnom pilom provjerite slobodan hod lista pile u umetku raspora!
- Ⓣ Перед началом работы проверьте чтобы диск циркулярной пилы свободно вращался в прорези.

- Ⓞ Achtung! Zur ausschließlichen Verarbeitung von Holz und leicht zerspanbaren Kunststoffen.
- Ⓢ Attention! Exclusively for cutting of wood and easy to cut plastic materials.
- Ⓣ Attention! Sert uniquement au travail du bois et de matières plastiques facilement usinables.
- Ⓤ ¡Atención! Exclusivamente para el trabajo con madera y plásticos fácilmente mecanizables con desprendimiento de viruta.
- Ⓦ Let op! Gebruik deze werktafel uitsluitend voor het zagen van hout en gemakkelijk verspaanbare kunststoffen.
- Ⓧ Attention! Solo per la lavorazione di legno e materie sintetiche facilmente truciolabili.
- Ⓨ Atenção! Única e exclusivamente para o trabalho de madeira e de materiais plásticos, caracterizados pelo fácil levantamento de aparas.
- Ⓩ Vigtigt! Må udelukkende anvendes til bearbejdning af træ og let bearbejdelige kunststoffer.
- Ⓛ OBS! Endast avsedd för bearbetning av trä och lättbearbetad plast.
- Ⓜ Huomio! Tarkoitettu ainoastaan puun ja helposti lastuavan muovin työstöön.
- Ⓨ OBS! Er utelukkende beregnet til bearbejdning av tre og lett oppflisbart kunststoff.
- Ⓩ Uwaga! Wyłącznie do obróbki drewna i łatwych do cięcia tworzyw sztucznych.
- Ⓢ Προσοχή! Χρησιμοποιείστε το για αποκλειστική επεξεργασία ξύλου και ελαφρώς κοπτόμενων συνθετικών υλικών.
- Ⓣ Dikkat! Sadece tahta ve kolay kesilen suni malzemelerin işlenmesinde kullanılır.
- Ⓤ Pozor: Opracovávat pouze dřevo a nebo lehce obrobiteľné umělé hmoty.
- Ⓧ Figyelem! Csak fa és könnyen vágható műanyaglapok megmunkálására alkalmas!
- Ⓨ Atenție! Se folosește numai pentru lemn și materiale plastice ușor de tăiat.
- Ⓩ Внимание: Используйте за работа с дърво и леки пластмаси.
- Ⓢ Pažnja! Isključivo za preradu drva i lako rezive plastike.
- Ⓣ Внимание: Подходит исключительно для обработки древесины и легко поддающихся резанию пластмасс.



7.1

7.2

7

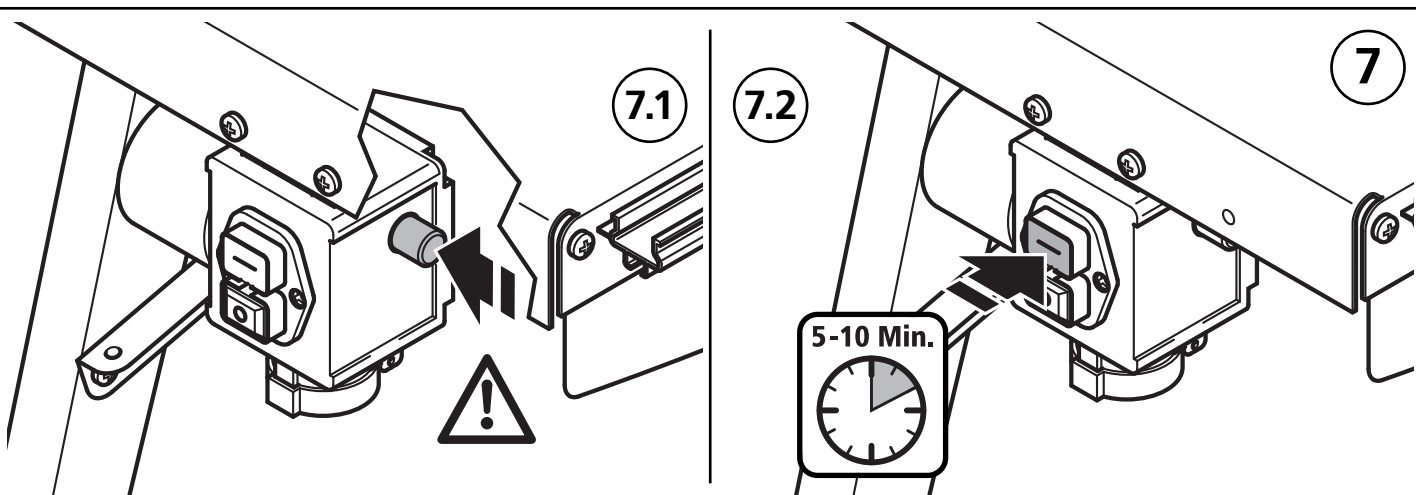

- Ⓒ **Achtung:** Vor erstmaliger Inbetriebnahme Theroschalter drücken!  
**Achtung:** Nach Stromunterbrechung infolge von Überspannung, Theroschalter nach einer Wartezeit von 5 - 10 Min. drücken.  
 Anschließend kann der EIN/ON Schalter betätigt werden.
- ⒼⒷ **Please note:** Press the thermostatic switch before the initial commissioning!  
**Please note:** Wait about 5 - 10 min after a power interruption due to overvoltage before pressing the thermostatic switch.  
 Then press the EIN/ON switch.
- Ⓕ **Attention :** avant la première mise en service, appuyez sur le bouton du disjoncteur thermique !  
**Attention :** après une coupure de courant due à une surtension, ne réarmez le disjoncteur thermique qu'après avoir attendu 5 à 10 minutes.  
 Ensuite, vous pouvez actionner l'interrupteur MARCHE/ON.
- Ⓔ **Atención:** ¡Pulse el interruptor bimetalico antes de la primera puesta en marcha!  
**Atención:** Después de un corte de corriente por causa de sobretensión, espere unos 5 - 10 minutos antes de pulsar el interruptor bimetalico.  
 A continuación se puede accionar el interruptor de encendido (ON).
- Ⓓ **Attentie:** Vóór de eerste ingebruikname de theroschakelaar indrukken!  
**Attentie:** Na een stroomonderbreking als gevolg van overspanning, de theroschakelaar na een wachttijd van 5 - 10 min. indrukken.  
 Daarna kan op de EIN/ON schakelaar worden gedrukt.
- Ⓘ **Attenzione:** premere l' interruttore termostatico prima della messa in funzione!  
**Attenzione:** dopo aver interrotto il flusso di corrente a causa di un overvoltage attendere 5 - 10 min prima di premere l' interruttore termostatico. Poi premere EIN/ON.
- Ⓕ **Atenção:** Antes da primeira colocação em funcionamento premir o interruptor térmico!  
**Atenção:** Depois de uma interrupção de corrente devido a sobretensão, premir o interruptor térmico após um tempo de espera de 5 a 10 minutos. De seguida pode ser accionado o interruptor ON.
- Ⓕ **Vigtigt:** Tryk på termoafbryderen inden første idriftsættelse!  
**Vigtigt:** Efter strømafbrydelse som følge af overspænding, trykkes på termoafbryderen efter en ventetid på 5 - 10 min.  
 Først derefter trykkes på ON.
- Ⓕ **Observera:** Tryck på termostaten innan användning!  
**Observera:** Vänta 5 - 10 min med att trycka på termostaten efter ett strömavbrott på grund av överspänning.  
 Tryck sedan på knappen "PÅ/ON".
- Ⓕ **Huomio:** Paina termostaattikytkintä ennen ensimmäistä käyttöönottoa!  
**Huomio:** Ylijännitteestä seuranneen virtakatkoksen jälkeen termostaattikytkintä painetaan 5 - 10 minuutin kuluttua.  
 Sen jälkeen voit painaa EIN/ON painiketta.
- Ⓕ **OBS:** Trykk på termobryteren før første igangsetting.  
**OBS:** Etter strømvbrudd pga. overspenning trykkes termobryteren etter en ventetid på 5 - 10 min.  
 Deretter kan PÅ/AV bryteren brukes.
- Ⓕ **Uwaga:** Przed pierwszym uruchomieniem proszę nacisnąć przełącznik termiczny!  
**Uwaga:** Po przerwie w dopływie prądu wywołanej przepięciem, nacisnąć przełącznik termiczny po odczekaniu 5 - 10 min.  
 Następnie można włączyć przycisk WŁ/ON.
- Ⓕ **Προσοχή:** Πριν από τη πρώτη θέση σε λειτουργία πατήστε το θερμοδιακόπτη!  
**Προσοχή:** Μετά από διακοπή ρεύματος λόγω υπέρτασης πατήστε το θερμοδιακόπτη αφού περάσουν 5 - 10 λεπτά.  
 Μετά μπορείτε να ενεργοποιήσετε το μηχάνημα με το διακόπτη ON.
- Ⓕ **Dikkat:** İlk defa devreye almadan önce termik şaltere basınız!  
**Dikkat:** Aşırı voltaj nedeniyle elektrik kesildikten sonra 5 - 10 dakika bekledikten sonra termik şaltere basınız.  
 Ardından AÇIK/ON şalterine basılabilir.
- Ⓕ **Pozor:** před prvním použitím stiskněte teplotní spínač!  
**Pozor:** Po odpojení el. energie z důvodu přepjetí, stiskněte po prodlevě ca. 5 - 10 minut teplotní spínač.  
 Teprve poté lze stisknout spínač ZAP/ON.
- Ⓕ **Figyelem:** Az első üzembévetél előtt nyomja meg a hőkapcsolót!  
**Figyelem:** Az áramellátás túlfeszültségs miatti megszakadását követően 5 - 10 perc várakozási idő után nyomja meg a hőkapcsolót.  
 Ezt követően megnyomható a BE/ON kapcsoló.
- Ⓕ **Atenție:** Apăsăți întotdeauna comutatorul termic înainte primei puneri în funcțiune!  
**Atenție:** După întreruperea curentului ca urmare a supratensiunii, comutatorul termic va fi apăsat din nou după un timp de așteptare de ca. 5 - 10 min. Apoi poate fi acționat comutatorul EIN/ON (PORNIT).
- Ⓕ **Внимание:** Преди първоначалното пускане в експлоатация натиснете топлинния прекъсвач!  
**Внимание:** След прекъсване на захранването в следствие на пренапрежение, натиснете топлинния прекъсвач след 5 - 10 минути. След това може да бъде включен превключвателят ВКЛ./ON.
- Ⓕ **Pažnja:** Prije prve upotrebe pritisnuti termo prekidač!  
**Pažnja:** Nakon prekida struje zbog prevelikog napona, termo prekidač pritisnuti nakon 5 - 10 min. čekanja.  
 Nakon toga prekidač se može aktivirati.
- Ⓕ **Внимание:** Перед первым вводом в эксплуатацию нажмите термовыключатель!  
**Внимание:** После прекращения электроснабжения вследствие перенапряжения подождите 5 - 10 минут и нажмите термовыключатель. Затем можно нажать выключатель ВКЛ./ON.

- Ⓧ Verlängerungskabel nicht inbegriffen. Ziehen Sie grundsätzlich den Netzstecker bei Nichtnutzung.
- Ⓧ Extension lead not included. Disconnect the power while not in use.
- Ⓧ La rallonge n'est pas livrée avec l'établi. Retirer systématiquement la fiche de la prise du secteur lorsque la machine n'est plus utilisée.
- Ⓧ Cable de extensión no está incluido. Imprescindiblemente debe quitarse el enchufe a la red al no utilizar la máquina.
- Ⓧ Het verlengsnoer is niet in de levering inbegrepen. Verwijder in principe de netstekkerwanneer het apparaat niet wordt gebruikt.
- Ⓧ Prolunga non compresa. Estrae sempre la spina di allacciamento alla rete quando l'apparecchio non viene usato.
- Ⓧ Fio de extensão não-incluído. Retire por princípio a ficha da tomada em caso de não-utilização.
- Ⓧ Forlængerledning er ikke inkluderet. De bør altid trække stikket ud når apparatet ikke er i brug.
- Ⓧ Ej inklusive förlängningsladd. Drag alltid ut stickkontakten när maskinen ej är i drift.
- Ⓧ Jatkojohto ei kuulu toimitukseen. Vedä aina pistoke pois pistorasiasta kun et käytä laitetta.
- Ⓧ Forlengringskabeln er ikke inkludert. Generelt frekkes nettbryteren ut ved ikke-bruk.
- Ⓧ Nie zawiera przedłużacza. Przed i w razie nie używania maszyny należy koniecznie wyłączyć maszynę z sieci.
- Ⓧ Το καλώδιο επιμήκυνσης δεν συμπεριλαμβάνεται. Αποσυνδέετε το μηχάνημα από την μπρίζα κατά την μη χρησιμοποίηση τους.
- Ⓧ Uzatma kablosu dahil değildir. Prensipte olarak fişi çekiniz kullanım dışında.
- Ⓧ Prodlužovací kabel není součástí dodávky. Kabel vytahujte ze zásuvky pokud nepracujete.
- Ⓧ A szükséges elektromos hosszabbítókábel nem tartozék. Amennyiben a készüléket nem használja, kérjük, mindig húzza ki az elektromos hálózathól!
- Ⓧ Cablul prelungitor nu este inclus în livrare. Când nu se folosește, cablul de rețea se va scoate întotdeauna din priză.
- Ⓧ Не използвайте кабел-удължител.
- Ⓧ Produžni kabel nije uključen. U slučaju nekorištenja obvezno izvučite mrežni utikač.
- Ⓧ Удлинитель не входит в комплект. Отключите сетевой штекер при неиспользовании.

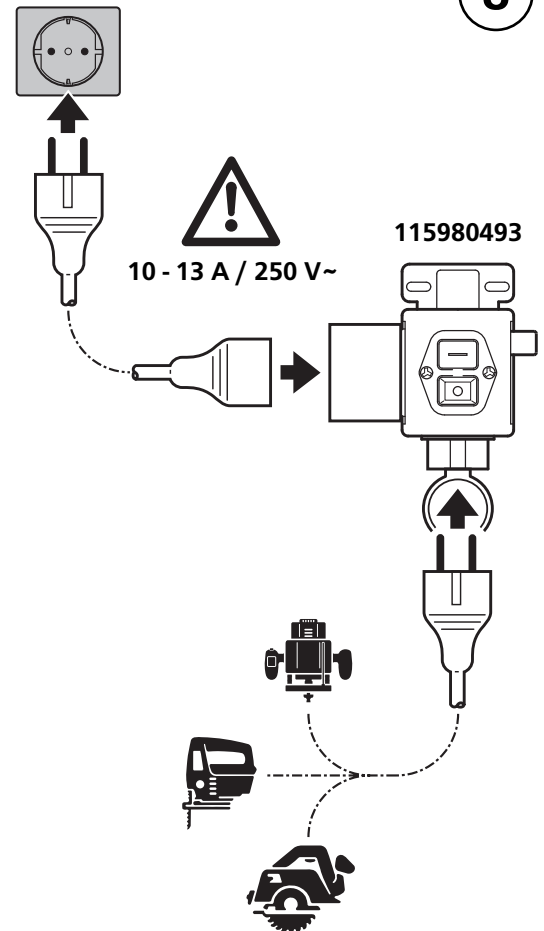

DK 117920040

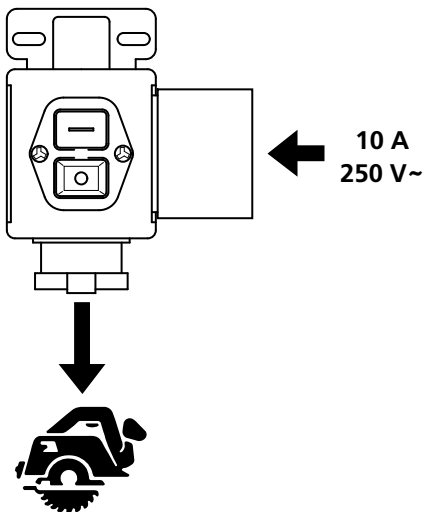

GB 117920073

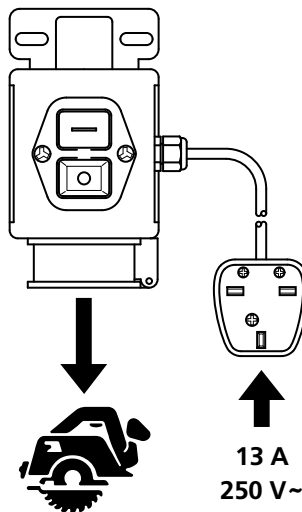

CH 117920042

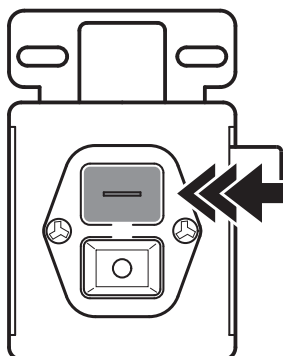
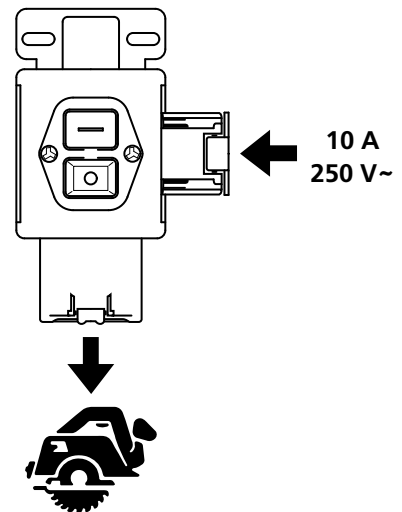

**EIN  
ON**

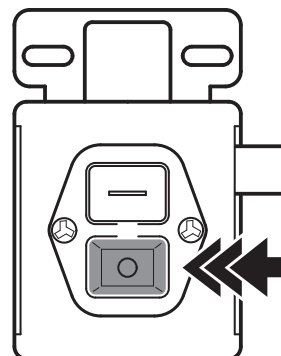

**AUS  
OFF**

- ⓘ **Achtung:** In der Führungsschiene darf nur parallel zum Kreissägeblatt gesägt werden!
- ⓘ **Caution:** you are only to saw in the guide parallel to the circular saw blade!
- ⓘ **Attention:** avec le guide, on ne peut scier que parallèlement à la lame!
- ⓘ **Atención:** Sólo ha de aserrarse en el riel-guía en sentido paralelo a la hoja de la sierra!
- ⓘ **Opgelet:** In de geleiderails mag uitsluitend parallel aan het cirkelzaagblad gezaagd worden!
- ⓘ **Attenzione:** nella guida si può segare solo parallelamente alla lama della sega circolare.
- ⓘ **Atenção:** Na guia só pode ser cerrado em paralelo ao disco da serra circular!
- ⓘ **OBS.:** I styreskinnen må der kun saves parallelt i forhold til rundsavsbladet!
- ⓘ **Observera:** i styrskenan får det bara sågas parallellt med cirkelsågsbladet.
- ⓘ **Huomio:** Ohjauksessa saa sahata vain pyörösahanterän suuntaisesti.
- ⓘ **Pass på:** Det får kun sages parallelt til sirkelsagbladet i føringskinnen!
- ⓘ **Uwaga:** cięcie w prowadnicy dopuszczalne jest tylko równoległe do tarczy piły!
- ⓘ **Προσοχή:** Στη ράγα οδήγησης επιτρέπεται να πρινίζετε μόνο παράλληλα στο δίσκο του δισκοπρίονου!
- ⓘ **Dikkat:** Kılavuz rayı içinde yalnızca dairesel bıçaklı el testeresine paralel olarak kesme işlemi yapılmalıdır!
- ⓘ **Pozor:** Ve vodící kolejnici se smí řezat pouze paralelně s obvodem řezacího kotouče.
- ⓘ **Figyelem!** A vezető sínben csak a fűrészlappal párhuzamosan szabad fűrészelni.
- ⓘ **Atenție:** În șina de ghidare, tăierea este permisă numai paralel față de pânza fierăstrăului circular.
- ⓘ **Във водешата шина рязането става само успоредно на режещия диск!**
- ⓘ **Ražnja:** U vodilici smijete piliti samo usporedno s listom kružne pile!
- ⓘ **Внимание:** В направляющей может производиться распил только параллельно к диску циркулярной пилы.

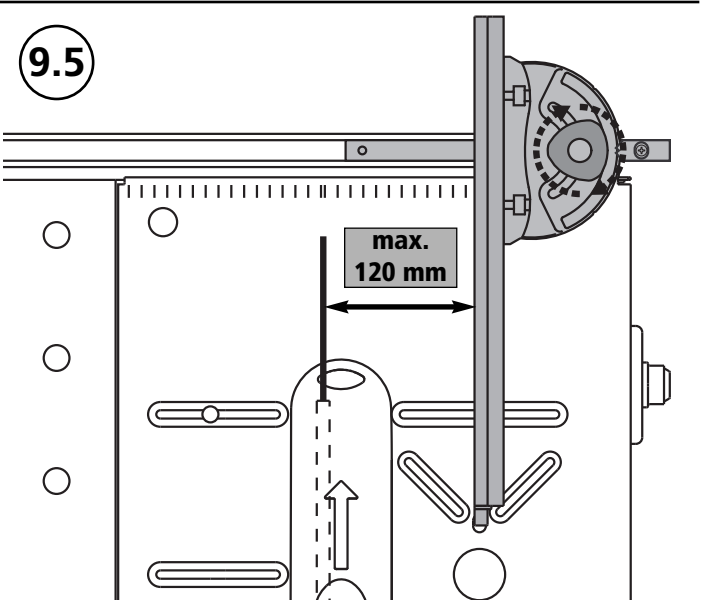
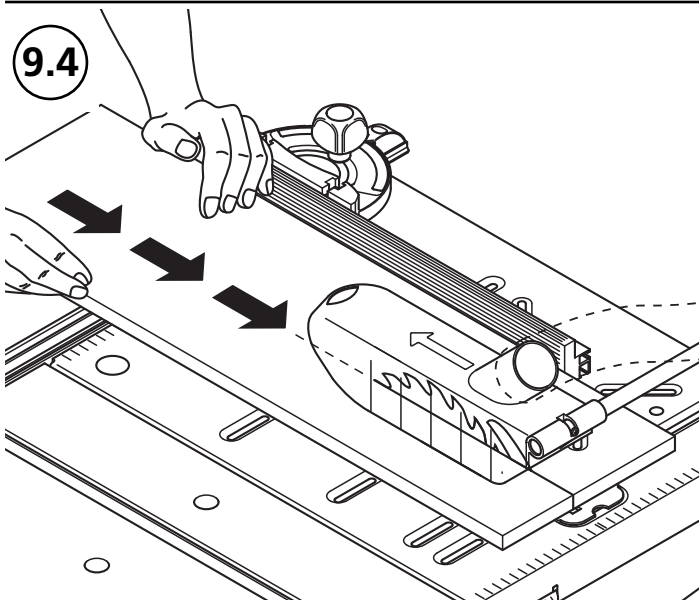
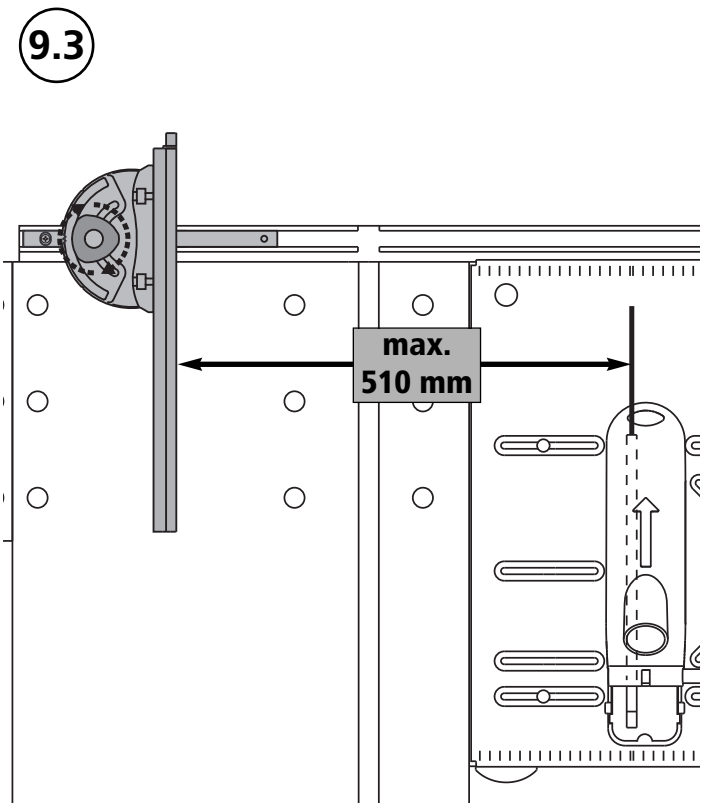
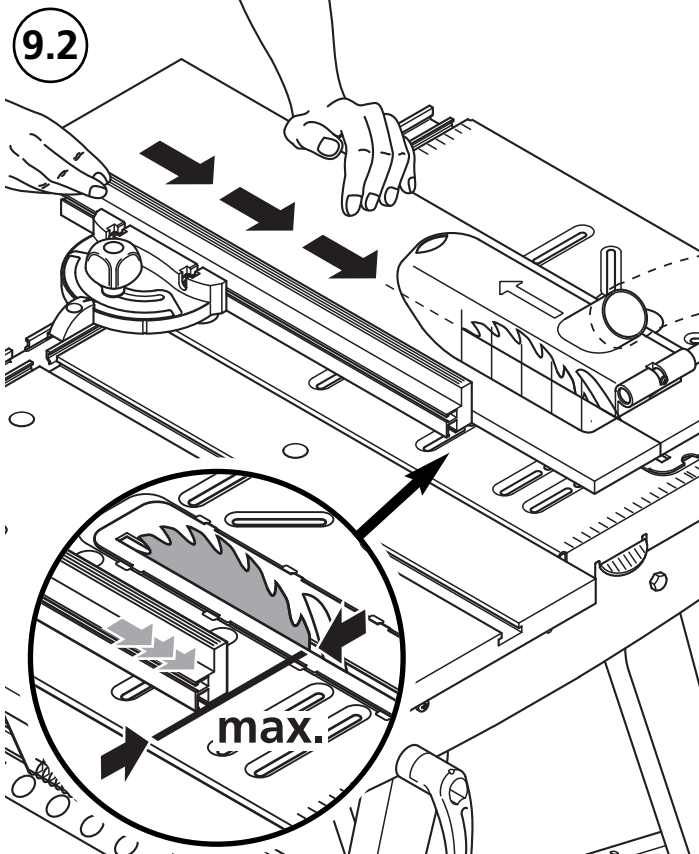
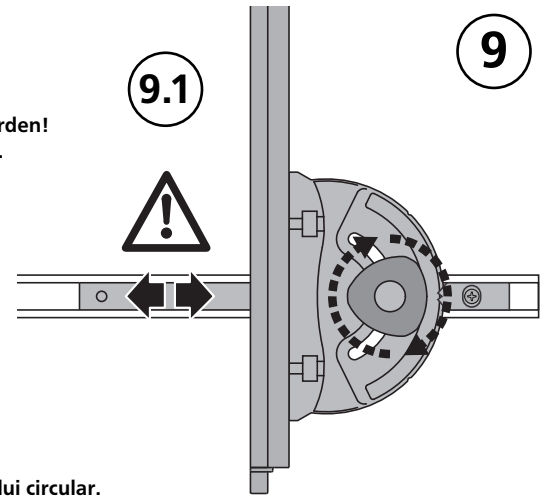

- Ⓒ Winkelanschlag
- Ⓓ Angle stop
- Ⓔ Butée angulaire
- Ⓕ Tope angular
- Ⓖ Hoekaanslag

- Ⓘ Arresto ad angolo
- Ⓟ Encosto angular
- Ⓢ Vinkelanslag
- Ⓣ Vinkelanslag
- Ⓡ Kulmaohjain

- Ⓝ Vinkelanschlag
- Ⓟ Ogranicznik kątowy
- Ⓢ Γωνιακός οδηγός
- Ⓣ Açı dayanağı
- Ⓒ Úhlová zarážka

- Ⓝ Szögvezető
- Ⓓ Riglă opritoare unghiulară
- Ⓢ Ёглов элемент
- Ⓣ Kutni graničnik
- Ⓒ Угловой упор

10

10.1

⚠ 0° - max. 60°

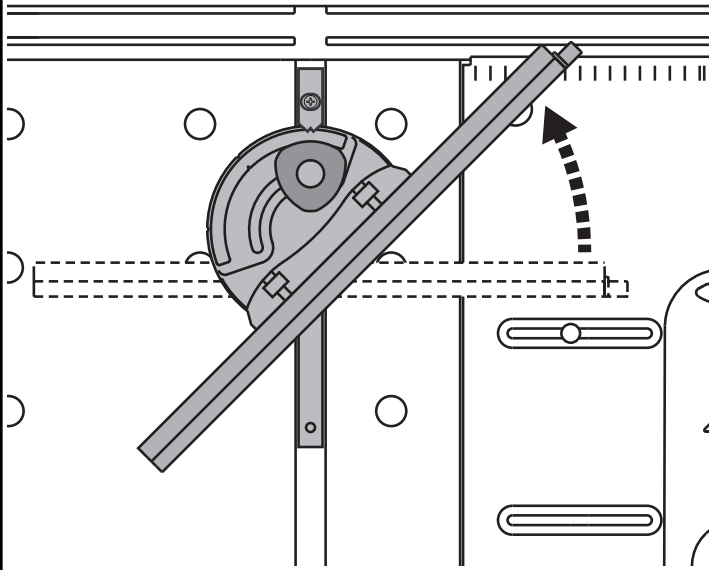

10.2

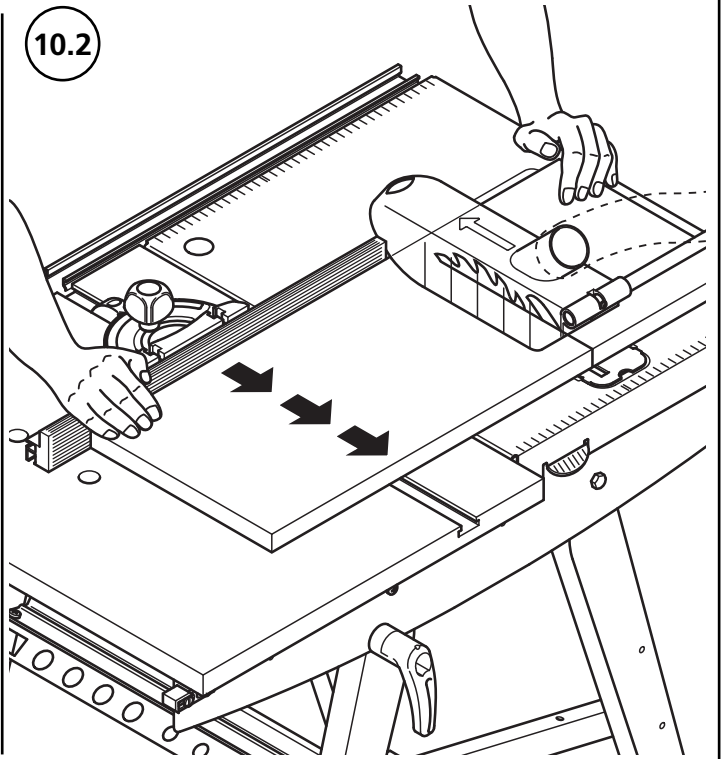

11.1

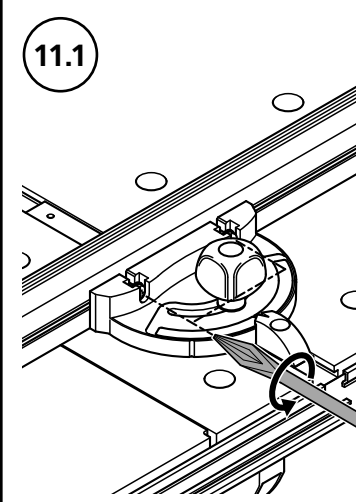

11.2

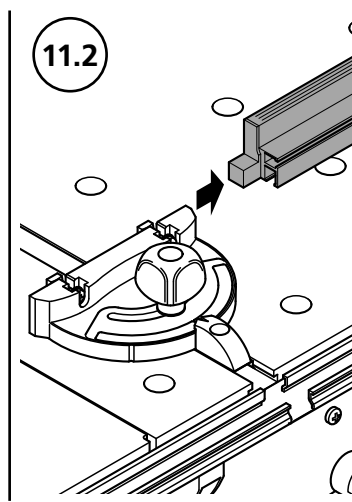

11.3

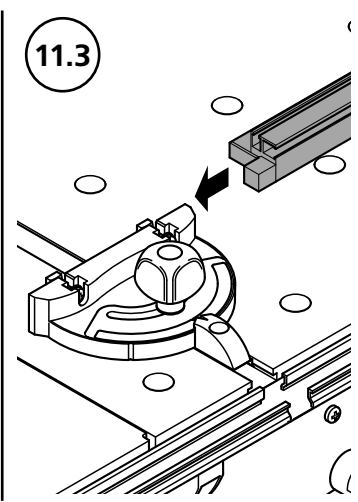

11.4

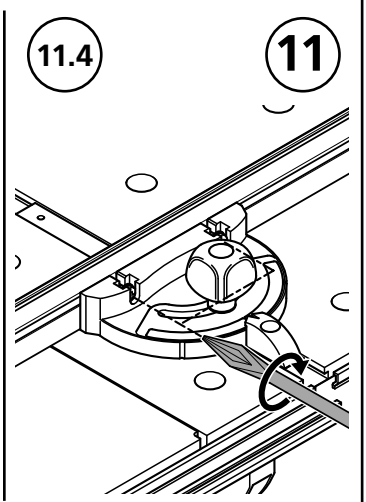

11

11.5

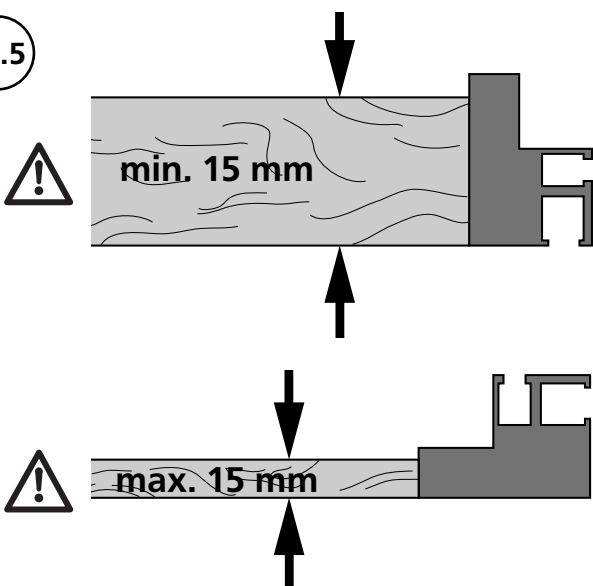

11.6

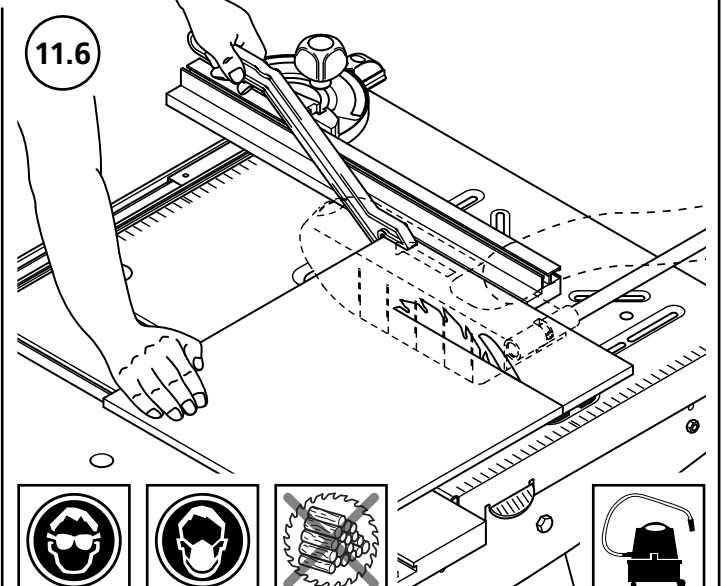

- Ⓢ Bei Gehrungsschnitten muß die Kreissäge neu ausgerichtet werden.
- Ⓢ For mitre cuts the alignment of the circular saw must be changed.
- Ⓢ Pour les coupes à onglets, repositionner et régler à nouveau la scie.
- Ⓢ Para realizar cortes de inglete hay que alinear la sierra circular nuevamente.
- Ⓢ Voor het verstekzagen moet de machine opnieuw worden ingesteld.
- Ⓢ Per eseguire tagli obliqui la sega circolare deve essere allineata nuovamente.
- Ⓢ Para se proceder à execução de cortes de meia-esquadria, haverá necessidade de alinhar novamente a serra circular.
- Ⓢ Ved geringssnit skal rundsaven justeres på ny.
- Ⓢ Vid geringssågning måste cirkelsågen riktas upp på nytt.
- Ⓢ Viistosahauksessa pyörösaha on asennettava uudelleen.
- Ⓢ Ved bruk av gjæringsnitt må sirkelsagen innstilles på nytt.
- Ⓢ Przy cięciu ukośnym należy na nowo ustawić pilę tarczową.
- Ⓢ Για γωνιωειδέις κοπές τοποθετείστε το δισκοπίο εκ νέου.
- Ⓢ Gönyeli kesimlerde testerenin yeniden ayarlanması gerekir.
- Ⓢ Při pokosovém řezu musí být pila nově nastavena.
- Ⓢ Gervágáshoz a körfűrész újra kell igazítani.
- Ⓢ Pentru tăieturile teșite, pânda fierăstrăului circular trebuie reglată din nou.
- Ⓢ При нови отрязъци, циркулярът трябва да се подготви отново.
- Ⓢ Kod klinastog reza (pod kutom) kružnu pilu morate ponovno izravnati.
- Ⓢ После углового распила диск необходимо заново выравнивать.

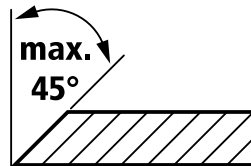

12

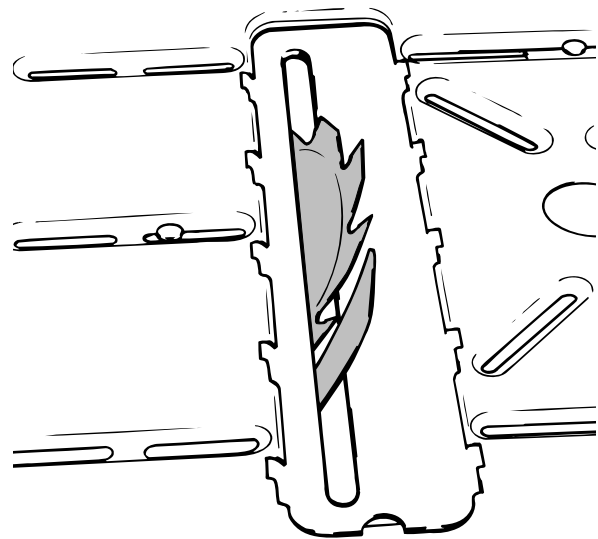

13.1

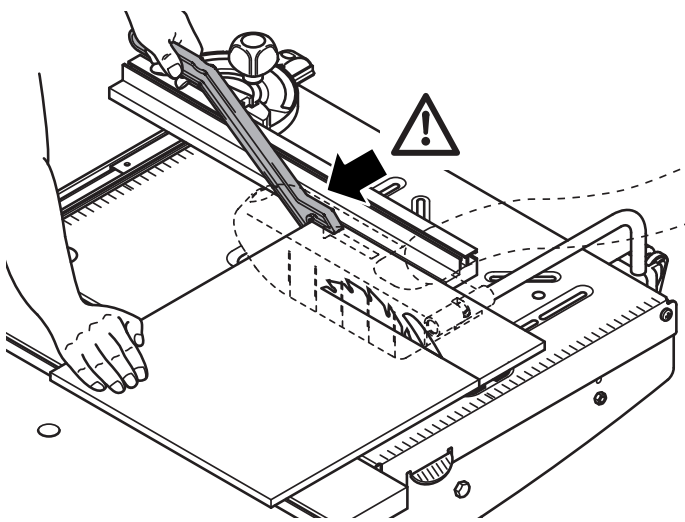

13.2

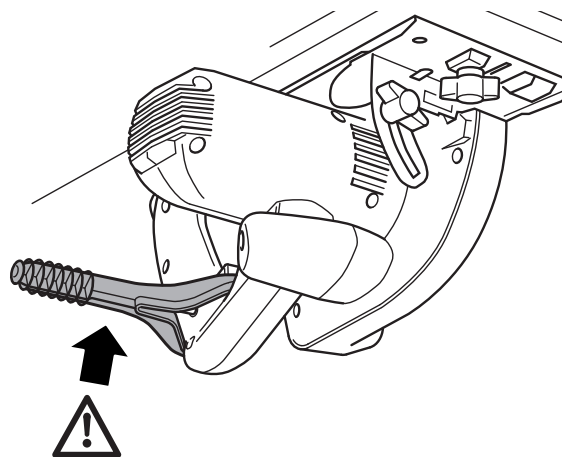

13

13.3

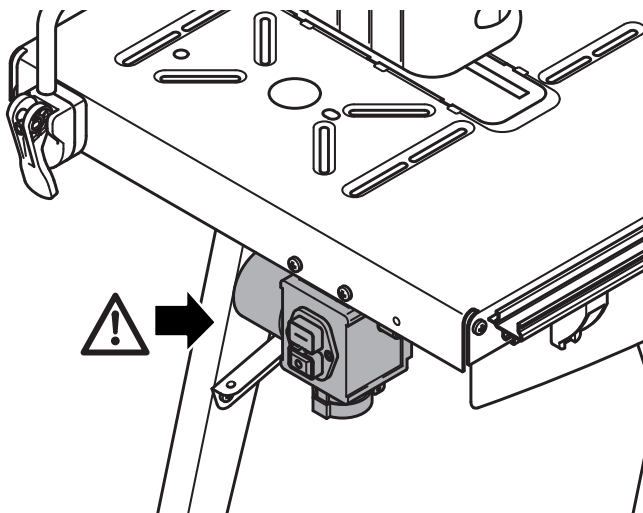

13.4

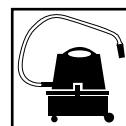

1x

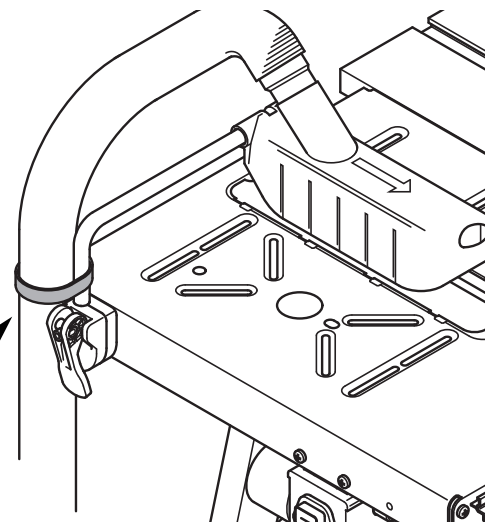
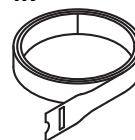



- Ⓞ Umschwenken der Arbeitsplatte (180°). Stichsäge so ausrichten, dass das Sägeblatt mittig in der Sägeöffnung (A) läuft. Arbeitsplatte wieder in Ausgangsstellung bringen.
- Ⓢ Swashing of the work plate (180°). Align the jigsaw so, that the saw blade runs in the middle of the sawing opening (A). Move the work plate back to initial position.
- Ⓞ Basculer le plateau (180°). Régler la scie sauteuse de telle sorte que la lame sorte au milieu de la fente du plateau. Remettre le plateau dans sa position initiale.
- Ⓞ Cambiar la posición de la plancha de trabajo (180°). Alinear la sierra de calar de forma que la hoja se mueva en el centro de la ranura de serrar.
- Ⓢ Kantelen van het werkblad (180°). Decoupeerzaag zo insellen, dat het zaagblad in het midden van de zaagopening (A) loopt. Werkblad weer in uitgangspositie terugzetten.
- Ⓞ Ribaltare il piano di lavoro (180°). Allineare il seghetto alternativo in modo che la lama si trovi al centro del foro (A). Riportare il piano di lavoro nella sua posizione di partenza.
- Ⓞ Girar a placa de trabalho (180°). Alinhar o serrote de ponta de forma que a lâmina corra centrada na abertura de serrar (A). Colocar a placa de trabalho de novo na posição de partida.
- Ⓢ Drejning af arbejdspladen (180°). Justér stiksaven således, at savklingen befinder sig midt i saveåbningen (A). Bring arbejdspladen tilbage til udgangsstilling.
- Ⓞ Sväng runt arbetsskivan (180°). Rikta upp stiksågen så att sågbladet centreras i sågöppningen. För tillbaka arbetsskivan i sitt utgångsläge.
- Ⓢ Käännä työlevyä (180°). Kohdista pistosaha siten, että sahanterä liikkuu sahausaukon (A) keskellä. Käännä työlevy jälleen alkuperäiseen asentoonsa.
- Ⓞ Arbejdsplaten snus 180°. Rett ut stiksagen slik at sagbladet går midt i sagåpningen (A). Sett arbeidsplaten tilbake til utgangsposisjonen.
- Ⓢ Obrócić płytę stołu o 180°. Wyznarkę należy tak ustawić na płycie stołu, by piła (brzeszczot piły) znalazła się w środku wycięcia „A”. Obrócić płytę stołu w pozycję pracy.
- Ⓞ Περιστροφή του τραπεζιού εργασίας (180°). Ευθυγραμμίστε την παλινδρομική σέγα, έτσι ώστε το πριονάκι να οδηγείται στο άνοιγμα (A). Επαναφέρετε το τραπέζι εργασίας στην αρχική του θέση.
- Ⓢ Çalışma masasının çevirilmesi (1800). Delik testeresini, testere yaprağının kanalın (A) ortasına gelecek şekilde ayarlayınız. Çalışma masasını tekrar eski pozisyonuna getiriniz.
- Ⓞ Otočit pracovní desku o 180°. Nastavit přimočarou pilku tak aby pilový list běhal uprostřed pilového otvoru „A”. Pracovní desku vrátit do výchozí polohy.
- Ⓞ A munkapad kifordítása (180°). A szúrófűrész úgy kell behelyezni és rögzíteni, hogy a fűrészlap a fűrészlapnyílás közepén fusson. A rögzítés után a munkapadot eredeti helyzetébe visszacsukni és rögzíteni.
- Ⓢ Se basculează planșeta (180°). Fierăstrăul pendular se reglează astfel încât pânza fie centrată în locașul (A).
- Ⓞ Наклоните работния плот на 180 градуса. Така поставете циркуляра, че диска да застане в средата на режещия отвор (A). Отново поставете плота в изходно положение.
- Ⓢ Zaokrenite radnu ploču (180°). Izravnajte ubodnu pilu, tako da se list pile pomiče u sredini usisnog otvora (A). Radnu ploču ponovno postavite u izlazni položaj.
- Ⓢ Рабочая поверхность поворачивается (180°). Лобзик выравнивают таким образом, чтобы пильное полотно располагалось по центру пильного отверстия (A). Рабочую поверхность снова возвращают в исходное положение.

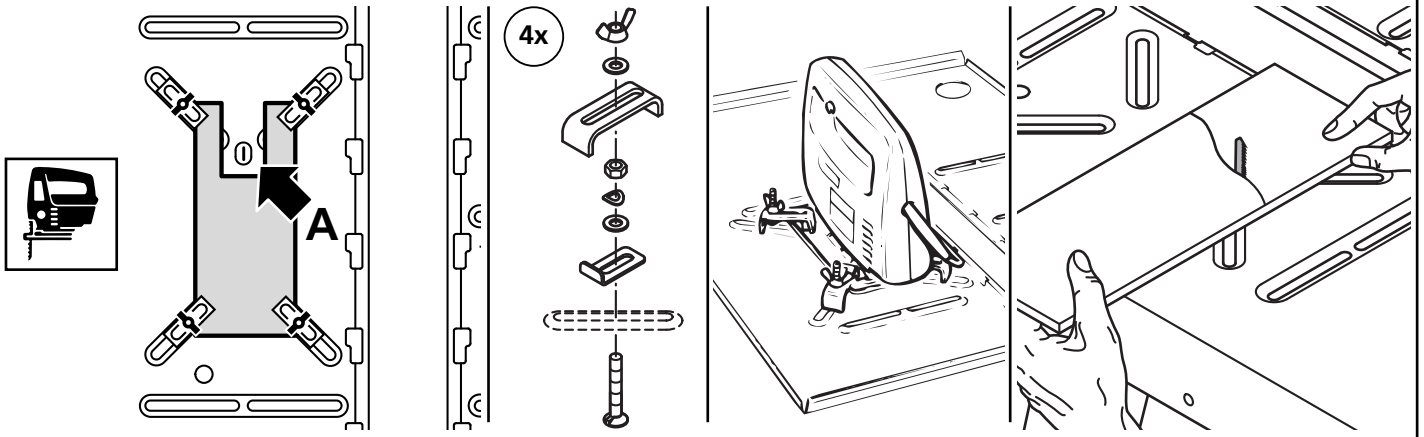

- Ⓞ Oberfräse so ausrichten, dass der Fräser mittig in der großen Bohrung Ø 40 mm läuft.
- Ⓢ Align the router in such a way that the cutter is exactly in the centre of the Ø 40 mm, bore hole.
- Ⓞ Ajuster la défonceuse de manière que la fraise soit centrée dans le gros perçage de 40 mm de Ø.
- Ⓞ Allinear el tupi de brazo superior de manera tal que la fresa marche concéntricamente por el gran taladro de 40 mm de diámetro.
- Ⓢ Bovenfress zo uitijnen, dat de fress in het midden van de grote boring Ø 40 mm loopt.
- Ⓞ Allineare la fresatrice verticale in modo che la fresa scorra al centro nel foro grande di Ø 40 mm.
- Ⓞ Alinhar a fresadora, de modo a que a fresa corra pelo centro do furo de Ø 40 mm.
- Ⓢ Planfræseren skall indstilles således, at fræseren løber midt i det store med diameteren Ø 40 mm.
- Ⓞ Överfräsmaskinen skall rikas så, att fræsaren löper mitt i det stora hålet med diameteren 40 mm.
- Ⓢ Yläjyrsin kohdistetaan niin, että jyrsin kulkee suuren aukon Ø 40 mm keskitse.
- Ⓞ Håndoverfres rettes inn slik at fresen er eksakt i midten av boringen Ø 40 mm.
- Ⓢ Frezarkę ustawić tak, by oś freza znajdowała się pośrodku otworu Ø 40 mm.
- Ⓞ Τοποθετήστε την φραιζα έτσι, ώστε το τρυπάνι να κινείται στο κέντρο τρύπας διαμέτρου 40 χιλστ.
- Ⓢ Düşey frezesini, freze kafası Ø 40 mm 'lik büyük deliğin merkezine gelecek şekilde ayarlayınız.
- Ⓞ Frézování nastavit tak aby střed frézy běhal ve velkém otvoru Ø 40 mm.
- Ⓞ A felsőmarót úgy kell behelyezni és rögzíteni, hogy a maró a Ø 40 mm nagy furat közepén fusson.
- Ⓞ Freza superioră se reglează astfel încât cuțitul să fie centrat în gaura mare de Ø 40 mm.
- Ⓞ Поставте фрезата така, че режещият фрезер да върви в средата на отвора Ø 40 мм.
- Ⓢ Izravnajte nadstolnu glodalicu, tako da se glodalo pomiče u sredini velikog provrta Ø 40 mm.
- Ⓢ Фрезер выравнивают таким образом, что фреза располагалась по центру отверстия для фрезерования диаметром 40 мм.

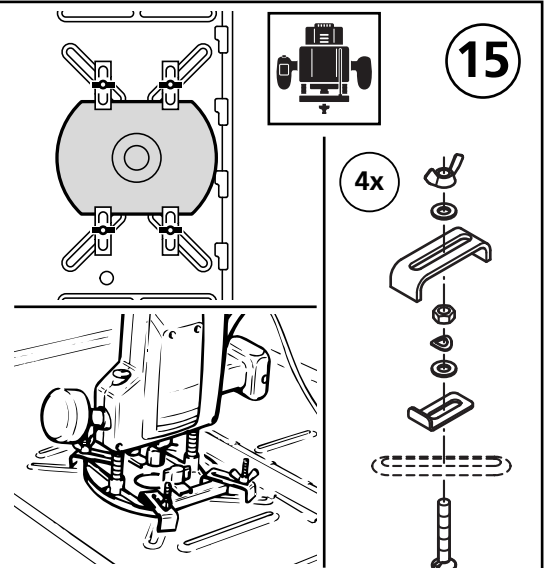

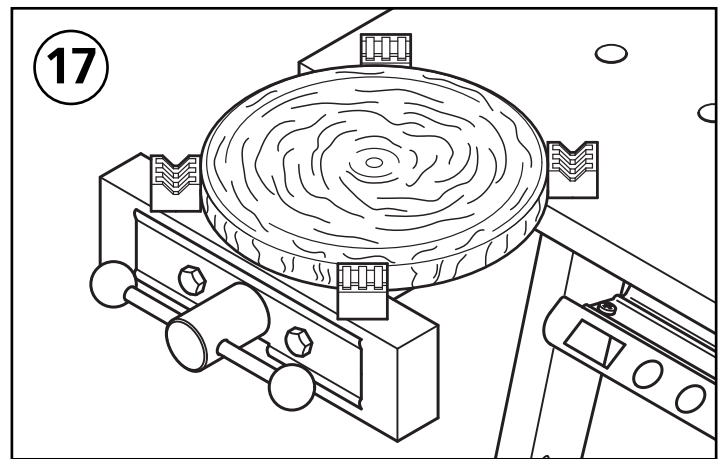
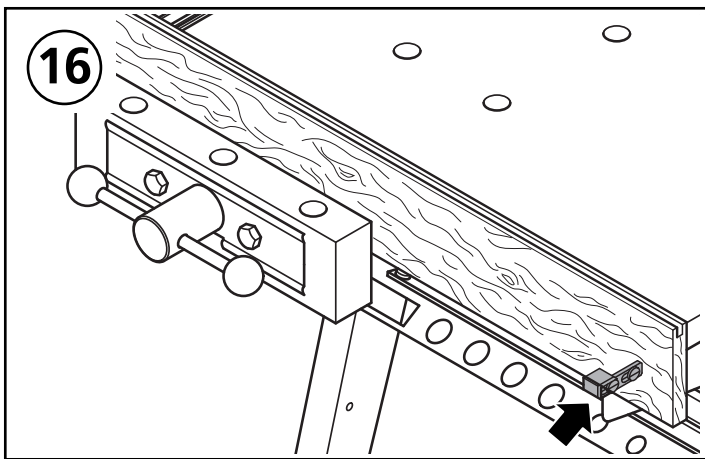

(D) Zubehör separat erhältlich  
 (GB) Accessories not included  
 (F) Accessoires vendus séparément  
 (E) Accesorios no incluidos  
 (NL) Accessoires separaat verkrijgbaar  
 (I) Accessori non compresi  
 (P) Acessórios vendidos separadamente  
 (DK) Tilbehør som fåer separat

(S) Tillbehör ingår ej  
 (FIN) Varusteet eivät sisälly  
 (N) Tillbehør følger ikke med  
 (PL) Wyposażenie dodatkowe  
 (GR) Εξαρτήματα μπορούν να αγοραστούν ξεχωριστά  
 (TR) Aksesuar ayrıca satın alınabilir  
 (CZ) Příslušenství dodáváno samostatně

(H) Tartozékok külön kaphatók  
 (RO) Accesoriile se pot aciziționa și separat  
 (BG) Аксесоарите се поръчват отделно  
 (HR) Pribor dobavljin odvojeno  
 (RU) Принадлежности продаются отдельно

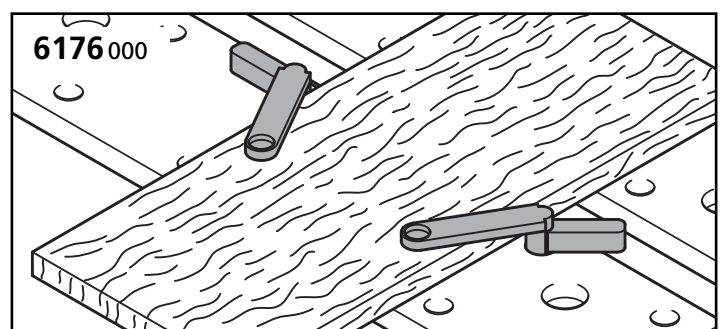
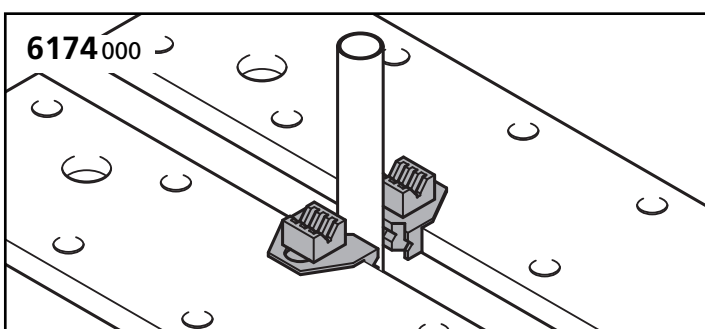
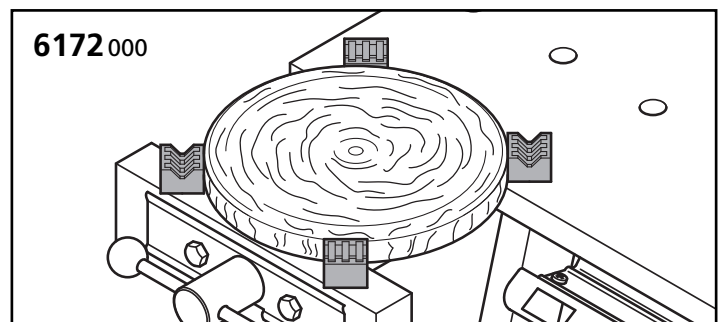
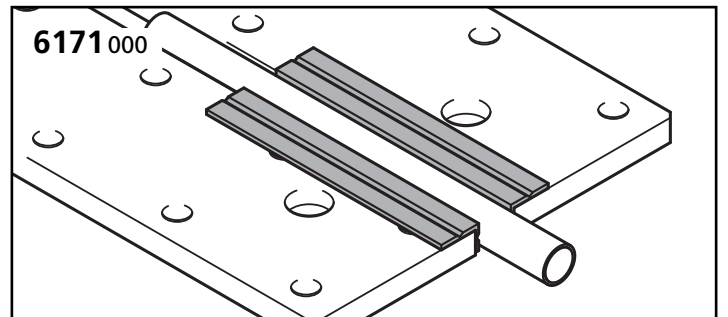
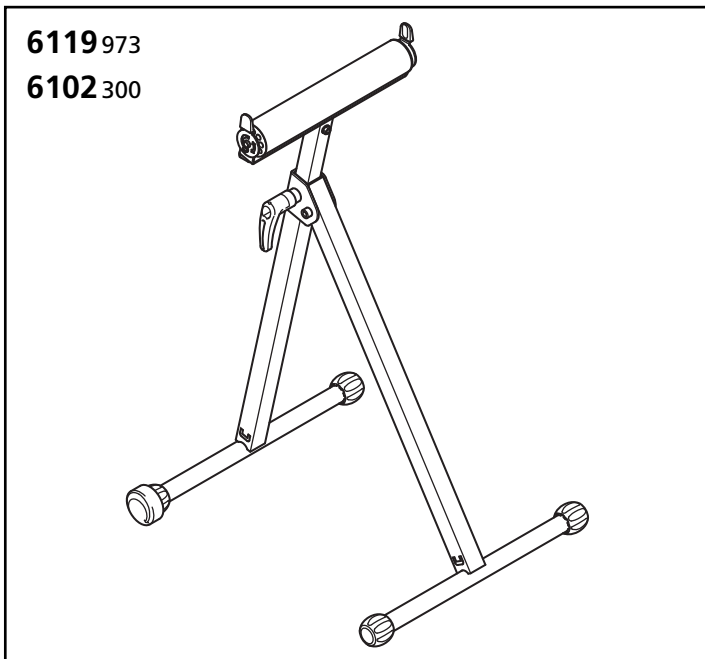
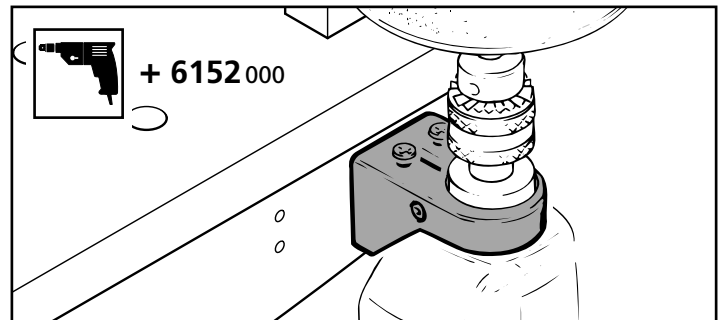
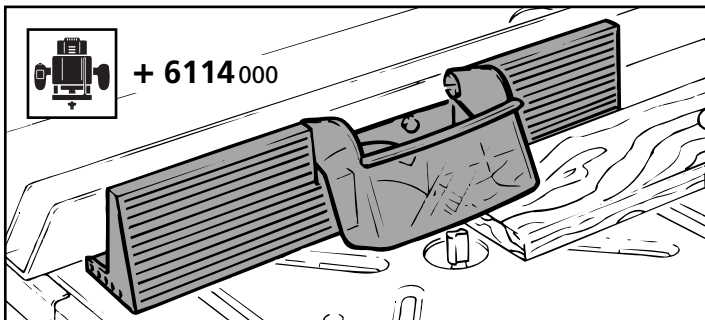

## EINLEITUNG

- **ACHTUNG!** Lesen Sie alle Sicherheitshinweise und Anweisungen, die mit dem MASTER cut 1000 und den verwendeten Elektrowerkzeugen mitgeliefert wurden. Versäumnisse bei der Einhaltung der Sicherheitshinweise und Anweisungen können elektrischen Schlag, Brand und/oder schwere Verletzungen verursachen.
- Bewahren Sie die Bedienungsanleitung für die Zukunft sicher auf.



## TECHNISCHE DATEN

Abmessungen aufgebaut:	855 x 540 x 865 mm (Breite x Tiefe x Höhe)
Abmessungen geklappt:	590 x 757 x 1140 mm
Arbeitsfläche:	855 x 540 mm
Max. Werkstückhöhe:	Tischkreissäge 60 mm
Max. Schnittbreite mit Parallelanschlag:	Tischkreissäge 510 mm
Bohrungsdurchmesser der Spannlöcher:	20 mm
Belastbarkeit:	200 kg
Gewicht:	21 kg



## SYMBOLE UND BEDEUTUNG



Warnung vor allgemeiner Gefahr

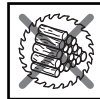

Nicht zum Schneiden von Brennholz verwenden.



Anleitung/Hinweise lesen!



Verwenden Sie ausschließlich Handkreissägen mit einer maximalen Schnitttiefe von 66 mm.



Tragen Sie eine Schutzbrille.

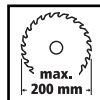

Verwenden Sie ausschließlich Handkreissägen mit einem maximalen Sägeblattdurchmesser von 200 mm.



Tragen Sie Gehörschutz.

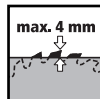

Stellen Sie die Schnitttiefe der Handkreissäge vor jedem Schnitt so ein, dass das Kreissägeblatt maximal 4 mm aus dem Werkstück herausragt.



Tragen Sie eine Staubschutzmaske.



Verwenden Sie ausschließlich Handkreissägen mit Spaltkeil.



Stecker ziehen

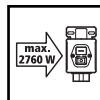

Verwenden Sie ausschließlich Maschinen mit einer maximalen Leistung von 2760 W.



## BESTIMMUNGSGEMÄSSER GEBRAUCH

Der MASTER cut 1000 ist ein multifunktionseller Werk- und Maschinentisch. Er eignet sich für:

- die Montage einer Handkreissäge mit Spaltkeil auf der Maschinenplatte mit max. 200 mm Sägeblattdurchmesser und bis max. 66 mm Schnitttiefe. Verwenden Sie nur Sägen innerhalb der genannten maximalen Grundplattenmaße (siehe Bild 3.1). Es muss die Spalteinlage verwendet werden. Er ist somit eine stationäre Tischkreissäge.
- den Einsatz als Stichsägentisch.
- den Einsatz als Frästisch ausschließlich in Verbindung mit dem Parallel-Fräsanschlag Art.-Nr. 6114000 und für Oberfräsen mit 230 V und maximal 1800 W. Die Fräsmaschine darf nicht in Verbindung mit der Führungsschiene verwendet werden.
- Einsatz als Arbeitstisch zum Bearbeiten von Werkstücken (z. B. Bohren, Schleifen, etc.).
- Es müssen die Herstellerangaben und die Sicherheitshinweise der verwendeten Maschinen sowie die Sicherheitshinweise des Maschinentisches eingehalten werden.
- Bitte beachten Sie im Falle der Entsorgung des MASTER cut 1000 Ihre örtlichen Entsorgungsvorschriften.

Für Schäden und Unfälle bei nicht bestimmungsgemäßem Gebrauch haftet der Benutzer.



## ALLGEMEINE SICHERHEITSHINWEISE

- Halten Sie Ihren Arbeitsbereich sauber und gut beleuchtet. Unordnung oder unbeleuchtete Arbeitsbereiche können zu Unfällen führen.
- Arbeiten Sie mit dem Elektrowerkzeug nicht in explosionsgefährdeter Umgebung, in der sich brennbare Flüssigkeiten, Gase oder Stäube befinden. Elektrowerkzeuge erzeugen Funken, die den Staub oder die Dämpfe entzünden können.
- Halten Sie Kinder und andere Personen während der Benutzung des Elektrowerkzeugs fern. Bei Ablenkung können Sie die Kontrolle über das Gerät verlieren.
- Der Anschlussstecker des Elektrowerkzeugs muss in die Steckdose passen. Der Stecker darf in keiner Weise verändert werden. Verwenden Sie keine Adapterstecker gemeinsam mit geschützten Elektrowerkzeugen. Unveränderte Stecker und passende Steckdosen verringern das Risiko eines elektrischen Schlages.
- Halten Sie Elektrowerkzeuge von Regen oder Nässe fern. Das Eindringen von Wasser in ein Elektrowerkzeug erhöht das Risiko eines elektrischen Schlages.

- Wenn Sie mit einem Elektrowerkzeug im Freien arbeiten, verwenden Sie nur Verlängerungskabel, die auch für den Außenbereich geeignet sind. Die Anwendung eines für den Außenbereich geeigneten Verlängerungskabels verringert das Risiko eines elektrischen Schlages.
- Wenn der Betrieb des Elektrowerkzeugs in feuchter Umgebung nicht vermeidbar ist, verwenden Sie einen Fehlerstromschutzschalter. Der Einsatz eines Fehlerstromschutzschalters vermindert das Risiko eines elektrischen Schlages.
- Seien Sie aufmerksam, achten Sie darauf, was Sie tun, und gehen Sie mit Vernunft an die Arbeit mit einem Elektrowerkzeug. Benutzen Sie kein Elektrowerkzeug, wenn Sie müde sind oder unter dem Einfluss von Drogen, Alkohol oder Medikamenten stehen. Ein Moment der Unachtsamkeit beim Gebrauch des Elektrowerkzeugs kann zu ernsthaften Verletzungen führen.
- Tragen Sie geeignete persönliche Schutzausrüstungen: Gehörschutz, Schutzbrille, Staubmaske bei stauberzeugenden Arbeiten, Schutzhandschuhe beim Bearbeiten rauer Materialien und beim Werkzeugwechsel.
- Entfernen Sie Einstellwerkzeuge oder Schraubenschlüssel, bevor Sie das Elektrowerkzeug einschalten. Ein Werkzeug oder Schlüssel, der sich in einem drehenden Geräteteil befindet, kann zu Verletzungen führen.
- Tragen Sie geeignete Kleidung. Tragen Sie keine weite Kleidung oder Schmuck. Halten Sie Haare, Kleidung und Handschuhe fern von sich bewegenden Teilen. Lockere Kleidung, Schmuck oder lange Haare können von sich bewegenden Teilen erfasst werden.
- Verwenden Sie immer die Schutzhaube mit Staubabsaugung.
- Benutzen Sie kein Elektrowerkzeug, dessen Schalter defekt ist. Ein Elektrowerkzeug, das sich nicht mehr ein- oder ausschalten lässt, ist gefährlich und muss repariert werden.
- Bewahren Sie unbenutzte Elektrowerkzeuge außerhalb der Reichweite von Kindern auf. Lassen Sie Personen das Gerät nicht benutzen, die mit diesem nicht vertraut sind oder diese Anweisungen nicht gelesen haben. Elektrowerkzeuge sind gefährlich, wenn Sie von unerfahrenen Personen benutzt werden.
- Prüfen Sie vor Arbeitsbeginn die Funktionsfähigkeit der Geräte und Werkzeuge. Arbeiten Sie nie mit beschädigtem oder stumpfem Werkzeug.
- Lassen Sie Ihr Elektrowerkzeug nur von qualifiziertem Fachpersonal und nur mit Original-Ersatzteilen reparieren. Damit wird sichergestellt, dass die Sicherheit des Elektrowerkzeugs erhalten bleibt.
- Ziehen Sie den Stecker aus der Steckdose und/oder den Akkupack aus dem Elektrowerkzeug, bevor Sie Geräteeinstellungen vornehmen oder Zubehörteile wechseln. Unbeabsichtigtes Starten des Elektrowerkzeugs ist ein Grund für Unfälle.
- Bauen Sie den Maschinentisch richtig auf, bevor Sie das Elektrowerkzeug einbauen. Richtiges Aufbauen ist wichtig, um ein Zusammenbrechen zu verhindern.
- Befestigen Sie das Elektrowerkzeug sicher an der Maschinenplatte, bevor Sie es benutzen. Ein Verrutschen des Elektrowerkzeugs auf der Maschinenplatte kann zum Verlust der Kontrolle führen.
- Stellen Sie den Maschinentisch auf eine feste, ebene und waagerechte Fläche. Wenn der Maschinentisch verrutschen oder wackeln kann, kann das Elektrowerkzeug oder das Werkstück nicht gleichmäßig und sicher geführt werden.
- Überlasten Sie den Maschinentisch nicht und verwenden Sie ihn nicht als Leiter oder Gerüst. Überlastung oder Stehen auf dem Maschinentisch kann dazu führen, dass sich der Schwerpunkt des Tisches nach oben verlagert und der Tisch umkippt.
- Bearbeiten Sie keine anderen Materialien als Holz oder leicht zerspannbare Kunststoffe. Ausnahme: Nur mit der Stichsäge dürfen bei geeignetem Sägeblatt auch leicht zerspannbare Metalle (z. B. Aluminium) bearbeitet werden.
- Lose Splitter, Späne oder ähnliche Werkstoffteile dürfen aus der Nähe des laufenden Sägeblattes nicht von Hand entfernt werden!
- Die verwendeten Maschinen müssen der DIN EN 60745-1 entsprechen. Geräte ab dem Baujahr 1995 müssen ein CE-Zeichen haben.
- Sägen Sie nicht „freihändig“, d. h. führen Sie das Werkstück nicht nur von Hand, sondern verwenden Sie den Parallelanschlag oder Winkelanschlag.
- Stellen Sie sicher, dass die Drehgriffe zur Befestigung der Tischbeine geschlossen sind.
- Achten Sie darauf, dass Ihre Hände beim Auf- und Zusammenklappen des Tisches, sowie beim Einsetzen der Maschinenplatte nicht gequetscht werden.
- Achten Sie darauf, dass vor Beginn jedes Säge- oder Fräsvorgangs keine Gegenstände auf der Arbeitsplatte liegen.
- Stellen Sie vor der Inbetriebnahme sicher, dass die Handkreissäge, Oberfräse oder Stichsäge ordnungsgemäß auf der Maschinenplatte befestigt ist und dass die Maschinenplatte sicher in der Aussparung des Maschinentisches eingeklickt ist.
- Sägeblätter dürfen nach dem Ausschalten des Antriebs nicht durch seitliches Gegendrücken gebremst werden!
- Benutzen Sie Werkzeuge nur für ihren eigentlichen Bestimmungszweck.
- Nur einwandfreie Sägeblätter verwenden; der Grundkörper darf nicht dicker und die Schränkung nicht schmaler sein als die Dicke des Spaltkeils.
- Kontrollieren Sie regelmäßig, ob alle Schrauben fest angezogen sind!
- Verwenden Sie Ihren Arbeitstisch nie unsachgemäß oder zweckentfremdet!
- Alle Gegenstände, die nicht benötigt werden, vom Arbeitstisch entfernen.
- Nicht zum Schneiden von Brennholz verwenden.
- Verwenden Sie den Maschinentisch nicht zum Sägen von Rundholz.
- Das Ein-/Ausschalten der verwendeten Elektrowerkzeuge darf nur über den Sicherheitsschalter erfolgen.
- Benutzen Sie zur dauerhaften Fixierung des Geräteschalters in der „AN“-Stellung nur die beiliegende Einschaltklemme.
- Tauschen Sie beschädigte Spalteinlagen gegen neue Spalteinlagen aus.
- Verwenden Sie beim Bearbeiten von schmalen Werkstücken unbedingt einen Schiebestock.



## SICHERHEITSHINWEISE FÜR KREISSÄGEN

- Beachten Sie neben diesen maschinenspezifischen Sicherheitshinweisen unbedingt die Sicherheitshinweise der verwendeten Handkreissäge.
- Verwenden Sie nur Handkreissägen mit Spaltkeil, max. 200 mm Sägeblattdurchmesser und bis max. 66 mm Schnitttiefe.
- Verwenden Sie nur Sägen innerhalb der genannten maximalen Grundplattenmaße (siehe Bild 3.1).
- Verwenden Sie die Tischkreissäge nur mit ordnungsgemäß befestigter Schutzhaube.
- **ACHTUNG:** Überprüfen Sie, ob das Kreissägeblatt parallel zur Öffnung in der Spalteinlage montiert ist, gegebenenfalls muss die Handkreissäge neu ausgerichtet werden.
- Stützen Sie lange Werkstücke an der Abnahmeseite ab, sodass diese waagrecht aufliegen; z. B. mit einem wolcraft Rollenbock (Art.-Nr. 6119973).
- Vermeiden Sie eine Überlastung der Handkreissäge.
- Verwenden Sie keine Schleifscheiben.
- Verwenden Sie nur empfohlene Sägeblätter und wählen Sie diese abhängig vom zu sägenden Werkstoff aus.
- **GEFAHR:** Kommen Sie mit ihren Händen nicht in den Sägebereich und an das Sägeblatt.
- Greifen Sie nicht unter das Werkstück. Die Schutzhaube kann Sie unter dem Werkstück nicht vor dem Sägeblatt schützen.
- Passen Sie die Schnitttiefe an die Dicke des Werkstücks an. Es sollte weniger als eine volle Zahnhöhe unter dem Werkstück sichtbar sein.
- Seien Sie immer darauf vorbereitet, dass beim Sägen das Werkstück vom Sägeblatt erfasst werden kann und gegen den Bediener geschleudert werden kann.
- Ein Rückschlag ist das Ergebnis falscher und/oder ungeeigneter Anwendung der Säge. Er kann durch geeignete Vorsichtsmaßnahmen, wie nachfolgend beschrieben, verhindert werden.
- Halten Sie die Säge mit beiden Händen fest und bringen Sie Ihre Arme in eine Stellung, in der Sie die Rückschlagkräfte abfangen können. Halten Sie sich immer seitlich des Sägeblattes, nie das Sägeblatt in eine Linie mit Ihrem Körper bringen. Bei einem Rückschlag kann die Kreissäge rückwärts springen, jedoch kann die Bedienperson durch geeignete Vorsichtsmaßnahmen die Rückschlagkräfte beherrschen.

- Falls das Sägeblatt verklemmt oder Sie die Arbeit unterbrechen, schalten Sie die Säge aus und halten Sie sie im Werkstoff ruhig, bis das Sägeblatt zum Stillstand gekommen ist. Versuchen Sie nie, die Säge aus dem Werkstück zu entfernen oder sie rückwärts zu ziehen, solange das Sägeblatt sich bewegt, sonst kann ein Rückschlag erfolgen. Ermitteln und beheben Sie die Ursache für das Verklemmen des Sägeblattes.
- Wenn Sie eine Säge, die im Werkstück steckt, wieder starten wollen, zentrieren Sie das Sägeblatt im Sägespalt und überprüfen Sie, ob die Sägezähne nicht im Werkstück verhakt sind. Klemmt das Sägeblatt, kann es sich aus dem Werkstück herausbewegen oder einen Rückschlag verursachen, wenn die Säge erneut gestartet wird.
- Stützen Sie große Platten ab, um das Risiko eines Rückschlags durch ein klemmendes Sägeblatt zu vermindern. Große Platten können sich unter ihrem Eigengewicht durchbiegen. Platten müssen auf beiden Seiten abgestützt werden, sowohl in Nähe des Sägespalts als auch an der Kante.
- Verwenden Sie keine stumpfen oder beschädigten Sägeblätter. Sägeblätter mit stumpfen oder falsch ausgerichteten Zähnen verursachen durch einen zu engen Sägespalt eine erhöhte Reibung, Klemmen des Sägeblattes und Rückschlag.
- Ziehen Sie vor dem Sägen die Schnitttiefen- und Schnittwinkeleinstellungen fest. Wenn sich während des Sägens die Einstellungen verändern, kann sich das Sägeblatt verklemmen und ein Rückschlag auftreten.
- Seien Sie besonders vorsichtig bei „Tauchschnitten“ in bestehende Wände oder andere nicht einsehbare Bereiche. Das eintauchende Sägeblatt kann beim Sägen in verborgenen Objekten blockieren und einen Rückschlag verursachen.
- Verwenden Sie zum Schlitz- und Fugensägen immer den Schiebstock, da das Sägeblatt nicht sichtbar ist.



## SICHERHEITSHINWEISE FÜR STICHSÄGEN

- Beachten Sie neben diesen maschinenspezifischen Sicherheitshinweisen unbedingt die Sicherheitshinweise der verwendeten Stichsäge.
- Arbeiten Sie nicht mit einer beschädigten Stichsäge.
- Vermeiden Sie eine Überlastung der Stichsäge.



## ACHTUNG: VERWENDUNG ALS FRÄSTISCH AUSSCHLIESSLICH IN VERBINDUNG MIT DEM PARALLEL-FRÄSANSCHLAG ART. NR 6114000

### SICHERHEITSHINWEISE FÜR OBERFRÄSEN

- Beachten Sie neben diesen maschinenspezifischen Sicherheitshinweisen unbedingt die Sicherheitshinweise der verwendeten Oberfräse.
- Seien Sie immer darauf vorbereitet, dass beim Fräsen das Werkstück unerwartet und plötzlich außer Kontrolle geraten und zurückschlagen kann.
- Verwenden Sie den Maschinentisch nicht zum Bogenfräsen!
- Führen Sie Fräsarbeiten daher ausschließlich mit dem als Zubehör erhältlichen Parallel-Fräsanschlag (Art.-Nr. 6114000) durch, um Rückschläge sowie eine Berührung des Fräasers mit der Hand zu verhindern.
- Beachten Sie die Original-Bedienungsanleitung des Parallel-Fräsanschlags (Art.-Nr. 6114000) zur korrekten Montage.
- Verwenden Sie keine Oberfräsen mit mehr als 1800 W und mehr als 230 V.
- Beachten Sie, dass der Vorschub nur gegen die Drehrichtung des Fräasers erfolgen darf.
- Verwenden Sie nur scharfe, gewartete und nach den Angaben des Werkzeugherstellers eingestellte Fräswerkzeuge.
- Beachten Sie bei den verwendeten Geräten und Werkzeugen, die auf dem Produkt, der Verpackung oder in der Bedienungsanleitung angegebenen Daten über Min./Max.-Drehzahl und Drehrichtung.
- Beachten Sie, dass eine falsche Verwendung von Fräswerkzeugen, Werkstück und Vorrichtungen zur Werkstückführung zu einer gefährlichen Situation führen kann.
- Halten Sie während des FräSENS am Anschlag die Hände fern vom Fräswerkzeug.
- Verwenden Sie sofern möglich beim Fräsen die Tischdruckschuhe zusätzlich zum Parallel-Fräsanschlag.
- Stützen Sie lange Werkstücke auf der Abnahmeseite ab, um gefährliche Situationen durch unkontrolliertes Abkippen zu verhindern. Die Abstützung muss stabil stehen und dieselbe Höhe wie der Maschinentisch aufweisen, z. B. der Rollenbock (Art.-Nr. 6119973).
- Bearbeiten Sie nur Werkstücke, die aufgrund ihrer Größe und ihres Gewichtes von einer Person sicher gehalten und geführt werden können.
- Wählen Sie dem Werkzeug und dem Werkstück entsprechend die richtige Drehzahl aus. In der Bedienungsanleitung Ihrer Oberfräse finden Sie genaue Drehzahlmessungen.



## Garantieerklärung

Liebe Heimwerkerin und lieber Heimwerker,

Sie haben ein hochwertiges wolcraft®-Produkt erworben, das Ihnen viel Freude beim Heimwerken bringen wird.

wolcraft® Produkte entsprechen hohem technischem Standard und durchlaufen, bevor sie in den Handel gelangen, intensive Entwicklungs- und Testphasen. Während der Serienfertigung sichern ständige Kontrollen und regelmäßige Tests den hohen Qualitätsstandard. Solide technische Entwicklungen und zuverlässige Qualitätskontrollen geben Ihnen die Sicherheit einer richtigen Kaufentscheidung.

Auf das erworbene wolcraft®-Produkt gewähren wir Ihnen bei ausschließlicher Nutzung der Geräte im Heimwerkbereich 5 Jahre Garantie ab Kaufdatum. Von der Garantie umfasst sind nur Schäden am Kaufgegenstand selbst, und nur solche, die auf Material- und Fabrikationsfehler zurückzuführen sind. Nicht von dieser Garantie umfasst sind Mängel und Schäden, die auf unsachgemäße Bedienung oder fehlende Wartung zurückzuführen sind. Ebenso nicht von der Garantie umfasst sind übliche Abnutzungserscheinungen und gebrauchstüblicher Verschleiß sowie Mängel und Schäden, die dem Kunden bei Vertragsschluss bekannt waren.

Garantieansprüche können nur unter Vorlage der Rechnung/des Kaufbeleges geltend gemacht werden.

Die von wolcraft® gewährte Garantie schränkt Ihre gesetzlichen Rechte als Verbraucher (Nacherfüllung, Rücktritt oder Minderung, Schadens- oder Aufwendungsersatz) nicht ein.



## Konformitätserklärung nach der EG-Maschinenrichtlinie 2006/42/EG, Anhang II A

Hiermit erklärt die Firma wolcraft GmbH in D-56746 Kempenich, Wolff Str. 1, dass dieses Produkt (MASTER cut 1000) der Maschinenrichtlinie 2006/42/EG entspricht.

Kempenich, 01.02.2012

Michael Bauseler

Bevollmächtigte Person zur Unterzeichnung der Konformitätserklärung und zur Zusammenstellung der technischen Unterlagen.  
(Geschäftsleitung/Technik/Logistik; wolcraft GmbH)



## INTRODUCTION

- **PLEASE NOTE:** Do read all safety & other instructions that have come with the Master cut 1000 and with the power tools you use for work. Failing to observe the safety & other instructions may cause electric shocks, fire and/or severe injuries.
- Do keep the operating instructions for future reference in a safe place.



## TECHNICAL DATA

dimensions (put up for use):	855 x 540 x 865 mm (width x depth x height)
dimensions (folded up):	590 x 757 x 1440 mm
worktop:	855 x 540 mm
maximum height of work piece:	circular saw bench 60 mm
maximum cutting width with parallel guide:	circular saw bench 510 mm
diameter of the clamping holes:	20 mm
load-bearing capacity:	200 kg
weight:	21 kg



## SYMBOLS AND THEIR MEANING

	Warning against a general danger		Do not use the machine for cutting firewood.
	Read the instructions!		Use only hand circular saws with a maximum cutting depth of 66 mm.
	Goggles must be worn.		Use only saw blades with a maximum diameter of 200 mm for your hand circular saw.
	Hearing protection must be worn.		Set the cutting depth of your hand circular saw before every cut in such a way that the saw blade does not protrude more than 4 mm from the work piece.
	Dust mask must be worn.		Use only hand circular saws with a riving knife.
	Pull the plug.		Use only machines with a maximum output of 2760 W.



## INTENDED USE

The MASTER cut 1000 is a multi-purpose work and machine table. It is suitable for

- the installation of a hand-held circular saw with splitting wedge on the machine plate, with the saw blade having a maximum diameter of 200 mm and a maximum cutting depth of 66 mm. Do only use saws within the above maximum dimensions of the base plate (see Fig. 3.1). Use the gap insert. It makes the Master cut 1000 a stationary circular saw bench.
- using it as jigsaw table.
- using it as milling table exclusively in combination with the parallel milling guide (Art.-No. 6114000) and for 230-V routers with a maximum rating of 1800 W. The milling machine must not be used in combination with the guide bar.
- being used as workbench for processing work pieces (e.g. drilling, grinding etc.).
- Do observe the manufacturer's safety & other instructions for the machines used as well as the safety instructions for the machine table.
- When disposing the Master cut 1000, please observe the local disposal regulations.

The user is liable for all and any damage and accidents that have been caused by improper use.



## GENERAL SAFETY INSTRUCTIONS

- Keep your workplace clean and well lit. Poor housekeeping or unlit working areas may result in accidents.
- Do not work with power tools in an explosive ambience, where flammable liquids are kept and where gas or dust occur. Power tools will generate sparks which might ignite the dust or vapours.
- Keep children and other persons off your workplace, while using power tools. When getting distracted you can lose the control over the equipment.
- The plug of the power tool must fit into the socket. The plug must not be tampered with. Do not use adapters together with grounded power tools. Unmodified plugs and matching sockets will reduce the risk of getting an electric shock.
- Keep power tools out of the rain and away from wetness. Water penetrating into a power tool will heighten the risk of getting an electric shock.
- When working with a power tool outside, use only extension cords that are suitable for outdoor use. Using an extension cord that is suitable for outdoor use will reduce the risk of getting an electric shock.

- If it is unavoidable to use a power tool in a wet ambience, use a residual-current circuit-breaker. It will reduce the risk of getting an electric shock.
- Take care of what you do and handle the power tool with care. Never use a power tool, when you feel tired or when you are under the influence of drugs of any kind or alcohol. One moment of inattentiveness while using the power tool can cause severe injuries.
- Do wear suitable personal protective clothing and equipment, such as hearing protection, goggles, dust masks while doing dust-generating jobs as well as protective gloves, when processing rough materials and when changing tools.
- Remove the setting tools or wrenches before switching on the power tool. A tool or wrench attached to a rotating part of the equipment may cause injuries.
- Wear suitable clothes, i.e. no loose garments or jewellery. Keep your hair, clothing and gloves away from rotating parts. Loose garments, jewellery or long hair may be caught by such rotating parts.
- Always use the protective hood with the dust extractor.
- Do not use power tools with a defective switch. A power tool that can no longer be switched on or off is dangerous and needs repairing.
- Keep unused power tools out of the reach of children. Do not allow persons using equipment which they are not familiar with it, or persons who have not read these instructions. Power tools pose a danger, when being used by inexperienced persons.
- Check before starting to work, whether equipment and tools function properly. Never work with damaged or blunt tools.
- Have your power tools only repaired by duly qualified personnel. Demand original spares, so that the safety of the power tool remains ensured.
- Pull the plug from the socket and/or remove the battery pack from the power tools before you change the setting of your equipment or before you replace any components. The unintentional re-start of a power tool may cause accidents.
- Put up the machine table properly before installing the power tool. The table's safe assembly is vital to prevent it from collapsing.
- Attach the power tool safely to the machine plate before using it. If the power tool gets out of place on the machine plate, you may lose control of it.
- Put the machine table on a firm, plain and horizontal surface. If the machine table can shift or wobble, neither the power tool nor the work piece can be moved safely and steadily.
- Do not overload the machine table and do not use it as ladder or scaffolding. Excess loads or standing on the machine table can shift the table's centre of gravity upwards, so that it may topple over.
- Do not process any other materials than wood or easily machinable plastic. Exception: It is also allowed processing easily machinable metals (e.g. aluminium), but only with the jig-saw and a suitable saw blade
- Loose splinters, chips or similar residues must not be removed by hand from the area close to the running saw blade!
- The machines used must conform to DIN EN 60745-1. Equipment built after 1994 must bear the CE sign.
- Do not merely saw by hand without a guiding aid; use the parallel or the angle guide.
- Make sure that the turning handles for tightening the table legs are closed.
- Make sure before starting to work that the hand-held circular saw, the router or the jigsaw is properly attached to the machine plate and that the machine plate is safely arrested in the notch of the machine table.
- Saw blades must not be slowed down by pushing from the side after the drive has been deactivated!
- Use the tools for their intended purpose only.
- Use only faultless saw blades; the base body must not be thicker and the width of the set of teeth not narrower than the thickness of the splitting wedge.
- Make regular checks, whether all screws are tightened firmly!
- Never use your workbench in an improper way or for purposes other than intended!
- Remove all objects from the workbench that are not required.
- Do not use the machine for cutting firewood.
- Do not use the machine table for cutting log wood.
- The power tools must only be switched on and off via the safety switch.
- Use only the switch clamp supplied to permanently fix the appliance switch in the „ON“ position.
- Replace damaged gap inserts with new ones.
- Always use a push stick when processing small or narrow work pieces.



## SAFETY INSTRUCTIONS FOR CIRCULAR SAWS

- Apart from these machine-specific safety instructions, do also observe the safety instructions for the hand-held circular saw you work with.
- Only use hand-held circular saws with splitting wedge, with a maximum saw blade diameter of 200 mm and a maximum cutting depth of 66 mm.
- Use only saws within the above maximum dimensions for the base plate (see Fig. 3.1).
- Use the circular saw bench only, when the protective hood is properly fixed.
- **PLEASE NOTE:** Make sure that the saw blade has been installed parallel to the opening in the gap insert and re-align the hand-held circular saw, if necessary.
- Support long work pieces at the removal side, so that they rest in a horizontal position; e.g. with a wolfcraft roller trestle (Art. No. 6119973).
- Avoid overloading the hand-held circular saw.
- Do not use grinding pads.
- Use only recommended brands of saw blades and select them depending on the material to be sawn.
- **DANGER:** Keep your hands off the sawing area and the saw blade.
- Never reach under the work piece. The protective hood cannot protect you from the saw blade underneath the work piece.
- Adapt the cutting depth to the thickness of the work piece; less than a full tooth height should be visible under the work piece.
- Be always aware that the work piece can be caught by the running saw blade and hit the operator.
- A back stroke is the result of using the saw incorrectly and/or for a wrong application. It can be prevented by suitable precautionary measures, as described below.
- Keep the saw firmly with both hands and put your arms in a position, so that you can absorb the back stroke forces. Always stand to the side of the saw blade; never align your body with the saw blade. In the event of a back stroke, the circular saw can jump back-wards, although the operator should be able to master the situation by taking suitable precautionary measures.
- Should the saw blade be jammed or should you interrupt your work, always switch off the saw and keep it steady in the material until the saw blade has come to a standstill. Never try to remove the saw from the work piece or pull it backwards, as long as the saw blade is rotating, as this may result in a back stroke. Find out the reason why the saw blade is jammed and eliminate the cause.
- If you wish to re-start a saw that is still in the work piece, centre the saw blade in the saw gap and check, whether saw teeth might be blocked in the work piece. If the saw blade jams, it may free itself from the work piece or cause a back stroke during the re-start of the saw.
- Support large plates, in order to minimize the risk of a back stroke caused by a jammed saw blade. Large plates may bend under their own weight. Plates must be supported on both sides, both near the saw gap and at the edge.
- Do not use blunt or damaged saw blades. Saw blades with blunt or incorrectly set teeth will increase the friction at the narrow saw gap, cause the saw blade to jam and may result in a back stroke.
- Set and fix the cutting depth and the cutting angle before starting to saw. If the settings change during the sawing, the saw blade may get blocked and cause a back stroke.

- Take extra care when making a „plunge cut“ into an existing wall or other concealed areas. The immersing saw blade may block in concealed objects and cause a back stroke.
- Always use the push stick when cutting slashes and joints, since the saw blade is not visible.



## SAFETY INSTRUCTIONS FOR JIGSAWS

- Apart from these machine-specific safety instructions, do also observe the safety instructions for the jigsaw you work with.
- Never work with a damaged jigsaw.
- Avoid overloading the jigsaw.



## **PLEASE NOTE: USE THE MILLING TABLE EXCLUSIVELY IN COMBINATION WITH THE PARALLEL MILLING GUIDE (ART. NO. 6114000)**

### SAFETY INSTRUCTIONS FOR ROUTERS

- Apart from these machine-specific safety instructions, do also observe the safety instructions of the router you work with.
- Be always aware that the work piece may unexpectedly get out of control during the milling process and strike back.
- Do not use the machine table for curved work!
- Therefore, carry out the milling work exclusively with the parallel milling guide (which is available as accessory under Art.-No. 6114000), in order to prevent back strokes and to protect your hands from touching the cutter.
- Observe the original operating instructions for the parallel milling guide (Art.-No. 6114000), in order to be able to install it correctly.
- Do not use routers with a rating of more than 1800 W and a voltage of more than 230 V.
- Please observe that the feed must be against the cutter's direction of rotation.
- Use only sharp and properly maintained milling tools that have been set in accordance with the tool manufacturer's instructions.
- Observe the data concerning the minimum/maximum speed and the direction of rotation indicated directly on the equipment and tools used, or on their packaging, or as detailed in the operating instructions.
- Please be aware that the improper use of milling tools, of work pieces and of the guiding devices for the work piece may cause dangerous situations.
- Keep your hands off the milling tool, when milling close to the guide.
- Support long work pieces on the removal side, in order to avoid dangerous situations that may be caused by the uncontrolled tilting of the work piece. The support must rest on stable ground and have the same height as the machine table, e.g. the roller trestle (Art. No. 6119973).
- Do only process work pieces that, considering their weight, can be held and advanced safely by one person.
- Choose the correct speed that is appropriate for tool and work piece. Please refer to the operating instructions of your router for the correct speed parameters.



## Warranty

Dear hobbyist!

You have purchased a high-quality wolcraft® appliance, which we know you will enjoy using. wolcraft® appliances are built to high technical standards, and undergo intensive development and test phases before leaving the factory. Constant controls and regular tests during their manufacture, ensure a high quality standard. Sound technical developments, and reliable quality controls warrant for the right choice of appliance.

We provide a warranty of 5 years from the day of purchase on the wolcraft® product you acquired, provided it is exclusively used for DIY purposes. The warranty only covers damage to the item purchased, and only such damage that can be attributed to faulty material and poor workmanship. The warranty does not cover defects and damage that must be attributed to improper use or insufficient maintenance. Nor does the warranty cover the usual wear and tear as well as defects and damage, of which the customer has been aware when purchasing the equipment.

Warranty claims can only be asserted by producing the invoice or the till receipt.

The warranty granted by wolcraft® does not in any way restrict your statutory consumer rights (i.e. contract performance, withdrawal from the contract, price reduction, claims for damages or reimbursement of expenses).



## Declaration of Conformity pursuant to Directive 2006/42/EC on Machinery, Annex II A

wolcraft GmbH in D-56746 Kempenich, Wolff-Str. 1, hereby declares that this product (MASTER cut 1000) conforms to Directive 2006/42/EC on Machinery.

Kempenich, 01.02.2012

Michael Bauseler

Person authorized to sign the Declaration of Conformity and to compile the technical documentation.  
(Management/Technology/Logistics; wolcraft GmbH)

## INTRODUCTION

- **ATTENTION !** Veuillez lire toutes les consignes de sécurité et instructions relatives au Master cut 1000 et aux outils électroportatifs utilisés. Si les consignes de sécurité et les instructions ne sont pas correctement respectées, vous encourez des risques d'électrocution, d'incendie et/ou de blessures graves.
- Conservez la notice d'utilisation soigneusement.



## CARACTÉRISTIQUES TECHNIQUES

Dimensions monté:	855 x 540 x 865 mm (longueur x largeur x hauteur)
Dimensions replié:	590 x 757 x 1440 mm
Surface de travail:	855 x 540 mm
Hauteur max. de la pièce:	Scie circulaire sous table 60 mm
Largeur de coupe max. avec butée parallèle:	Avec scie circulaire sous table 510 mm
Diamètre des trous de serrage:	20 mm
Charge admissible:	200 kg
Poids:	21 kg



## SYMBOLES ET LEUR SIGNIFICATION

- |  |   |  |  |
|--|---|--|--|
|  | Avertissement: danger de nature générale            |  | Ne l'utilisez pas pour scier du bois à brûler.   |
|  | Veuillez lire la notice / les consignes !           |  | Veuillez n'utiliser que des lames de scies circulaires sciant jusqu'à une profondeur maximale de 66 mm.  |
|  | Portez des lunettes de protection                   |  | Veuillez n'utiliser que des lames de scies circulaires présentant un diamètre maximal de 200 mm.   |
|  | Utilisez une protection antibruit                   |  | Avant chaque sciage, réglez la profondeur de coupe de la scie circulaire de sorte que la lame de scie ne dépasse, au bas de la pièce, que de 4 mm maximum. |
|  | Portez un masque de protection contre la poussière. |  | Veuillez n'utiliser que des scies circulaires à passe-lames.   |
|  | Débranchez l'appareil                               |  | Veuillez n'utiliser qu'exclusivement des machines offrant une puissance maximale de 2760 W.  |



## UTILISATION CONFORME

Le MASTER cut 1200 / 1000 est un établi de sciage multifonction. Il convient pour différentes applications:

- Mise en œuvre comme table de sciage stationnaire pour lame de scie circulaire de 200 mm de diamètre et 66 mm de profondeur maxi. Monter votre scie circulaire électroportative avec passe-lames sur la plaque machine. N'utilisez que des scies respectant les dimensions maximales de la plaque (voir la fig. 3.1). Il faut utiliser le passe-lames correspondant à la scie circulaire.
- Mise en œuvre comme établi pour scie sauteuse.
- Mise en œuvre comme table de fraisage exclusivement en association avec la butée de fraisage parallèle en option réf. 6114000 pour défonceuses en 230 V et 1 800 W max. Il ne faut jamais utiliser la fraiseuse en association avec le rail de guidage.
- Mise en œuvre comme plan de travail pour traiter des pièces (par ex. percer, poncer, etc).
- Il faut respecter les indications et les consignes de sécurité fournies par les fabricants des machines utilisées, ainsi que les consignes de sécurité visant le plateau de la machine.
- Lors de l'élimination du MASTER cut 1000, veuillez respecter les prescriptions de déchets en vigueur dans votre localité.

En cas d'utilisation non-conforme, l'utilisateur répond seul des dommages et accidents.



## CONSIGNES DE SÉCURITÉ GÉNÉRALES

- Maintenez votre espace de travail propre et bien éclairé. Le désordre ou des espaces de travail non éclairés peuvent entraîner des accidents.
- Ne travaillez pas avec l'outil électroportatif dans un environnement à risque d'explosion, dans lequel se trouvent des liquides, gaz ou poussières inflammables. Les outils électroportatifs génèrent des étincelles capables d'enflammer la poussière ou les vapeurs.
- Pendant l'utilisation de l'outil électroportatif, éloignez les enfants et d'autres personnes. Vous risquez en cas de distraction de perdre le contrôle de l'appareil.
- Il faut que la fiche mâle de l'outil électroportatif pénètre correctement dans la prise. Il ne faut modifier la fiche mâle d'aucune manière que ce soit. N'utilisez pas de fiche mâle adaptatrice conjointement à des outils électroportatifs protégés par raccordement à la terre. Les fiche mâles non modifiées et les prises femelles qui leur sont adaptées réduisent le risque d'électrocution.
- Maintenez les outils électroportatifs à l'abri de la pluie, éloignez-les des surfaces mouillées. La pénétration d'eau dans un outil électroportatif accroît le risque d'électrocution.

- Si vous travaillez en plein air avec un outil électroportatif, n'utilisez que des prolongateurs adaptés aux terrains non couverts. L'utilisation d'un prolongateur adapté à l'emploi sur terrain non couvert réduit le risque d'électrocution.
- S'il n'y a pas moyen d'éviter l'utilisation de l'outil électroportatif dans un environnement humide, veuillez utiliser un disjoncteur différentiel. L'utilisation d'un disjoncteur différentiel réduit le risque d'électrocution.
- Soyez vigilant, faites attention à ce que vous faites et usez de raison pendant l'utilisation d'un outil électroportatif. Ne vous servez d'aucun outil électroportatif si vous êtes fatigué, sous l'empire de drogues, d'alcool ou sous l'effet de médicaments. Un instant d'inattention pendant l'utilisation de l'outil électroportatif peut provoquer des blessures graves.
- Portez des équipements de protection personnelle appropriés: Protection auditive, lunettes de protection, masque anti-poussière pendant des travaux générant de la poussière, gants de protection pendant le traitement de matériaux rugueux et en cas de changement d'outil.
- Enlevez les outils de réglage ou les clés à vis avant d'allumer l'outil électroportatif. Un outil ou une clé qui se trouve dans une partie en rotation de l'appareil peut provoquer des blessures.
- Portez des vêtements appropriés. Ne portez ni vêtement ample ni bijou. Éloignez les cheveux, vêtements et gants des pièces mobiles. Les vêtements amples, bijoux ou les cheveux longs peuvent être happés par les pièces en mouvement.
- Utilisez toujours le capot de protection avec aspiration de poussière.
- N'utilisez aucun appareil dont l'interrupteur est défectueux. Un outil électroportatif qu'il n'est plus possible d'allumer ou d'éteindre est dangereux et devra être remplacé.
- Rangez les outils électroportatifs qui ne servent pas hors de portée des enfants. Ne permettez pas aux personnes qui ne maîtrisent pas l'usage de l'appareil ou qui n'ont pas lu les présentes instructions d'utiliser l'appareil. Les outils électroportatifs sont dangereux si des personnes inexpérimentées s'en servent.
- Avant d'entamer le travail, vérifiez le bon fonctionnement des appareils et outils. Ne travaillez jamais avec un outil endommagé ou émoussé.
- Ne faites réparer votre outil électroportatif que par du personnel spécialisé et qualifié, lequel utilisera exclusivement des pièces de rechange d'origine. Ceci garantit que l'outil électrique demeure sûr à l'usage.
- Débranchez l'appareil de la prise de courant et/ou retirez le pack batterie de l'outil électroportatif avant d'effectuer des réglages sur l'outil ou de changer des accessoires. Le démarrage involontaire de l'outil électroportatif peut être la cause d'un accident.
- Assemblez correctement la plaque pour machine avant de fixer l'outil électroportatif. Pour empêcher un décrochement, il est important que le montage soit correct.
- Avant de l'utiliser, fixez l'outil électroportatif de manière sûre sur la plaque. Si l'outil électroportatif glisse sur la plaque, vous risquez d'en perdre le contrôle.
- Posez l'établi sur une surface dure, plane et horizontale. Si l'établi tend à glisser ou bouger, il est impossible de guider l'outil électroportatif ou la pièce de façon régulière et en sécurité
- Ne surchargez pas l'établi et ne vous en servez pas comme échelle ou échafaudage. Une surcharge de l'établi ou le fait de vous tenir dessus risque de déplacer le centre de gravité de la table vers le haut, et de la faire se renverser.
- Ne travaillez jamais d'autres matériaux que le bois ou des matières plastiques faciles à modifier par enlèvement de copeaux.  
Exception: avec la scie sauteuse uniquement, équipée d'une lame adéquate, vous pouvez travailler des métaux tendres comme l'aluminium.
- N'enlevez jamais à la main les éclats, copeaux ou fragments de matériau similaires situés près de la lame de scie !
- Les machines utilisées doivent se conformer à la norme DIN EN 60745-1. Les appareils fabriqués à partir de 1995 doivent arborer le label CE.
- Ne guidez pas uniquement avec les mains en sciant ; en d'autres termes, ne guidez pas la pièce uniquement manuellement, utilisez la butée de parallélisme ou la butée d'angle.
- Assurez-vous que les poignées de verrouillage des pieds de l'établi sont toujours bien serrées.
- Avant la mise en service, assurez-vous que la scie circulaire, la défonceuse ou la scie sauteuse sont correctement fixées sur la plaque, et que celle-ci est encliquetée de manière sûre dans l'établi.
- Après avoir éteint le moteur, il ne faut jamais freiner les lames de la scie par force latérale.
- N'utilisez les outils qu'aux fins effectivement prévues.
- N'utilisez que des lames de scie dans un état impeccable ; il faut que le corps de base ne soit pas plus épais que le bord avoyé.
- Contrôlez régulièrement que toutes les vis sont fermement serrées !
- N'utilisez jamais votre établi de façon inadéquate ou à des fins autres que celles prévues !
- De l'établi, retirez tous les objets qui ne servent pas.
- Ne l'utilisez pas pour scier du bois à brûler.
- N'utilisez pas le plateau machine pour scier du bois rond.
- L'allumage/l'extinction des outils électroportatifs utilisés ne doit avoir lieu que par l'interrupteur de sécurité.
- Pour immobiliser durablement l'interrupteur de l'appareil en position « MARCHE », n'utilisez que la bride livrée d'origine.
- Remplacez les passe-lames endommagés contre des pièces neuves.
- Pendant le traitement de pièces étroites, utilisez impérativement un poussoir.
- Lorsque le poussoir ne sert pas, accrochez-le à la vis prévue à cet effet pour le ranger.



## CONSIGNES DE SÉCURITÉ VISANT LES SCIES CIRCULAIRES

- Outre les présentes consignes de sécurité spécifiques aux machines, respectez impérativement les consignes de sécurité de la scie circulaire utilisée.
- N'utilisez que des scies circulaires à coin, équipées d'une scie de 200 mm de diamètre maximum et sciant jusqu'à 66 mm maxi. de profondeur.
- N'utilisez que des scies ne dépassant pas les dimensions maximales indiquées de la semelle (voir la fig. 3.1).
- N'utilisez la scie circulaire sur établi qu'avec un capot de protection correctement fixé.
- **ATTENTION:** Vérifiez si la lame de scie circulaire est montée parallèlement à la fente de la garniture ; le cas échéant, il faudra réaligner la scie circulaire électroportative.
- Soutenez les pièces longues du côté enlèvement afin qu'elles reposent à l'horizontale ; utilisez par exemple une servante à rouleau wolcraft (réf. 6119973).
- Évitez de surcharger la scie circulaire.
- N'utilisez pas de disques abrasifs.
- N'utilisez que les lames de scie recommandées et choisissez-les en fonction du matériau à scier.
- **DANGER: n'approchez pas les mains de la zone de sciage et de la lame de scie.**
- Ne saisissez rien sous la pièce. Sous la pièce, le capot de protection ne peut pas vous protéger de la lame de scie.
- Adaptez la profondeur de coupe à l'épaisseur de la pièce. Il faudrait que la partie saillante de la scie sous la pièce soit inférieure à la hauteur d'une dent.
- Restez en permanence sur vos gardes: pendant le sciage, la lame de scie peut saisir la pièce et la catapulte dans votre direction.
- Un recul brutal est le résultat d'une utilisation erronée et/ou inadéquate de la scie. Il est possible de l'empêcher par des mesures de précautions appropriées telles que décrites ci-après.
- Tenez la scie fermement avec les deux mains, et amenez les bras dans une position leur permettant d'intercepter les forces de recul. Tenez-vous toujours sur le côté de la lame de scie ; ne placez jamais votre corps dans l'alignement de la lame de scie. En cas de recul brutal, la scie circulaire risque de sauter en arrière ; des mesures de précaution peuvent toutefois vous permettre de maîtriser les forces de recul.



- Si la lame de scie se coince ou si vous interrompez le travail avec la lame encore dans le matériau, débranchez la scie et maintenez la scie stable jusqu'à immobilisation de la lame. Ne tentez jamais de dégager la scie de la pièce ou de la tirer en arrière tant que la lame se déplace, sinon un recul brutal risque de se produire. Déterminez et supprimez la cause du coincement de la lame de scie.
- Si vous voulez faire redémarrer une scie se trouvant dans une pièce, centrez la lame dans la fente de sciage et vérifiez que les dents de scie ne se sont pas plantées dans la pièce. Si la lame de scie est coincée dans la pièce, elle risque au redémarrage de la scie de sortir de la pièce ou de provoquer un recul.
- Soutenez les grands panneaux pour réduire le risque de recul engendré par une lame de scie en train de se coincer. Ils risquent de s'incurver sous leur propre poids. Il faut étayer les panneaux des deux côtés, aussi bien à proximité de la fente de sciage qu'à leurs extrémités.
- N'utilisez pas de lames de scie émoussées ou endommagées. Les lames de scie à dents émoussées ou incorrectement orientées provoquent une hausse de la friction en raison d'une fente de sciage trop étroite, un coincement et un recul.
- Avant de scier, vissez à fond les réglages de profondeur et d'angle de coupe. Si vous modifiez les réglages pendant le sciage, la lame de scie risque de se coincer et un recul de se produire.
- Soyez particulièrement prudent pendant les coupes plongeantes dans des murs ou dans des zones sans visibilité. La lame de scie risque, en plongeant et en sciant des objets invisibles, de se bloquer et de provoquer un recul.
- Pour scier (dans) des fentes et des joints, utilisez toujours le poussoir vu que la lame de scie n'est pas visible.



## CONSIGNES DE SÉCURITÉ POUR SCIES SAUTEUSES

- Outre les présentes consignes de sécurité spécifiques aux machines, respectez impérativement les consignes de sécurité de la scie sauteuse utilisée.
- Ne travaillez jamais avec une scie sauteuse endommagée.
- Évitez de surcharger la scie circulaire.



## ATTENTION : UTILISATION COMME TABLE DE FRAISAGE EXCLUSIVEMENT EN ASSOCIATION AVEC LA BUTÉE DE FRAISAGE PARALLÈLE, N° DE RÉF. 6114000

### CONSIGNES DE SÉCURITÉ POUR DÉFONCEUSES

- Outre les présentes consignes de sécurité spécifiques aux machines, respectez impérativement les consignes de sécurité de la défonceuse utilisée.
- Tenez-vous toujours sur vos gardes: pendant le fraisage, vous risquez de perdre subitement le contrôle de la pièce et cette dernière risque de se rabattre vers vous.
- N'utilisez pas la plaque-machine pour réaliser des fraisages curvilignes !
- Pour cette raison, n'effectuez les travaux de fraisage qu'exclusivement avec la butée de fraisage parallèle (réf. 6114000) disponible comme accessoire, afin d'éviter les reculs brutaux et que la fraise entre en contact avec les mains.
- Pour monter correctement la butée de fraisage parallèle en option réf. 6114000, respectez la notice d'utilisation originale.
- N'utilisez pas de défonceuses d'une puissance supérieure à 1800 W et fonctionnement à une tension de plus de 230 V.
- Souvenez-vous que l'avance doit toujours être de sens opposé à celui défini par la rotation de la fraise.
- N'utilisez que des outils de fraisage tranchants, entretenus et réglés conformément aux indications de leur fabricant.
- Concernant les appareils et outils utilisés, respectez les données (vitesses min. et max., sens de rotation) figurant sur le produit, l'emballage ou dans la notice d'utilisation.
- Souvenez-vous qu'une utilisation incorrecte des outils de fraisage, de la pièce et des dispositifs servant à guider la pièce peut engendrer une situation dangereuse.
- Pendant le fraisage contre la butée, éloignez les mains de l'outil de fraisage.
- Pendant le fraisage, utilisez aussi les cales d'applique de l'établi en plus de la butée de fraisage parallèle.
- Soutenez les pièces longues côté sortie de coupe pour empêcher les situations dangereuses engendrées par leur basculement incontrôlé. Il faut utiliser un support robuste et de même hauteur de la plaque machine tel que la servante à réf. 6119973 de wolcraft.
- Ne travaillez que les pièces qui de par leur taille et leur poids peuvent être retenues et guidées de manière sûre par une seule personne.
- Choisissez la vitesse de rotation correcte adaptée à l'outil et à la pièce. Dans la notice d'utilisation de votre défonceuse, vous trouverez des plages de vitesses précises.



## Garantie

Ami bricoleur,

vous venez d'acheter un produit wolcraft® de haute qualité qui vous apportera beaucoup de satisfactions lors de vos travaux de bricolage. Les produits wolcraft® possèdent un haut standard technologique et passent avant l'expédition aux revendeurs, par des phases intensives de test et de développement. Pendant la fabrication en série, des contrôles permanents et des test réguliers assurent le maintien du haut standard de qualité. Les développements techniques solides et les contrôles fiables de qualité vous donnent la garantie que vous avez fait un bon achat.

Nous consentons sur le produit wolcraft® acheté une garantie de 5 ans courant depuis la date d'achat, à condition que vous ne l'utilisiez qu'à des fins de bricolage dans votre foyer. Ne sont couverts par la garantie que les dégâts subis par l'appareil lui-même, et seulement ceux imputables à un vice de matière et de fabrication. Ne sont pas couverts par la garantie les vices et dégâts imputables à une utilisation inexperte ou à une maintenance insuffisante. Ne sont pas non plus couverts par la garantie les phénomènes d'usure habituels et l'usure habituelle à l'usage ainsi que les vices et dégâts dont le client avait connaissance au moment de conclure le contrat.

Il n'est possible de faire valoir les recours en garantie que sur présentation de la facture/de la preuve d'achat.

La garantie consentie par wolcraft® ne restreint pas vos droits légaux en tant que consommateur (droits à mise en conformité, résiliation ou minoration, dommages et intérêts ou remboursement de la dépense).



## Déclaration de conformité suivant la Directive Machines CE 2006/42/CE, annexe II A

La Sté wolcraft GmbH, sise à D-56746 Kempenich, Wolff Str. 1, déclare par la présente que ce produit (MASTER cut 1000) est conforme à la directive machines 2006/42/CE.  
Kempenich, le 01.02.2012

Michael Bauseler

Mandataire désigné pour signer la déclaration de conformité et établir les documents techniques.  
(Direction commerciale/Technique/Logistique ; wolcraft GmbH)

## INTRODUCCIÓN

- **¡ATENCIÓN!** Lea todas las instrucciones de seguridad y demás instrucciones suministradas con la MASTER cut 1000 y las herramientas electroportátiles empleadas. Negligencias en el cumplimiento de las instrucciones de seguridad y demás instrucciones pueden causar choques eléctricos, incendios y/o graves lesiones.
- Conserve el manual de instrucciones en un lugar seguro para posteriores consultas.



## ESPECIFICACIONES TÉCNICAS

Dimensiones desplegada:	855 x 540 x 865 mm (ancho x profundidad x altura)
Dimensiones plegada:	590 x 757 x 1440 mm
Superficie de trabajo:	855 x 540 mm
Altura máx. de la pieza de trabajo:	sierra circular de mesa 60 mm
Ancho de corte máx. con tope paralelo:	sierra circular de mesa 510 mm
Diámetro de los agujeros de sujeción:	20 mm
Capacidad de carga:	200 kg
Peso:	21 kg



## SÍMBOLOS Y SIGNIFICADO

	Peligro general		No use la mesa para cortar leña.
	¡Leer el manual / instrucciones!		Utilice únicamente sierras circulares de mano con una profundidad de corte máxima de 66 mm.
	Use gafas de seguridad.		Utilice únicamente sierras circulares de mano con un diámetro máximo del disco de 200 mm.
	Use protectores auditivos.		Ajuste antes de cada corte la profundidad de corte de la sierra circular de mano de manera que el disco de la sierra sobresalga un máximo de 4 mm de la pieza de trabajo.
	Use una mascarilla antipolvo.		Utilice únicamente sierras circulares de mano con forro de hendidura.
	Desenchufar		Utilice únicamente herramientas electroportátiles con una potencia máxima de 2760 W.



## USO CONFORME

La MASTER cut 1000 / 1200 es una mesa multifuncional de trabajo y para máquina. Sirve para:

- el montaje de una sierra circular de mano con cuchillo divisor sobre la placa para herramientas con un disco de 200 mm de diámetro máximo y una profundidad de corte máxima de hasta 66 mm. Utilice sólo sierras compatibles con las dimensiones máximas de la placa para herramientas (véase fig. 3.1). Se deberá utilizar el forro de hendidura correspondiente. Se trata por consiguiente de una sierra circular de mesa estacionaria.
- el uso como mesa de sierra de calar.
- el uso como mesa de fresado únicamente en combinación con el tope de fresado paralelo art. n° 6114000 y para fresadoras de 230 V y un máximo de 1800 W. La fresadora no puede emplearse con la guía.
- el uso como mesa de trabajo para mecanizar piezas de trabajo (por ejemplo taladrar, amolar, etc.).
- Se deberán cumplir las instrucciones del fabricante y las instrucciones de seguridad de las herramientas empleadas, así como las instrucciones de seguridad de la mesa.
- Observe la normativa de eliminación de residuos local al eliminar la MASTER cut 1000.

El usuario se responsabiliza de los daños y accidentes causados por el uso no conforme.



## INSTRUCCIONES GENERALES DE SEGURIDAD

- Mantenga limpia y bien alumbrada su zona de trabajo. Zonas de trabajo desordenadas o no alumbradas pueden provocar accidentes.
- No trabaje con la herramienta electroportátil en una atmósfera explosiva con presencia de líquidos, gases o polvos inflamables. Las herramientas electroportátiles generan chispas capaces de inflamar polvos y gases.
- Mantenga alejados a los niños y otras personas al trabajar con la herramienta electroportátil. Las distracciones pueden hacerle perder el control de la herramienta.
- El enchufe de la herramienta electroportátil tiene que caber en la toma de corriente. No efectúe modificaciones de ningún tipo en el enchufe. No utilice enchufes adaptadores junto con herramientas electroportátiles con puesta protectora a tierra. El uso de enchufes no modificados y tomas de corriente adecuadas reduce el riesgo de choques eléctricos.
- Mantenga alejada la herramienta de la lluvia o la humedad. La penetración de agua en una herramienta electroportátil incrementa el riesgo de choques eléctricos.

- Utilice sólo cables alargadores adecuados también para exteriores si tiene que trabajar con una herramienta electroportátil a la intemperie. El uso de un cable alargador adecuado para exteriores reduce el riesgo de choques eléctricos.
- Utilice un interruptor diferencial si no puede evitar el uso de la herramienta electroportátil en un entorno húmedo. El uso de un interruptor diferencial reduce el riesgo de choques eléctricos.
- Esté atento, preste atención a lo que haga y proceda siempre con sentido común al trabajar con una herramienta electroportátil. No utilice la herramienta cuando se encuentre bajo la influencia de bebidas alcohólicas, medicamentos o drogas. Cualquier falta de atención durante el uso de la herramienta puede ocasionar graves lesiones.
- Use los equipos de protección individual adecuados: protectores auditivos, gafas de seguridad, mascarillas antipolvo en trabajos en los que pueda desprenderse polvo, guantes de protección al mecanizar materiales rugosos y al cambiar herramientas.
- Retire primero herramientas de ajuste o llaves antes de poner en marcha la herramienta electroportátil. La presencia de herramientas o llaves en una parte en rotación de la herramienta electroportátil puede ocasionar lesiones.
- Use ropa adecuada. No lleve ropa suelta ni bisutería. Mantenga su cabello, su ropa y sus guantes fuera del alcance de las partes móviles. La ropa suelta, la bisutería o el cabello largo pueden engancharse en las partes móviles.
- Utilice siempre la cubierta protectora con dispositivo de aspiración de polvo.
- No use una herramienta electroportátil, cuyo interruptor esté defectuoso. Una herramienta electroportátil que no se pueda ya conectar o desconectar es peligrosa y deberá repararse.
- Conserve las herramientas electroportátiles fuera del alcance de los niños cuando no estén en uso. No deje usar la herramienta por personas que no estén familiarizadas con su uso o no hayan leído las presentes instrucciones. Las herramientas electroportátiles son peligrosas cuando son utilizadas por personas no experimentadas.
- Compruebe primero el funcionamiento debido de los aparatos y herramientas antes de iniciar el trabajo. No trabaje nunca con una herramienta defectuosa o desgastada.
- Deje reparar su herramienta electroportátil solamente por personal especializado y cualificado y sólo con recambios originales. Así se garantiza que la herramienta electroportátil siga siendo segura.
- Desenchufe el enchufe de la toma de corriente y/o retire la batería de la herramienta electroportátil antes de realizar ajustes en la herramienta o cambiar accesorios. La puesta en marcha accidental de la herramienta electroportátil es una causa de accidentes.
- Monte primero correctamente la mesa antes de instalar la herramienta electroportátil. Un montaje correcto es importante para evitar malas funciones en la mesa.
- Fije la herramienta electroportátil primero seguramente a la placa para herramientas antes de usarla, para evitar que se mueva y usted pueda perder el control de la misma.
- Coloque la mesa sobre una superficie firme, plana y horizontal. Si se mueve la mesa, no se puede manejar con seguridad la herramienta electroportátil o la pieza de trabajo.
- No sobrecargue la mesa ni la use como escalera o andamio. El centro de gravedad de la mesa puede desplazarse de lo contrario hacia arriba y volcarse.
- No mecanice otros materiales que la madera o los plásticos fácilmente mecanizables. Excepción: con la sierra de calar y una hoja adecuada se pueden mecanizar también metales fácilmente mecanizables (por ejemplo el aluminio).
- ¡No elimine astillas sueltas, virutas u otras piezas de material similares con la mano cerca de la hoja de sierra en marcha!
- Las herramientas empleadas tienen que ser conformes a la norma UNE EN 60745-1. Aparatos fabricados a partir de 1995 tienen que llevar marcado CE.
- No guíe la pieza de trabajo sólo con la mano. Utilice para esto el tope paralelo o el tope angular.
- Asegúrese de que las manecillas giratorias que aseguran las patas estén cerradas.
- Antes de la puesta en servicio, asegúrese primero de que la sierra circular de mano, la fresadora o la sierra de calar estén debidamente sujetas sobre la placa para máquinas y de que la placa para máquinas esté enganchada de modo seguro en el habitáculo de la mesa.
- ¡No frene las hojas de sierra ejerciendo una contrapresión lateral después de desconectar la herramienta electroportátil!
- Use las herramientas solamente para los fines previstos para las mismas.
- Utilice únicamente hojas de sierra en perfecto estado; el cuerpo no ha de ser más grueso y el triscado más delgado que el espesor del cuchillo divisor.
- ¡Compruebe periódicamente que todos los tornillos estén firmemente apretados!
- ¡No use nunca la mesa indebidamente o para una finalidad no prevista!
- Retire todos los objetos innecesarios de la mesa.
- No use la mesa para cortar leña.
- No use la mesa para cortar rollos de madera.
- Utilice solamente el interruptor de seguridad para conectar y desconectar las herramientas electroportátiles empleadas.
- Utilice solamente el borne de conexión adjunto para fijar permanentemente el interruptor en la posición "CONECTADO".
- Sustituya los forros de hendidura defectuosos por nuevos forros de hendidura.
- Utilice imperativamente un dispositivo de empuje al mecanizar piezas de trabajo delgadas.



## INSTRUCCIONES DE SEGURIDAD PARA SIERRAS CIRCULARES

- Observe junto a estas instrucciones de seguridad en cualquier caso, las instrucciones de seguridad de la sierra circular de mano empleada.
- Use solamente la sierra circular de mano con cuchillo divisor, un disco con 200 mm de diámetro máximo y una profundidad máxima de hasta 66 mm.
- Utilice sólo sierras compatibles con las dimensiones máximas de la placa para herramientas (véase fig. 3.1).
- Use la sierra circular de mesa solamente con una cubierta protectora debidamente sujeta.
- **ATENCIÓN:** Verifique si el disco de la sierra circular de mano está montado paralelamente a la apertura en el forro de hendidura. En su caso hay que alinear de nuevo la sierra circular de mano.
- Apoye las piezas de trabajo largas en el lado de salida de modo que descansen horizontalmente, por ejemplo por medio de un caballete de apoyo con rodillo wolcraft (art. n° 6119973).
- Evite sobrecargar la sierra circular de mano.
- No utilice muelas.
- Use únicamente los discos recomendados y selecciónelos en función del material a cortar.
- **PELIGRO:** No acerque las manos a la zona de corte de la sierra o al disco.
- No agarre la pieza de trabajo por debajo. La cubierta protectora no le protege del disco debajo de la pieza de trabajo.
- Adapte la profundidad de corte al espesor de la pieza de trabajo. Debajo de la pieza de trabajo debería verse menos que la longitud entera de un diente.
- Tenga siempre en cuenta que la pieza de trabajo puede ser arrastrada por el disco durante el corte y lanzada contra el operador.
- Los contragolpes son consecuencia de una aplicación incorrecta y/o inadecuada de la sierra. Los contragolpes pueden evitarse adoptando las precauciones adecuadas descritas abajo.
- Sujete la sierra con ambas manos y coloque los brazos en una posición en la que pueda absorber las fuerzas del contragolpe. Colóquese siempre lateralmente al disco, y nunca al final de una línea recta entre el disco y usted. En caso de contragolpe, la sierra circular puede saltar hacia atrás. Sin embargo, las fuerzas de contragolpe pueden ser dominadas por el operador adoptando las precauciones adecuadas.

- Si el disco se agarra o usted interrumpe el trabajo, desconecte la sierra y manténgala quieta en la pieza de trabajo hasta que se pare el disco. No intente nunca retirar la sierra de la pieza de trabajo o tirar de la pieza de trabajo hacia atrás mientras esté en movimiento el disco. De lo contrario puede producirse un contragolpe. Averigüe y elimine la causa del agarrotamiento del disco.
- Si desea poner de nuevo en marcha una sierra clavada en una pieza de trabajo, centre el disco en la ranura de corte y compruebe si los dientes no están tal vez enganchados en la pieza de trabajo. Si el disco está agarrotado, puede soltarse de la pieza de trabajo o provocar un contragolpe cuando se ponga de nuevo en marcha la sierra.
- Apoye los tableros grandes para minimizar los contragolpes provocados por el agarrotamiento del disco. Los tableros grandes pueden combarse por su propio peso. Los tableros deben apoyarse por ambos lados, tanto cerca de la ranura de corte como en el borde.
- No utilice discos desgastados o defectuosos. Discos con dientes desgastados o mal alineados producen, en virtud de una ranura de corte demasiado estrecha, un rozamiento excesivo, un agarrotamiento del disco y contragolpes.
- Apriete los ajustes de la profundidad y el ángulo de corte antes de cortar. Si los ajustes se modifican durante el corte, el disco puede agarrotarse y producir un contragolpe.
- Preste un cuidado especial al realizar "cortes penetrantes" en las paredes existentes u otras zonas ciegas. El disco penetrante puede bloquear objetos ocultos y provocar contragolpes.
- Utilice siempre el dispositivo de empuje para ranurar y hacer juntas, ya que la hoja de la sierra no es visible.



## INSTRUCCIONES DE SEGURIDAD PARA SIERRAS DE CALAR

- Observe junto a estas instrucciones de seguridad en cualquier caso, las instrucciones de seguridad de la sierra de calar empleada.
- No trabaje con una sierra de calar defectuosa.
- Evite sobrecargar la sierra de calar.



## ATENCIÓN: EL USO COMO MESA DE FRESADO ESTÁ PERMITIDO ÚNICAMENTE EN COMBINACIÓN CON EL TOPE DE FRESADO PARALELO ART. N° 6114000

### INSTRUCCIONES DE SEGURIDAD PARA FRESADORAS

- Observe junto a estas instrucciones de seguridad en cualquier caso, las instrucciones de seguridad de la fresadora empleada.
- Tenga siempre en cuenta que, al fresar, la pieza de trabajo puede quedar inesperadamente fuera de control y producir un contragolpe.
- ¡No utilice la mesa para fresar arcos!
- Realice por ello trabajos de fresado únicamente con el tope de fresado paralelo (art. n° 6114000) disponible como accesorio para evitar contragolpes y un contacto de la mano con la fresa.
- Observe el manual de instrucciones original del tope de fresado paralelo (art. n° 6114000) para un montaje correcto.
- No utilice fresadoras de más de 1800 W y más de 230 V.
- Tenga en cuenta que el avance debe producirse tan sólo en contra del sentido de rotación de la fresa.
- Use solamente fresas afiladas, en buen estado de conservación y ajustadas de acuerdo con las instrucciones de su fabricante.
- Observe en los aparatos y herramientas empleados los datos de velocidad mínima y máxima así como sentido de rotación facilitados en el producto, el embalaje o el manual de instrucciones.
- Tenga en cuenta que una aplicación incorrecta de las fresadoras o las fresas, la pieza de trabajo y los dispositivos de guiado pueden causar un peligro.
- Mantenga las manos alejadas de la fresa durante el fresado.
- Utilice de ser posible las zapatas de presión adicionalmente al tope de fresado paralelo al fresar.
- Apoye las piezas de trabajo largas en el lado de salida para evitar que se caigan o vuelquen sin control y causen peligros. El apoyo debería ser estable y tener la misma altura que la mesa, por ejemplo un caballete de apoyo con rodillo (art. n° 6119973).
- Mecanice sólo piezas de trabajo, cuyo tamaño y peso permitan sujetarlas y guiarlas seguramente por una sola persona.
- Seleccione la velocidad correcta en función de la fresa y la pieza de trabajo. En el manual de instrucciones de su fresadora figuran datos de velocidad exactos.



## Garantía

Estimados clientes!

Acaban de adquirir un valioso producto wolfcraft® que les causará mucha satisfacción en el bricolaje. Los productos wolfcraft® tienen una alta tecnología estándar y están sometidos a pruebas de desarrollo y fases de control antes de ser lanzados al mercado. Los controles y pruebas continuas durante la fabricación en serie, aseguran el alto nivel de calidad y les da a Vds. la seguridad de haber tomado la decisión correcta al elegir un producto wolfcraft®.

Por el producto wolfcraft® adquirido le concedemos 5 años de garantía a partir de la fecha de compra en caso de uso exclusivo de las herramientas para bricolaje. La garantía cubre tan sólo daños del producto mismo debidos a defectos de material o fabricación. La presente garantía no cubre defectos y daños debidos a un uso inadecuado o un mantenimiento insuficiente. La garantía no cubre tampoco las señales de uso y el desgaste habituales ni los defectos y daños conocidos por el cliente al momento de la compra.

Para hacer uso de la garantía será necesario presentar la factura o el comprobante de compra.

La garantía concedida por wolfcraft® no limita los derechos que la Ley le otorga como consumidor (desistimiento o reducción del precio, indemnización o reembolso de los gastos).



## Declaração de conformidade segundo a Directiva Máquinas 2006/42/EG, anexo II A

Pela presente a firma wolfcraft GmbH em D-56746 Kempenich, Wolff Str. 1, declara que este produto (MASTER cut 1000) corresponde à Directiva Máquinas 2006/42/CE.  
Kempenich, 01.02.2012

Michael Bauseler

Persona facultada para firmar la declaración de conformidad y elaborar el expediente técnico.  
(Direcção/Técnica/Logística; wolfcraft GmbH)

## INLEIDING

- **ATTENTIE!** Lees alle veiligheidsinstructies en aanwijzingen, die bij de MASTER cut 1000 en het gebruikte elektrisch gereedschap zijn meegeleverd. Indien de veiligheidsinstructies en aanwijzingen niet worden opgevolgd, kan dit een elektrische schok, brand en/of ernstig letsel veroorzaken.
- Bewaar de gebruiksaanwijzing voor toekomstig gebruik op een veilige plaats.



## TECHNISCHE GEGEVENS

Afmetingen opgebouwd:	855 x 540 x 865 mm (breedte x diepte x hoogte)
Afmetingen ineengeklapt:	590 x 757 x 1440 mm
Werkvlak:	855 x 540 mm
Max. hoogte van het werkstuk:	Tafelcirkelzaag 60 mm
Max. snedebreedte met parallelaanslag:	Tafelcirkelzaag 510 mm
Boringsdiameter van de spangaten:	20 mm
Belastbaarheid:	200 kg
Gewicht:	21 kg



## SYMBOLLEN EN BETEKENIS

- |  |   |  |  |
|--|---|--|--|
|  | Waarschuwing voor algemeen gevaar       |  | Niet gebruiken voor het klein maken van brandhout.   |
|  | Lees de instructies van de handleiding! |  | Gebruik uitsluitend handcirkelzagen met een maximale snedediepte van 66 mm.  |
|  | Draag een veiligheidsbril.              |  | Gebruik uitsluitend handcirkelzagen met een maximale zaagbladdiameter van 200 mm.  |
|  | Draag gehoorbescherming.                |  | De snedediepte van de handcirkelzaag voor iedere snede zo instellen, dat het blad van de cirkelzaag maximaal 4 mm uit het werkstuk steekt. |
|  | Draag een stofbeschermingsmasker.       |  | Gebruik uitsluitend handcirkelzagen met splijtwig.   |
|  | Stekker uittrekken                      |  | Gebruik uitsluitend machines met een maximaal vermogen van 2760 W.   |



## GEBRUIK VOLGENS DE VOORSCHRIFTEN

De MASTER cut 1000 is een precisiezaagtafel en een werkstation. Het apparaat is geschikt voor:

- de montage van een handcirkelzaag met splijtwig op de machineplaat met max. 200 mm zaagbladdiameter en een snedediepte tot max. 66 mm. Gebruik uitsluitend zagen binnen de genoemde maximale grondplaatafmetingen (zie afb. 3.1). Er moet gebruik worden gemaakt van het passende splijtnetstuk. Zodoende wordt het een stationaire tafelcirkelzaag.
- het gebruik als decoupeerzaagtafel.
- het gebruik als freestaaf uitsluitend in combinatie met de parallel-freesaanslag art.-nr. 6114000 en voor bovenfreesen met 230 V en maximaal 1800 W. De freesmachine mag niet in combinatie met de geleiderail gebruikt worden.
- Gebruik als werktafel voor het bewerken van werkstukken (bijv. boren, slijpen enz.).
- De instructies van de fabrikant en de veiligheidsvoorschriften van de gebruikte machines evenals de veiligheidsvoorschriften van de machinetafel moeten in acht worden genomen.
- Als u de MASTER cut 1000 de deur uit doet, dient u rekening te houden met de plaatselijke voorschriften voor de verwijdering van afvalstoffen.

Voor schade en ongelukken bij niet voorschriftmatig gebruik is de gebruiker aansprakelijk.



## ALGEMENE VEILIGHEIDSVORSCHRIFTEN

- Zorg voor een schone, goed verlichte werkplek. Rommel of onverlichte werkplekken kunnen ongevallen veroorzaken.
- Met elektrogereedschap niet werken in een explosiegevaarlijke omgeving, waarin zich brandbare vloeistoffen, gassen of stoffen bevinden. Bij gebruik van elektrisch gereedschap ontstaan vonken, waardoor de stof en de dampen in de brand kunnen vliegen.
- Tijdens het werken met elektrisch gereedschap kinderen en anderen op afstand houden. Als u wordt afgeleid kunt u de controle over het apparaat verliezen.
- De aansluitstekker van het elektrisch gereedschap moet in de contactdoos passen. De stekker mag op geen enkele wijze worden veranderd. Gebruik geen adapterstekker samen met randgeaard elektrisch gereedschap. Ongewijzigde stekkers en passende contactdozen verkleinen het gevaar op een elektrische schok.
- Geen elektrisch gereedschap gebruiken in de buurt van vocht of in de regen. Als er water binnendringt in elektrisch gereedschap, verhoogt dit het gevaar op een elektrische schok.
- Als u in de open lucht werkt met elektrisch gereedschap, uitsluitend verlengkabels gebruiken die ook geschikt zijn voor gebruik buitenshuis. Door kabels te gebruiken die geschikt zijn voor gebruik buitenshuis, wordt het gevaar van een elektrische schok verminderd.



- Als toch met elektrisch gereedschap in een vochtige omgeving gewerkt moet worden, moet u een aardlekschakelaar gebruiken. Gebruik van een aardlekschakelaar vermindert de kans op een elektrische schok.
- Werk geconcentreerd, let goed op wat u doet en ga met overleg aan de slag met elektrisch gereedschap. Gebruik geen elektrisch gereedschap als u moe bent of onder invloed van drugs, alcohol of medicijnen. Een moment van onachtzaamheid bij het gebruik van elektrisch gereedschap kan leiden tot ernstige verwondingen.
- Draag geschikte persoonlijke beschermingsmiddelen: Gehoorbescherming, veiligheidsbril, stofmasker bij werkzaamheden waarbij stof vrijkomt, veiligheidshandschoenen bij het bewerken van ruw materiaal en bij het verwisselen van gereedschap.
- Verwijder instelgereedschap of schroefsleutels voor u het elektrisch gereedschap aanzet. Een stuk gereedschap of een sleutel die zich in een draaiend deel van een apparaat bevindt kan letsel veroorzaken.
- Draag passende kleding. Geen wijde kleding of sieraden dragen. Haar, kleding en handschoenen uit de buurt houden van bewegende delen. Loszittende kleding, sieraden of lang haar kunnen verstrikt raken in bewegende delen.
- Gebruik altijd de veiligheidsskap met stofafzuiging.
- Gebruik geen elektrisch gereedschap waarvan de schakelaar defect is. Elektrisch gereedschap dat niet meer aan- of uitgeschakeld kan worden is gevaarlijk en moet gerepareerd worden.
- Bewaar elektrisch gereedschap dat u niet gebruikt, buiten het bereik van kinderen. Iemand die niet vertrouwd is met het apparaat of die de gebruiksaanwijzing niet gelezen heeft, mag het apparaat niet gebruiken. Elektrisch gereedschap is gevaarlijk als dit wordt gebruikt door onervaren personen.
- Controleer de functionaliteit van apparaten en gereedschap voordat u begint te werken. Werk nooit met beschadigd of bot gereedschap.
- Laat uw elektrisch gereedschap uitsluitend door gekwalificeerd en geschoold personeel, alleen met originele reserveonderdelen repareren. Dit garandeert, dat de veiligheid van het elektrisch gereedschap behouden blijft.
- Trek de stekker uit het stopcontact en/of het accupak uit het elektrisch gereedschap voor u instellingen van de apparatuur aanpast of hulpstukken verwisselt. Onbedoeld starten van elektrisch gereedschap is een reden voor ongevallen.
- Bouw de machinetafel goed op voor u het elektrisch gereedschap inbouwt. De juiste opbouw is belangrijk om in elkaar zakken te voorkomen.
- Bevestig het elektrisch gereedschap veilig aan de machineplaat voor u het gaat gebruiken. Verschuiven/weggliden van elektrisch gereedschap op de machineplaat kan ertoe leiden dat u de controle verliest.
- Zet de machinetafel op een stevige, vlakke en horizontale ondergrond. Als de machinetafel kan verschuiven of wiebelen, is een gelijkmatige en veilige geleiding van het elektrisch gereedschap of het werkstuk niet mogelijk.
- De machinetafel niet overbelasten en niet gebruiken als ladder of als steiger. Overbelasting of staan op de machinetafel kan ertoe leiden dat het zwaartepunt van de tafel zich naar boven verplaatst en de tafel omkiept.
- Bewerk geen ander materiaal dan hout of licht verspaanbare kunststof. Uitzondering Alleen met de decoupeerzaag mag met een daarvoor geschikt zaagblad ook licht verspaanbaar metaal (bijv. aluminium) bewerkt worden.
- Losse splinters, spanen of soortgelijke materiaaldeeltjes mogen niet met de hand uit de omgeving van het lopende zaagblad worden verwijderd!
- De gebruikte machines moeten voldoen aan de DIN EN 60745-1. Apparaten vanaf bouwjaar 1995 moeten voorzien zijn van een EG-markering.
- Zaag niet "uit de losse hand", d.w.z. het werkstuk niet uitsluitend met de hand geleiden, maar gebruik de parallelaanslag of hoekaanslag.
- Controleer of de draaihendels voor het vastzetten van de tafelpoten dicht zijn.
- Controleer voor de ingebruikname dat de handcirkelzaag, bovenfrees of decoupeerzaag op de voorgeschreven wijze op de machineplaat is bevestigd en dat de machineplaat veilig in de uitsparing van de machinetafel is ingeklikt.
- Zaagbladen mogen na het uitschakelen van de aandrijving niet door tegendruk aan de zijkant geremd worden.
- Gebruik gereedschap uitsluitend voor het doel waarvoor het eigenlijk gemaakt is.
- Gebruik uitsluitend zaagbladen zonder fouten; het basislichaam mag niet dikker en de schranke niet smaller zijn dan de dikte van de splijtwig.
- Controleer regelmatig of alle schroeven stevig aangetrokken zijn!
- Gebruik uw werktafel nooit onoordeelkundig of voor een ander dan het bedoelde gebruik!
- Alle voorwerpen die niet nodig zijn van de werktafel verwijderen.
- Niet gebruiken voor het klein maken van brandhout.
- Gebruik de machinetafel niet om rondhout te zagen.
- Aan-/Uitzetten van het gebruikte elektrische gereedschap mag uitsluitend met de veiligheidsschakelaar.
- Voor permanent vastzetten van de apparaatschakelaar in de "AAN"-stand uitsluitend de bijgeleverde schakelklem gebruiken.
- Beschadigde splijtnetstukken vervangen door nieuwe splijtnetstukken.
- Bij het bewerken van smalle werkstukken in ieder geval een schuifstok gebruiken.



## VEILIGHEIDSVOORSCHRIFTEN VOOR CIRKELZAGEN

- Neem naast deze machinespecifieke veiligheidsvoorschriften in ieder geval de veiligheidsvoorschriften in acht van de gebruikte handcirkelzaag.
- Gebruik uitsluitend handcirkelzagen met splijtwig, max. 200 mm zaagbladdiameter en een snedediepte tot max. 66 mm.
- Gebruik uitsluitend zagen binnen de genoemde maximale grondplaatafmetingen (zie afb. 3.1).
- Gebruik de tafelickeelzaag uitsluitend met een op voorgeschreven wijze bevestigde veiligheidsskap.
- **ATTENTIE!** Controleer of het cirkelzaagblad parallel met de opening in het splijtnetstuk gemonteerd is. Indien nodig moet de handcirkelzaag opnieuw uitgelijnd worden.
- Ondersteun lange werkstukken aan de afnamekant, zodat deze er horizontaal waterpas op liggen; bijvoorbeeld met een wolcraft rolbok (art.-nr. 6119973).
- Voorkom overbelasting van de handcirkelzaag.
- Gebruik geen slijpschijven.
- Gebruik uitsluitend aanbevolen zaagbladen en kies deze afhankelijk van het materiaal dat gezaagd moet worden.
- **GEVAAR:** Met uw handen niet in het zaagbereik of aan het zaagblad komen.
- Pak niets weg onder het werkstuk. De veiligheidsskap kan u onder het werkstuk niet beschermen tegen het zaagblad.
- Pas de snedediepte aan de dikte van het werkstuk aan. De snedediepte moet minder dan een volle tandhoogte onder het werkstuk zichtbaar zijn.
- Wees er altijd op bedacht dat bij het zagen het werkstuk door het zaagblad gegrepen kan worden en tegen de operateur kan worden geslingerd.
- Een terugslag is het resultaat van een verkeerde en/of niet geschikte toepassing van de zaag. Dit kan worden voorkomen door passende voorzorgsmaatregelen, zoals hierna beschreven.
- Hou de zaag met beide handen vast en breng uw armen in een stand waarin u de terugslagkrachten kunt opvangen. Zorg dat u zich altijd opzij van het zaagblad bevindt, het zaagblad nooit in één lijn met uw lichaam brengen. Bij een terugslag kan de cirkelzaag terugspringen, de operateur kan echter door gepaste voorzorgsmaatregelen de terugslagkrachten beheersen.
- Indien het zaagblad vastloopt of u de werkzaamheden onderbreekt, moet u de zaag uitschakelen en deze rustig in het materiaal houden tot het zaagblad tot stilstand is gekomen. Probeer nooit de zaag uit het werkstuk te verwijderen of deze achteruit te trekken zolang het zaagblad nog beweegt, anders kan dit resulteren in een terugslag. Onderzoek en verhelp de oorzaak waarom het zaagblad vastloopt.
- Als u een zaag die in het werkstuk zit weer wilt starten, het zaagblad centreren in de zaagspleet en controleer of de zaagtanden niet in het werkstuk zitten vastgehaakt. Als het zaagblad vastgeklemd zit kan dit zich van het werkstuk losmaken of een terugslag veroorzaken als de zaag weer gestart wordt.

- Grote platen ondersteunen om het risico van een terugslag door een klemmend zaagblad te verminderen. Grote platen kunnen onder hun eigen gewicht gaan doorbuigen. Platen moeten aan beide kanten worden ondersteund, zowel in de buurt van de zaagspleet als ook aan de kant.
- Gebruik geen botte of beschadigde zaagbladen. Zaagbladen met botte of verkeerd gezette tanden veroorzaken door een te smalle zaagspleet een verhoogde wrijving, klemmen van het zaagblad en terugslag.
- Voor u begint met zagen de sneddiepte- en snijhoekinstellingen vast aantrekken. Als de instellingen tijdens het zagen veranderen kan het zaagblad vastlopen en een terugslag optreden.
- Wees bijzonder voorzichtig met "insteeksneden" in bestaande muren of andere ondoorzichtige plaatsen. Het zaagblad dat wordt ingestoken kan bij het zagen in verborgen voorwerpen blokkeren en een terugslag veroorzaken.
- Gebruik voor het sleuf- en voegzagen altijd de schuifstok, omdat het zaagblad niet zichtbaar is.



## VEILIGHEIDSVOORSCHRIFTEN VOOR DECOUPEERZAGEN

- Neem naast deze machinespecifieke veiligheidsvoorschriften in ieder geval de veiligheidsvoorschriften in acht van de gebruikte decoupeerzaag.
- Werk nooit met een beschadigde decoupeerzaag.
- Voorkom overbelasting van de decoupeerzaag.



## **ATTENTIE!** GEBRUIK ALS FREESTAFEL UITSLUITEND IN COMBINATIE MET DE PARALLEL-FREESAANSLAG ART. NR 6114000

### VEILIGHEIDSVOORSCHRIFTEN VOOR BOVENFREZEN

- Neem naast deze machinespecifieke veiligheidsvoorschriften in ieder geval de veiligheidsvoorschriften in acht van de gebruikte bovenfrees.
- Wees er altijd op bedacht, dat u bij het frezen onverwachts en plotseling de controle over het werkstuk kunt verliezen en dat er een terugslag kan optreden.
- Gebruik de machinetafel niet voor boogfrezen!
- Freeswerkzaamheden daarom uitsluitend uitvoeren met de als hulpstuk verkrijgbare parallel freesaanslag (art.-nr. 6114000) om terugslag en aanraken van de frees met de hand te verhinderen.
- Volg de instructies in de originele handleiding van de parallel-freesaanslag (art.-nr. 6114000) voor een correcte montage.
- Gebruik geen bovenfrees met meer dan 1800 W en meer dan 230 V.
- Het is van belang dat de aanvoerbeweging uitsluitend tegen de draairichting van de frees mag plaatsvinden.
- Gebruik uitsluitend scherp, goed onderhouden en volgens de voorschriften van de gereedschapsfabrikant ingesteld freesgereedschap.
- Schenk bij de apparaten en het gereedschap dat u gebruikt aandacht aan de gegevens over min./max.-toerental en draairichting die op het product, de verpakking of in de handleiding staan vermeld.
- Denk eraan, dat een verkeerd gebruik van freesgereedschap, werkstuk en voorzieningen voor werkstukgeleiding kan leiden tot een gevaarlijke situatie.
- Tijdens het frezen aan de aanslag de handen uit de buurt van het freesgereedschap houden.
- Ondersteun lange werkstukken aan de afnamekant om gevaarlijke situaties door ongecontroleerd kiepen te verhinderen. De steun moet stabiel staan en dezelfde hoogte hebben als de machinetafel, bijv. de rolbok (art.-nr. 6119973).
- Bewerk uitsluitend werkstukken die door hun formaat en gewicht door één persoon veilig vastgehouden en geleid kunnen worden.
- Kies het juiste toerental dat geschikt is voor het gereedschap en het werkstuk. In de handleiding van uw bovenfrees vindt u exacte gegevens omtrent het toerental.



## Garantie

Beste doe-het-zelver,

U hebt een hoogwaardig wolcraft®-product gekocht, waarvan U bij het doehet-zelven werk veel plezier zult hebben. wolcraft®-producten stemmen met een hoge technische standaard overeen en moeten voordat ze in de handel komen intensieve ontwikkelings en testfasen doormaken. Gedurende de serieuze productie zorgen voortdurende controles en regelmatige tests voor een hoge kwaliteitsstandaard. Degelijke technische ontwikkelingen en betrouwbare kwaliteitscontroles geven U de zekerheid voor de juiste koopbeslissing.

Op het aangeschafte wolcraft® product geven wij vijf jaar garantie na aanschafdatum, mits het product uitsluitend voor doe-het-zelf werkzaamheden gebruikt is. De garantie beperkt zich uitsluitend tot de schade aan het gekochte voorwerp zelf, en alleen tot schade die het gevolg is van materiaal- en fabricagefouten. Onder deze garantie vallen geen gebreken en schades, die te wijten zijn aan onoordeelkundig gebruik of achterstallig onderhoud. Normale slijtageverschijnselen en slijtage door gebruik vallen ook niet onder de garantie, net zo min als gebreken en schades waarvan de klant op de hoogte was toen de overeenkomst werd gesloten.

Er kan uitsluitend een beroep worden gedaan op garantie na het overleggen van de rekening /koopbon.

Door de garantie van wolcraft® worden uw wettelijke rechten als consument (na betaling, verbreking van de overeenkomst of vermindering, schadevergoeding of vergoeding van de kosten) niet beperkt.



## Conformiteitsverklaring volgens EG-machinerichtlijn 2006/42/EG, aanhangsel II A

Hiermee verklaart de firma wolcraft GmbH in D-56746 Kempenich, Wolff Str. 1, dat dit product (MASTER cut 1000) voldoet aan machinerichtlijn 2006/42/EG. Kempenich, 01.02.2012

Michael Bauseler

De gemachtigde voor het ondertekenen van de conformiteitsverklaring en voor het samenstellen van de technische documenten. (Directie/Techniek/Logistiek; wolcraft GmbH)

## INTRODUZIONE

- **ATTENZIONE!** Leggere tutte le avvertenze di sicurezza e le istruzioni in dotazione con MASTER cut 1000 e gli utensili elettrici in uso. Il mancato rispetto delle norme di sicurezza e delle istruzioni potrebbe provocare folgorazioni, incendi e/o lesioni gravi al corpo.
- Conservare il manuale d'uso in un luogo sicuro per una consultazione futura.



## DATI TECNICI

Misure montato:	855 x 540 x 865 mm (larghezza x profondità x altezza)
Misure ripiegato:	590 x 757 x 1440 mm
Superficie di lavoro:	855 x 540 mm
Massima altezza del pezzo da lavorare:	Sega circolare da banco di 60 mm
Massima larghezza di taglio con guida parallela:	Sega circolare da banco da 510 mm
Diametro dei fori di serraggio:	20 mm
Portata:	200 kg
Peso:	21 kg



## SIMBOLOGIA E SIGNIFICATO

	Avviso di pericolo generale		Non usare per tagliare la legna da ardere.
	Leggere il manuale/le avvertenze!		Usare esclusivamente seghe circolari manuali con una profondità di taglio massima di 66 mm.
	Indossare un paio di occhiali di protezione.		Usare esclusivamente seghe circolari manuali con un diametro della lama per sega massimo di 200 mm.
	Indossare la protezione per l'udito.		Prima di ogni taglio regolare la profondità di taglio della sega circolare manuale in modo tale che la lama della sega circolare tronchi sporga di massimo 4 mm dal pezzo da lavorare.
	Indossare una mascherina antipolvere.		Usare esclusivamente seghe circolari manuali con coltello deviatore.
	Staccare le spine		Usare esclusivamente macchine con una potenza massima di 2760 W.



## USO A NORMA DI LEGGE

MASTER cut 1000 è un banco da lavoro multifunzione e un tavolo portautensili. Ideale per:

- il montaggio di una sega circolare manuale con cuneo separatore sulla piastra porta-macchine con massimo 200 mm di diametro della lama della sega e con una massima profondità di taglio di 66 mm. Utilizzare solo seghe con le dimensioni massime della piastra di base già indicate (vedere figura 3.1). E necessario ricorrere all'utilizzo dell'apposito inserto scanalatura. Diventa così una sega circolare da banco per impiego fisso.
- l'impiego come piastra per seghetto alternativo.
- l'uso come banco fresa esclusivamente in combinazione con la battuta parallela per fresatura art. n° 6114000 e per fresatrici con 230 V e massimo 1800 W. E' vietato l'utilizzo della macchina fresatrice in combinazione con il binario di guida.
- impiego come banco da lavoro per la lavorazione dei pezzi (ad esempio foratura, levigatura, ecc.).
- E' necessario rispettare le indicazioni del produttore, nonché le norme di sicurezza del macchinari in uso.
- Per lo smaltimento di MASTER cut 1000 siete pregati di attenervi alle apposite disposizioni legislative vigenti a livello locale.

L'utente si assume la responsabilità in merito a danni e infortuni occorsi a seguito di un uso non a norma di legge.



## ISTRUZIONI GENERALI DI SICUREZZA

- Tenere la postazione di lavoro sempre pulita e ben illuminata. Il disordine o la scarsa illuminazione possono provocare incidenti.
- Evitare di utilizzare l'elettrotensile in ambienti soggetti al rischio di esplosioni, nei quali ci sia presenza di gas, liquidi o polveri infiammabili. Gli elettrotensili producono scintille che possono far infiammare le polveri o i gas.
- Tenere lontano i bambini o le altre persone durante l'impiego dell'elettrotensile. Le distrazioni possono comportare la perdita del controllo sull'elettrotensile.
- La spina di allacciamento alla rete dell'elettrotensile deve essere adatta alla presa. Non modificare mai la spina in nessun modo. Non usare spine adattatrici assieme ad elettrotensili che abbiano un collegamento a terra. Le spine non modificate e le prese adatte allo scopo riducono il rischio di rimanere folgorati.
- Custodire l'elettrotensile al riparo da pioggia o da umidità. L'acqua nell'elettrotensile aumenta il rischio di rimanere folgorati.
- Durante l'utilizzo dell'elettrotensile all'aperto usare solo ed esclusivamente cavi di prolunga che siano adatti per l'impiego esterno. L'utilizzo di un cavo di prolunga adatto per uso esterno riduce il rischio di rimanere folgorati.
- Qualora non fosse possibile evitare di utilizzare l'elettrotensile in ambiente umido, usare un interruttore di sicurezza. L'uso di un interruttore di sicurezza riduce il rischio di rimanere folgorati.

- E' importante concentrarsi sempre su ciò che si sta facendo e usare il buon senso durante l'utilizzo dell'elettrodomestico. Non utilizzare l'elettrodomestico quando si è stanchi o sotto l'effetto di droghe, alcool o medicinali. Un attimo di distrazione durante l'utilizzo dell'elettrodomestico può provocare gravi lesioni al corpo.
- Indossare un equipaggiamento per la protezione personale, protezione per l'udito, occhiali di protezione, mascherina antipolvere in caso di lavori dove si genera polvere, guanti da lavoro per lavorare materiali grezzi e per il cambio.
- Rimuovere ogni utensile o chiave inglese prima di accendere l'elettrodomestico. Un utensile o una chiave inglese che si trovi in una parte di strumento in rotazione potrà causare delle lesioni al corpo.
- Vestirsi adeguatamente. Non indossare vestiti larghi, né bracciali o catenine. Tenere capelli, vestiti e guanti lontani dalla parti in movimento. Vestiti larghi, bracciali, catenine o capelli possono rimanere impigliati nelle parti in movimento.
- Usare sempre la cappa di protezione con aspirapolvere.
- Non utilizzare l'elettrodomestico nel caso in cui l'interruttore risulti difettoso. Qualsiasi elettrodomestico che non può essere controllato tramite l'interruttore è pericoloso e deve essere riparato.
- Tenere gli elettrodomestici lontano dalla portata dei bambini o di persone che non abbiano letto queste istruzioni.
- Prima di ogni avviamento verificare l'efficienza di funzionamento degli attrezzi e degli utensili. Non lavorare mai con attrezzi danneggiati o spuntati.
- Far riparare l'elettrodomestico esclusivamente da personale specializzato e solo impiegando pezzi di ricambio originali. Così facendo sarà garantita la sicurezza dell'elettrodomestico.
- Togliere la spina dalla presa di corrente e/o il blocco accumulatore dall'utensile elettrico prima di eseguire le impostazioni dell'apparecchio oppure di sostituire gli accessori. L'avviamento involontario dell'utensile elettrico può causare infortuni.
- Montare il banco porta-macchine in modo corretto prima di inserire l'utensile elettrico. Il corretto montaggio è importante per evitare la rottura dell'utensile.
- Fissare saldamente l'utensile elettrico alla piastra porta-macchine prima di utilizzarlo. Uno scivolamento dell'utensile elettrico sulla piastra porta-macchine potrebbe portare alla perdita del controllo.
- Sistemare il banco porta-macchine su una superficie salda, piana e in orizzontale. Nel caso il banco porta-macchine possa scivolare o vacillare, l'utensile oppure il pezzo da lavorare non potrà essere guidato in modo uniforme e sicuro.
- Non sovraccaricare il banco porta-macchine, né utilizzarlo come scala o impalcatura. Sovraccaricare o stare in piedi sul banco porta-macchine potrebbe prolungare verso l'alto il baricentro del banco con il conseguente ribaltamento.
- Non lavorare altri materiali che non siano legno o materie sintetiche facilmente truciolabili. Eccezione: Solo con il seghetto alternativo è consentito lavorare anche i metalli facilmente truciolabili (ad esempio l'alluminio) con un'apposita lama da sega.
- Schegge volanti, trucioli oppure parti di materiale simili non devono essere rimossi manualmente in prossimità della lama della sega in funzione!
- Le macchine in uso devono essere conformi alla Norma DIN EN 60745-1. Gli apparecchi con anno di costruzione a partire dal 1995 devono avere un marchio CE.
- Non segare „a mano libera“, ossia passare il pezzo da lavorare non solo a mano, bensì usare battuta parallela oppure battuta angolare.
- Accertarsi che le manopole per fissare le gambe del tavolo siano chiuse.
- Accertarsi prima della messa in funzione che la sega circolare manuale, la fresatrice verticale o il seghetto alternativo siano fissati correttamente sulla piastra porta-macchine e che la piastra stessa sia bloccata in posizione con un clic.
- Le lame per seghe non si possono frenare dopo lo spegnimento del motore mediante contropressione laterale!
- Utilizzare gli utensili esclusivamente per gli scopi previsti.
- Usare solo lame per seghe perfette funzionanti; il corpo di base non deve essere più spesso e la stradatura non più sottile dello spessore del cuneo separatore.
- Controllare ad intervalli regolari che le viti siano state strette saldamente!
- Non utilizzare mai il vostro banco da lavoro in modo non appropriato o per scopi diversi da quelli indicati!
- Ora rimuovere dal banco da lavoro tutti gli oggetti che non servono.
- Non usare per tagliare la legna da ardere.
- Non utilizzare il banco porta-macchine per segare pezzi di legno tondi.
- L'accensione/lo spegnimento degli utensili elettrici in uso non deve avvenire azionando l'interruttore di sicurezza.
- Per il fissaggio di lunga durata dell'interruttore dell'apparecchio in posizione "ON", usare solo il morsetto in dotazione.
- Sostituire subito gli inserti scanalatura danneggiati con dei nuovi.
- Per lavorare i pezzi sottili usare assolutamente lo spingipezzo.



## NORME DI SICUREZZA PER SEGHE CIRCOLARI

- Oltre alle norme di sicurezza specifiche della macchina vanno osservate assolutamente le avvertenze di sicurezza delle seghe circolari manuali in uso.
- Usare solo seghe circolari manuali con cuneo separatore, massimo 200 mm di diametro della lama per sega e massima profondità di taglio di 66 mm.
- Utilizzare solo seghe con le dimensioni massime della piastra di base già indicate (vedere figura 3.1).
- Usare la sega circolare da banco solo con calotta di protezione fissata correttamente.
- **ATTENZIONE:** controllare che la lama della sega circolare sia stata montata parallelamente al foro nell'inserto scanalatura ed eventualmente procedere con un nuovo allineamento della sega circolare manuale.
- Sostenere lunghi pezzi da lavorare sul lato di prelievo in modo tale che poggino in orizzontale; ad esempio con una rulliera wolfcraft (art. n° 6119973).
- Evitare un sovraccarico della sega circolare manuale.
- Non usare mole.
- Usare solo le lame per seghe raccomandate e selezionarle in base al materiale da segare.
- **PERICOLO:** Mai avvicinare le mani alla zona operativa e neppure alla lama della sega.
- Mai afferrare con le mani la parte inferiore del pezzo da lavorare. Nella zona al di sotto del pezzo da lavorare la calotta di protezione non presenta alcuna protezione contro la lama della sega.
- Adattare la profondità di taglio allo spessore del pezzo da lavorare. Nella parte inferiore del pezzo da lavorare dovrebbe essere visibile meno della completa altezza del dente.
- E' bene tenere presente che, segando un pezzo, questo potrebbe incepparsi nella lama di taglio e sbalzare in direzione dell'operatore.
- Un contraccolpo è la conseguenza di un utilizzo non appropriato oppure non corretto della sega. Esso può essere evitato soltanto prendendo misure adeguate di sicurezza come dalla descrizione che segue.
- Tenere la sega ben ferma afferrandola con entrambe le mani e portare le braccia in una posizione che vi permetta di resistere bene alla forza di contraccolpi. Tenere sempre una posizione laterale rispetto alla lama di taglio e mai mettere la lama della sega in una linea con il vostro corpo. In caso di un contraccolpo la sega circolare può balzare all'indietro; comunque, prendendo delle misure adeguate l'operatore può essere in grado di controllare il contraccolpo.

- Nel caso in cui la lama di taglio dovesse incepparsi oppure qualora l'operazione di taglio con la troncatrice dovesse essere interrotta, spegnere la macchina e tenerla in posizione nel materiale fino a quando la lama di taglio non si sarà fermata completamente. Non tentare mai di togliere la sega dal pezzo da lavorare e neppure tirarla all'indietro fintanto che la lama di taglio si muove oppure vi dovesse essere ancora la possibilità di un contraccolpo. Individuare la possibile causa del blocco della lama di taglio.
- Volendo avviare nuovamente una troncatrice che ancora si trova nel pezzo da lavorare, centrare la lama nella fessura di taglio ed accertarsi che la dentatura della troncatrice non sia rimasta agganciata nel pezzo da lavorare. Una lama di taglio inceppata può balzare fuori dal pezzo in lavorazione oppure provocare un contraccolpo nel momento in cui si avvia nuovamente la troncatrice.
- Per eliminare il rischio di un contraccolpo dovuto al blocco di una lama di taglio, assicurare bene pannelli di grosse dimensioni. Pannelli di grosse dimensioni possono piegarsi sotto il peso proprio. In caso di pannelli è necessario munirli di supporti adatti su entrambi i lati, sia in vicinanza della fessura di taglio che a margine.
- Non utilizzare mai lame per troncatrici che non siano più affilate oppure siano danneggiate. Le lame per seghe non più affilate oppure con una dentatura allineata in modo non corretto implicano un maggiore attrito nella fessura di taglio aumentando il pericolo di blocchi e di contraccolpi della lama di taglio.
- Prima di eseguire l'operazione di taglio, determinare la profondità e l'angolazione di taglio. Se durante l'operazione di taglio si modificano le impostazioni è possibile che la lama di taglio si blocchi e che si abbia un contraccolpo.
- Occorre osservare la massima attenzione quando si eseguono tagli ad affondamento su pareti o altre superfici nascoste. La lama di taglio che inizia il taglio su oggetti nascosti può bloccarsi e provocare un contraccolpo.
- Per eseguire intagli e fughe con la sega usare sempre lo spingipezzo giacché la lama della sega non è visibile.



## NORME DI SICUREZZA PER SEGHETTI ALTERNATIVI

- Oltre alle norme di sicurezza specifiche della macchina vanno osservate assolutamente le avvertenze di sicurezza dei segchetti alternativi in uso.
- Non lavorare con un seghetto alternativo danneggiato.
- Evitare un sovraccarico del seghetto alternativo.



## ATTENZIONE: UTILIZZO COME BANCO FRESA ESCLUSIVAMENTE ABBINATO ALLA GUIDA PARALLELA PER FRESATURA ART. N° 6114000

### NORME DI SICUREZZA PER FRESATRICI VERTICALI

- Oltre alle norme di sicurezza specifiche della macchina vanno osservate assolutamente le avvertenze di sicurezza delle fresatrici verticali in uso.
- E' bene tenere presente che, fresando un pezzo, questo potrebbe sfuggire di controllo improvvisamente e subire dei contraccolpi.
- Non utilizzare il banco porta-macchine per la fresatura ad arco.
- Eseguire pertanto i lavori di fresatura esclusivamente con la battuta parallela per fresatura disponibile come accessorio (art. n° 6114000) per evitare contraccolpi e il contatto della fresa con la mano.
- Seguire il manuale d'uso originale della battuta parallela per fresatura (art. n° 6114000) per un montaggio corretto.
- Non usare fresatrici con oltre 1800 W e più di 230 V.
- Prestare attenzione che l'avanzamento avvenga solo in senso contrario al senso di rotazione della fresatrice.
- Usare solo utensili di fresatura affilati, manutentati e tarati secondo le indicazioni del produttore degli utensili.
- In quanto agli apparecchi ed utensili da usare osservare i dati sul regime di rotazione min. e max. e sul senso di rotazione, riportati sul prodotto, sulla confezione.
- Notare che l'utilizzo errato di utensili di fresatura, pezzi da lavorare e dispositivi per la guida dei pezzi da lavorare potrà dar luogo a situazioni di pericolo.
- Durante la fresatura tenere le mani sul fermo lontano dall'utensile di fresatura.
- Se possibile per la fresatura usare scarpe di pressione oltre alla battuta parallela per fresatura.
- Assicurare i pezzi da lavorare lunghi sul lato di prelievo per impedire situazioni di pericolo dovute ad un ribaltamento involontario. L'appoggio deve essere stabile e trovarsi alla stessa altezza del banco porta-macchine, ad esempio la rulliera (art. n° 6119973).
- Lavorare solo pezzi da lavorare che per dimensioni e peso possono essere guidati e assicurati da una persona.
- Selezionare l'esatto regime di rotazione rispettivamente all'utensile e pezzo da lavorare. Nel manuale d'uso della vostra fresatrice verticale troverete le esatte misure del regime di rotazione.



## Garanzia

Egregi utenti,

avete acquistato un prodotto wolcraft® di alta qualità che non mancherà di soddisfarvi in tutti i lavori domestici. I prodotti wolcraft® vantano uno standard tecnico molto elevato e vengono sottoposti, prima di entrare in commercio a fasi di sviluppo e test intensivi. Controlli continui e test regolari, durante la produzione in serie, assicurano l'alta qualità standard. Pertanto solidi sviluppi tecnici e controlli di qualità affidabili, Vi daranno la sicurezza di una scelta d'acquisto giusta.

Sul prodotto wolcraft® acquistato vi è una garanzia di 5 anni dalla data di acquisto in caso d'uso dei dispositivi per scopi domestici. La garanzia comprende unicamente i danni subiti dall'oggetto di acquisto e solo quelli che sono riconducibili ai difetti del materiale e di fabbricazione. La garanzia non comprende vizi e danni riconducibili ad un uso improprio o alla mancata manutenzione. Sono inoltre esclusi dalla garanzia i comuni segni di logoramento e usura, nonché vizi e danni resi note al cliente al momento della sottoscrizione del contratto.

Richieste di garanzia possono essere riconosciute solo dietro presentazione della fattura/dello scontrino fiscale originale.

La garanzia concessa da wolcraft® non si limita ai diritti legislativi del consumatore (dopo l'adempimento, il recesso o la riduzione del valore, il rimborso delle spese o il risarcimento dei danni)



## Dichiarazione di conformità secondo la direttiva CE 2006/42/CE sui macchinari, appendice II A

Con la presente la Ditta wolcraft GmbH in D-56746 Kempenich, Wolff Str. 1, dichiara che il prodotto (MASTER cut 1000) è conforme alla direttiva 2006/42/CE sui macchinari.

Kempenich, 01.02.2012

Michael Bauseler

Persona autorizzata a firmare la dichiarazione di conformità e redigere la documentazione tecnica.

(Direzione commerciale/tecnica/logistica; wolcraft GmbH)



## INTRODUÇÃO

- **ATENÇÃO!** Leia todas as indicações de segurança e instruções que foram fornecidas junto com o MASTER cut 1000 e com as ferramentas eléctricas usadas. A falta de cumprimento das indicações de segurança e das instruções podem causar choque eléctrico, incêndio e/ou lesões graves.
- Guarde este manual de instruções com segurança para uso futuro.



## CARACTERÍSTICAS TÉCNICAS

Dimensões montado:	855 x 540 x 865 mm (largura x profundidade x altura)
Dimensões dobrado:	590 x 757 x 1440 mm
Área de trabalho:	855 x 540 mm
Altura máx. da peça:	Serra circular de bancada 60 mm
Largura de corte máx. com batente paralelo:	Serra circular de mesa 510 mm
Diâmetro de furo dos orifícios de fixação:	20 mm
Capacidade de carga:	200 kg
Peso:	21 kg



## SÍMBOLOS E SIGNIFICADO

- |  |                               |  |  |
|--|-------------------------------|--|--|
|  | Advertência de perigo geral   |  | Não use para cortar lenha.   |
|  | Ler instruções/indicações!    |  | Use exclusivamente serras circulares manuais com uma profundidade de corte máxima de 66 mm.  |
|  | Use óculos protetores.        |  | Use exclusivamente serras circulares manuais com um diâmetro máximo da lâmina da serra de 200 mm.  |
|  | Use protetores auriculares.   |  | Ajuste a profundidade de corte da serra circular manual antes de cada corte, de forma a que a lâmina da serra circular sobressaia no máximo 4 mm da peça a ser trabalhada. |
|  | Use uma máscara anti-poeiras. |  | Use exclusivamente serras circulares manuais com cunha de abertura.  |
|  | Puxe a ficha eléctrica        |  | Use exclusivamente máquinas com uma potência máxima de 2760 W.   |



## UTILIZAÇÃO PREVISTA

A MASTER cut 1000 / 1200 é uma mesa multi-funcional para ferramentas e máquinas. É adequada para:

- a montagem de uma serra circular manual com cunha abridora na placa de máquina com um diâmetro de folha de serra máx. de 200 mm e uma profundidade de corte máx. de 66 mm. Use apenas serras dentro das medidas máximas de placa de base referidas (ver Fig. 3.1). Utilize a peça intermédia de fenda correspondente. Trata-se por isso de uma serra circular de mesa estacionária.
- o uso como mesa para serra tico-tico.
- o uso como mesa de fresagem exclusivamente em combinação com o batente de fresagem paralelo art. n.º 6114000 e para fresadora de topo com 230 V e no máximo 1800 W. A fresadora não pode ser usada em combinação com o trilho-guia.
- o uso como bancada de trabalho para tratamento de peças a trabalhar (p.ex. furar, amolar, etc.).
- Cumpra as instruções do fabricante e as indicações de segurança da mesa da máquina.
- No caso de destruição do MASTER cut 1000 deve observar os regulamentos de destruição locais.

São da responsabilidade do operador quaisquer danos e acidentes em caso de utilização não prevista.



## INDICAÇÕES DE SEGURANÇA GERAIS

- Mantenha a sua área de trabalho limpa e bem iluminada. Desordem ou áreas de trabalho não iluminadas podem levar a acidentes.
- Não trabalhe com ferramentas eléctricas num ambiente com risco de explosão, no qual se encontram líquidos, gases ou pós inflamáveis. Ferramentas eléctricas causam faíscas que podem incendiar o pó ou vapores.
- Mantenha crianças e outras pessoas afastadas durante o uso da ferramenta eléctrica. Em caso de se distrair pode perder o controlo sobre o aparelho.
- A ficha da ferramenta eléctrica tem de caber na tomada. A ficha não pode ser alterada de maneira alguma. Não use quaisquer fichas adaptadoras junto com ferramentas eléctricas ligadas à terra. Fichas inalteradas e tomadas eléctricas adequadas reduzem o risco de um choque eléctrico.
- Mantenha ferramentas eléctricas afastadas de chuva ou humidade. A penetração de água na ferramenta eléctrica aumenta o risco de um choque eléctrico.
- Ao trabalhar no exterior com a ferramenta eléctrica, use um cabo de extensão que seja adequado para áreas exteriores. A aplicação de um cabo de extensão adequado para áreas exteriores reduz o risco de um choque eléctrico.

- Se não puder ser evitado o uso da ferramenta elétrica num ambiente húmido, deve ser usado um interruptor de corrente diferencial residual. A aplicação de um interruptor de corrente diferencial residual reduz o risco de um choque elétrico.
- Esteja atento, tome atenção ao que faz e proceda com prudência ao trabalhar com uma ferramenta elétrica. Não use qualquer ferramenta elétrica se tiver cansado ou sob influência de drogas, álcool ou medicamentos. Um momento de distração ao usar a ferramenta elétrica pode levar a lesões graves.
- Use equipamento de segurança adequado: protetores auriculares, óculos de proteção, máscara anti-poeiras em caso de trabalhos que produzam pó, luvas protetoras ao lidar com materiais ásperos e ao trocar a ferramenta.
- Remova as ferramentas de ajuste ou chave de porcas, antes de ligar a ferramenta elétrica. Uma ferramenta ou chave que se encontre numa peça rotativa do aparelho pode levar a lesões.
- Use roupa adequada. Não use roupa larga nem jóias. Mantenha os seus cabelos, roupa e luvas afastadas de partes móveis. Roupa solta, jóias ou cabelos compridos podem ficar apanhados nas partes móveis.
- Utilize sempre a cobertura de proteção com dispositivo de aspiração de pó.
- Não use qualquer ferramenta elétrica cujo interruptor esteja danificado. Uma ferramenta elétrica que não possa ser ligada nem desligada é perigosa e tem de ser reparada.
- Mantenha ferramentas elétricas que não estejam em uso fora do alcance de crianças. Não deixe que pessoas que não estejam familiarizadas com ele ou que não tenham lido as instruções usem o aparelho. Ferramentas elétricas são perigosas, se forem usadas por pessoas inexperientes.
- Antes de iniciar o serviço, verifique a funcionalidade dos aparelhos e das ferramentas. Nunca trabalhe com ferramentas danificadas ou embotadas.
- Deixe reparar a sua ferramenta elétrica somente por pessoal técnico qualificado e apenas com peças de reposição originais. Dessa forma é assegurada a manutenção de segurança da ferramenta elétrica.
- Puxe a ficha elétrica da tomada e/ou retire a bateria recarregável da ferramenta elétrica, antes de proceder a ajustes do aparelho ou trocar de acessórios. O arranque acidental de ferramentas elétricas é causa de acidentes.
- Monte corretamente a mesa para máquina, antes de montar a ferramenta elétrica. A montagem correta é importante, para evitar um colapso.
- Fixe a ferramenta elétrica com segurança na placa da máquina, antes de a usar. Uma derrapagem da ferramenta elétrica sobre a placa da máquina pode levar à perda de controlo da mesma.
- Coloque a mesa para máquina sobre uma superfície firme, plana e horizontal. Se verificar que a bancada pode derrapar ou abanar, então a ferramenta elétrica ou a peça a trabalhar não pode ser dirigida de forma regular e segura.
- Não sobrecarregue a mesa para máquina e não a use como escada ou andaime. A sobrecarga ou colocação em cima da mesa para máquina pode originar uma deslocação do centro de gravidade da mesa, podendo a mesma virar-se.
- Não trate outros materiais para além de madeira e plásticos facilmente maquináveis. Exceção: Apenas com a serra tico-tico e com folha de serra adequada podem ser também tratados metais facilmente maquináveis (p.ex. alumínio).
- Não aproxime a mão da folha de serra em funcionamento para retirar aparas, lascas ou outros materiais similares soltos da peça a trabalhar!
- As máquinas utilizadas têm de estar em conformidade com a norma DIN EN 60745-1. É obrigatório o símbolo CE em todos os aparelhos fabricados depois de 1995.
- Nunca serre „a mão livre“, isto é, não guie a peça a trabalhar apenas com a mão, mas use o batente paralelo ou o batente angular.
- Assegure-se de que os manipuladores giratórios que fixam as pernas da mesa estejam fechados.
- Antes da colocação em funcionamento assegure-se de que a serra circular manual, a fresadora de topo ou a serra tico-tico estejam devidamente fixadas à placa de máquina e que a placa esteja seguramente encaixada nos entalhes da mesa para máquina.
- As folhas de serra não podem ser travadas ao carregar lateralmente, depois de desligado o accionamento!
- Utilize as ferramentas apenas para a sua finalidade pretendida.
- Use apenas folhas de serra em perfeitas condições: o corpo de base não pode ser mais espesso e a travação não pode ser mais estreita que a espessura da cunha abridora.
- Controle regularmente se todos os parafusos estão firmemente apertados!
- Nunca use a bancada de trabalho de forma imprópria ou com outra finalidade de uso!
- Remova da bancada de trabalho todos os objetos que não sejam necessários.
- Não use para cortar lenha.
- Não use a mesa para serrar madeira redonda.
- As ferramentas elétricas utilizadas só podem ser ligadas e desligadas através do disjuntor de segurança.
- Use o gancho de ligação junto para a fixação permanente do interruptor do aparelho na posição ligada.
- Substitua as cunhas abridoradas danificadas por novas cunhas.
- Ao tratar com peças a trabalhar estreitas use sem falta uma barra corrediça.



## INDICAÇÕES DE SEGURANÇA PARA SERRAS CIRCULARES

- Para além das indicações de segurança específicas da máquina, observe atentamente as indicações de segurança da serra circular manual utilizada.
- Use apenas serras circulares manuais com cunha abridora, folha de serra com diâmetro máx. de 200 e máx. 66 mm de profundidade de corte.
- Use apenas serras dentro das dimensões máximas da placa de base referidas (ver Fig. 3.1).
- Use a serra circular de mesa apenas com a cobertura de proteção devidamente fixada.
- **ATENÇÃO:** Verifique se a folha de serra circular está montada paralelamente à abertura na peça intermédia de fenda; a serra circular manual poderá ter de ser realinhada.
- Apoie as peças a trabalhar compridas do lado de saída, de forma a assentarem na horizontal: p.ex. com um suporte com roletes da wolfcraft (art. n.º 6119973).
- Evite uma sobrecarga da serra circular manual.
- Não use discos abrasivos.
- Use apenas as folhas de serra recomendadas e seleccione-as de acordo com o material a ser serrado.
- **PERIGO: Não coloque as suas mãos na área de serragem ou junto à folha de serra.**
- Não pegue por baixo da peça a trabalhar. A cobertura protetora não o consegue proteger da folha de serra por baixo da peça a trabalhar.
- Adapte a profundidade de corte à espessura da peça a trabalhar. Ela deve ser visível por baixo da peça a trabalhar em menos de uma altura completa de dente.
- Esteja sempre preparado para que, ao serrar, a peça a trabalhar possa ser apanhada pela serra e atirada contra o operador.
- Um rebate é o resultado de uma aplicação errada e/ou incorreta da serra. Pode-se prevenir através das medidas de precaução adequadas, abaixo descritas.
- Segure a serra com ambas as mãos e coloque os seus braços numa posição em que possa interceptar as forças de rebate. Mantenha-se sempre em posição lateral em relação à folha de serra, nunca devendo colocar-se em linha com a folha de serra. Em caso de rebate a serra circular pode saltar para trás, contudo um operador pode dominar as forças de rebate através de medidas de precaução adequadas.
- Se a folha de serra ficar entalada ou você interromper o trabalho, desligue a serra e mantenha-a no material, até que a folha de serra se tenha imobilizado. Nunca deve tentar retirar a serra da peça a trabalhar ou puxá-la para trás, enquanto a folha de serra ainda estiver em movimento, senão pode ocorrer um rebate. Averigue e corrija a causa pela que a folha de serra possa ter ficado entalada.

- Se quiser voltar a arrancar uma serra que se encontre dentro da peça a trabalhar, centre a folha de serra na fenda serrada e verifique se os dentes serrados não estão enganchados na peça. Se a folha de serra estiver entalada, ela pode mover-se para fora da peça a trabalhar ou causar um rebate, quando a serra voltar a arrancar.
- Apoie as placas grandes, para reduzir o risco de um rebate devido a uma folha de serra entalada. As placas grandes podem-se dobrar devido ao seu próprio peso. As placas têm de ser apoiadas de ambos os lados, tanto perto da fenda de serrar como junto à aresta.
- Não use folhas de serra embotadas ou danificadas. Folhas de serra com dentes embotados ou mal alinhados causam uma maior fricção, entalamento da folha de serra e rebate devido a uma fenda serrada demasiado estreita.
- Fixe os ajustes de profundidade e ângulo de corte antes de serrar. Se os ajustes se alterarem durante a serragem, a folha de serra pode ficar entalada e ocorrer um rebate.
- Tenha especialmente cuidado com os „cortes de imersão” em paredes existentes e outras áreas não visíveis. A folha de serra imergente pode bloquear-se ao serrar objetos ocultos e causar um rebate.
- Utilize sempre a barra corredeira para serrar ranhuras e fendas, porque a lâmina da serra não é visível.



## INDICAÇÕES DE SEGURANÇA PARA SERRAS TICO-TICO

- Observe atentamente as indicações de segurança da serra tico-tico utilizada, para além destas indicações de segurança específicas da máquina.
- Não trabalhe com uma serra tico-tico danificada.
- Evite a sobrecarga da serra tico-tico.



## ATENÇÃO: UTILIZAÇÃO COMO MESA DE FRESAGEM EXCLUSIVAMENTE EM COMBINAÇÃO COM O BATENTE DE FRESAGEM PARALELO ART. N° 6114000

### INDICAÇÕES DE SEGURANÇA PARA FRESADORAS DE TOPO

- Observe atentamente as indicações de segurança da fresadora de topo utilizada, para além destas indicações de segurança específicas da máquina. • Esteja sempre preparado para que, ao fresar, a peça a trabalhar possa ficar descontrolada de forma inesperada e repentina e ocorrer um rebate.
- Não use a mesa para fresar em arco!
- Realize os trabalhos de fresagem exclusivamente com o batente de fresagem paralelo disponível como acessório (art. n° 6114000), para prevenir rebates e o contacto da fresadora com a mão.
- Consulte o manual de operação original do batente de fresagem paralelo (art. n° 6114000) para uma montagem correta.
- Não utilize fresadoras de topo com mais de 1800 W e 230 V.
- Tenha em conta que o avanço só pode ocorrer no sentido de rotação da fresadora.
- Utilize apenas ferramentas de fresar afiadas, com manutenção feita e reguladas segundo as instruções do respectivo fabricante.
- Observe nos aparelhos e ferramentas utilizadas os dados sobre velocidade máx. e mín. e o sentido de rotação indicados no produto, na embalagem ou no manual de utilização.
- Tenha em conta que uma utilização incorrecta de ferramentas de fresar, da peça a trabalhar e dos dispositivos de guia da peça pode levar a uma situação perigosa.
- Durante a fresagem mantenha as mãos afastadas da fresadora.
- Se for possível, utilize ao fresar as sapatas pressoras da mesa adicionalmente ao batente de fresagem paralelo.
- Apoie peças a trabalhar compridas do lado de saída, para prevenir situações perigosas devido a um capotamento descontrolado. O apoio tem de ter uma posição estável e ter a mesma altura da mesa, p.ex. o suporte de esferas (art. n° 6119973).
- Trabalhe apenas peças que devido ao seu tamanho e ao seu peso possam ser manejadas de forma segura por uma pessoa.
- Escolha a velocidade de rotação correta conforme a ferramenta e a peça a trabalhar. No manual de instruções da sua fresadora de topo encontra os valores de velocidade de rotação precisos.



## Garantia

Querido amador e amadora de bricolage Adquiriu

um produto da wolcraft® de elevado valor, que lhe irá proporcionar grande prazer na bricolage caseira. Os produtos da wolcraft® correspondem a um nível técnico elevado e passam por fases intensivas de desenvolvimento e de exame antes de serem comercializados. Durante a produção em série efectuamos controlos constantes e testes regulares que asseguram o elevado nível de qualidade. Desenvolvimentos técnicos sólidos e controlos de qualidade competentes conferem-lhe a segurança de ter tomado a decisão de compra acertada.

Concedemos-lhe uma garantia de 5 anos a partir da data de compra, para o produto wolcraft® que adquiriu, sob condição de uso exclusivo num âmbito privado e não profissional. A garantia só dá cobertura a danos no próprio artigo de compra, e apenas aqueles que são resultantes de defeitos de material e de produção. Esta garantia não cobre defeitos ou danos resultantes de funcionamento impróprio ou falta de manutenção devida. A garantia também não cobre efeitos de deterioração habituais e desgaste devido ao uso, nem defeitos ou danos dos quais o cliente estava ciente na altura da celebração do contrato.

Os direitos decorrentes da garantia só podem ser reivindicados mediante apresentação da factura / do recibo de compra.

A garantia fornecida pela wolcraft® não restringe os seus direitos legais como consumidor (após cumprimento, rescisão ou redução, indemnização ou compensação de despesas).



## Declaração de conformidade segundo a Directiva Máquinas 2006/42/EG, anexo II A

Pela presente a firma wolcraft GmbH em D-56746 Kempenich, Wolff Str. 1, declara que este produto (MASTER cut 1000) corresponde à Directiva Máquinas 2006/42/CE.  
Kempenich, 01.02.2012

Michael Bauseler

Pessoa autorizada para assinar a Declaração de Conformidade e para compor a documentação técnica.  
(Direcção/Técnica/Logística; wolcraft GmbH)











## INDLEDNING

- **BEMÆRK!** Læs alle sikkerhedsoplysninger og anvisninger, der følger med MASTER cut 1000 og de benyttede elektriværktøjer. Tilsidesættelse af sikkerhedsoplysninger og anvisninger kan forårsage elektriske stød, brand og/eller alvorlige kvæstelser.
- Opbevar betjeningsvejledningen til evt. senere brug.

## TEKNISKE DATA

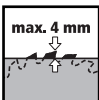
Mål (monteret):	855 x 540 x 865 mm (bredde x dybde x højde)
Mål (sammenklappet):	590 x 757 x 1440 mm
Arbejdsflade:	855 x 540 mm
Max. emnehøjde:	Bordrundsav 60 mm
Max. snitbredde med parallelt anslag:	Bordrundsav 510 mm
Spænehullers boringsdiameter:	20 mm
Bæreevne:	200 kg
Vægt:	21 kg

## SYMBOLER OG DERES BETYDNING

	Advarsel mod generelle farer		Må ikke benyttes til at save brænde.
	Læs vejledning og anvisninger!		Der må kun benyttes manuelle rundsage med et max. snitdybde på 66 mm.
	Benyt beskyttelsesbriller.		Der må kun benyttes manuelle rundsage med en max. savbladsdiameter på 200 mm.
	Benyt høreværn.		Forud for hvert snit indstilles rundsavens snitdybde på en måde, så savbladet rager max. 4 mm ud af emnet.
	Benyt en støvmaske.		Benyt kun manuelle rundsage med spaltekniv.
	Træk stikket ud		Benyt kun værktøjer med en max. effekt på 2760 W.

## TILSIGTET BRUG

MASTER cut 1000 er et multifunktionelt arbejds- og maskinbord, der er beregnet til følgende:

- Montering af håndrundsav med spaltekniv på maskinpladen med max. 200 mm savbladsdiameter og max. 66 mm snitdybde. Benyt kun save inden for det nævnte maksimale grundplademål (se fig. 3.1). Sørg for at benytte de rigtige spalteinlæg. Med disse er MASTER cut 1000 en stationær bordrundsav.
- Anvendelse som stiksavsbord.
- Anvendelse som fræsebord, dog kun i forbindelse med parallelt fræseanslag (Art.-nr. 6114000) og til overfræser med 230 V og max. 1800 W. Fræsemaskinen må ikke anvendes i kombination med føringskinnen.
- Brug som arbejdsbord til bearbejdning af emner (f.eks. boring, slibning osv.).
- Husk, at producentens oplysninger samt sikkerhedsanvisningerne til maskinen og maskinbordet skal overholdes.
- Bortskaffelse: MASTER cut 1000 skal bortskaffes iht. til de lokale affaldsbestemmelser.

Brugeren bærer det fulde ansvar for skader og uheld, der måtte opstå ved utilsigtet brug af MASTER cut 1000.

## GENERELLE SIKKERHEDSANVISNINGER

- Hold arbejdsområdet rent og sørg for god ventilation. Uorden og ubelyste arbejdsområder kan være årsag til ulykker.
- El-værktøj må ikke benyttes i eksplosionstruede områder, hvor der befinder sig brændbar væske, gasser eller støvpartikler. Under arbejdet med el-værktøj dannes der gnister, der kan antænde støv eller dampe.
- Børn og andre personer skal holdes på afstand, når el-værktøjet benyttes. I tilfælde af uopmærksomhed kan man miste kontrollen over værktøjet.
- El-værktøjets tilslutningsstik skal passe til stikkontakten. Stikket må ikke ændres på nogen måde. Der må ikke benyttes adapterstik sammen med el-værktøjer. Uændrede stik og passende stikkontakter nedsætter risikoen for elektrisk stød.
- El-værktøjer skal beskyttes mod regn og fugtighed. Hvis der trænger vand ind i et el-værktøj, øges risikoen for elektrisk stød.
- Hvis el-værktøjet anvendes til udendørs arbejder, må der kun benyttes forlængerledninger, der er godkendt til udendørs brug. Brug af en sådan forlængerledning nedsætter risikoen for elektrisk stød.
- Hvis det bliver nødvendigt at arbejde med el-værktøjet i fugtige omgivelser, skal der anvendes en fejlstrømsafbryder. En sådan afbryder nedsætter risikoen for elektrisk stød.

- Vær opmærksom og fokuseret på det, du laver, og lad fornuften råde, når du arbejder med el-værktøjet. Undlad at benytte el-værktøjet, hvis du er træt eller under indflydelse af euforiserende stoffer, spiritus eller medicin. Et øjeblik uopmærksomhed kan føre til alvorlige kvæstelser.
- Benyt egnet personligt beskyttelsesudstyr, dvs. høreværn, beskyttelsesbriller, støvmaske i forbindelse med støvgenererende arbejde samt beskyttelseshandsker ved bearbejdning af ru materialer og ved udskiftning af værktøj.
- Fjern justeringsredskaber eller skrueøgler før du starter el-værktøjet. Et stykke redskab eller en nøgle, der sidder i en bevægelig del af el-værktøjet, kan forårsage kvæstelser.
- Ifør dig passende beklædning. Tøjet må ikke være løstsiddende og der må ikke bæres smykker. Hår, tøj og handsker holdes på afstand af roterende dele. Løstsiddende tøj, smykker eller langt hår kan blive fanget af roterende dele.
- Benyt altid beskyttelseskappe med støvudsugning.
- El-værktøjet må ikke benyttes, hvis kontakten er defekt. El-værktøj, der hverken kan tændes eller slukkes, er farligt og skal repareres.
- El-værktøj, der ikke er i brug, skal opbevares utilgængeligt for børn. Personer, der ikke er fortrolige med brugen af el-værktøjet eller ikke har læst disse anvisninger, må ikke benytte værktøjet. El-værktøjer er farlige, hvis de benyttes af uerfarne personer.
- Før du påbegynder arbejdet skal alle apparater og værktøjer funktionstestes. Der må ikke arbejdes med beskadiget eller sløvt værktøj.
- El-værktøjer må kun repareres af kvalificeret fag personale. Benyt de originale reservedele. På den måde sikrer man, at el-værktøjets sikkerhedsstandard bevares.
- Træk stikket ud eller tag akkupakken ud af elektroværktøjet, inden du foretager indstillinger på apparatet eller udskifter tilbehørsdele. Utilsigtet start af elektroværktøjet kan forårsage uheld.
- Opstil maskinbordet korrekt, inden du monterer elektroværktøjet. Korrekt opstilling er vigtig for at forhindre, at bordet bryder sammen.
- Fastgør elektroværktøjet sikkert på maskinpladen, inden du benytter det. Hvis elektroværktøjet glider af på maskinpladen, kan dette medføre tab af kontrol.
- Stil maskinbordet på et fast, jævnt og vandret underlag. Hvis maskinbordet vipper eller flytter sig, vil dette få negativ indflydelse på føring af elektroværktøjet eller emnet.
- Pas på ikke at overbelaste maskinbordet. Maskinbordet må ikke benyttes som stige eller stativ. Overbelastning (f.eks. hvis noget står på maskinbordet) kan føre til, at bordets tyngdepunkt flytter sig og bordet vælter.
- Bordet må ikke benyttes til bearbejdning af materialer, der ikke er af træ, og heller ikke til let spåntagende kunststoffer. Undtagelse: Let spåntagende metaller (f.eks. aluminium) må gerne bearbejdes med stiksav, hvis der benyttes egnede savklinger.
- Løse splinter, spåner og lignende må ikke fjernes med hånden fra området tæt på savklingen, når denne kører!
- De anvendte maskiner skal leve op til kravene iht. DIN EN 60745-1. Apparater fra og med byggeår 1995 skal bære et CE-tegn.
- Ved manuel bearbejdning af emnerne skal der benyttes parallelt anslag eller vinkelanslag.
- Forvis dig om, at drejegrebene til fiksering af bordbenene er lukkede.
- Inden du går i gang med at save, skal du forvisse dig om, at både håndrundsaven, overfræseren eller stiksaven er forsvarligt fastgjort til maskinpladen og at denne er gået sikkert i hak.
- Når der er blevet slukket for motoren, må savklingerne ikke bremses ved tryk fra siden!
- Benyt kun værktøjerne til det, de er beregnet til.
- Benyt kun intakte savklinger; grundlegemet må ikke være tykkere og udlægningen ikke smallere end spaltekilens.
- Kontrollér med jævne mellemrum, at alle skruer er spændt forsvarligt!
- Benyt ikke arbejdsbordet til andre formål end dem, det er beregnet til!
- Alle genstande, der ikke skal bruges, fjernes fra arbejdsbordet.
- Må ikke benyttes til at save brænde.
- Benyt ikke maskinbordet til savning af rundtømmer.
- Benyt udelukkende sikkerhedskontakten til at tænde og slukke elektroværktøjerne.
- Til vedvarende fiksering af kontakten i "ON"-position må du kun benytte medfølgende startklemme.
- Beskadigede spalteindlæg skal straks erstattes af nye.
- Benyt altid en skubbepind i forbindelse med bearbejdning af smalle emner.



## SIKKERHEDSANVISNINGER FOR RUNDSAVE

- Udover de sikkerhedsanvisninger, der gælder for maskinen, bedes du være opmærksom på de for håndrundsaven gældende sikkerhedsanvisninger.
- Der må kun benyttes håndrundsaven med spaltekilens, max. 200 mm savklingediameter samt max. 66 mm skæredybde.
- Benyt kun save inden for de nævnte max. grundplademål (se fig. 3.1).
- Bordrundsaven må kun benyttes med korrekt monteret beskyttelseskappe.
- **BEMÆRK:** Se efter, om rundsavklingen er monteret parallelt med spalteindlæggets åbning. Eventuelt kan det blive nødvendigt at foretage rejusterings af håndrundsaven.
- Lange emner skal støttes på aftagesiden, så de kommer til at ligge vandret; benyt f.eks. wolcraft rullebuk (Art.-nr. 6119973).
- Pas på, at håndrundsaven ikke overbelastes.
- Der må ikke benyttes slibeskiver.
- Anvend kun de anbefalede savklinger og vælg disse afhængigt af, hvilke materialer der skal bearbejdes.
- **FARE:** Stik ikke hånden ned i saveområdet eller omkring savklingen.
- Før ikke hånden ind under emnet. Under emnet kan beskyttelseskappen ikke yde nogen beskyttelse mod savklingen.
- Tilpas snitdybden efter emnets tykkelse. Nedenfor emnet skal man kunne se mindre end en fuld tandhøjde.
- Vær altid forberedt på, at savklingen evt. får fat i emnet under savningen og at dette kan blive slynget ind mod brugeren.
- Tilbageslag skyldes altid forkert og/eller uhensigtsmæssig brug af saven. Dette kan dog forhindres gennem foranstaltninger, der beskrives i det følgende.
- Hold fast i saven med begge hænder og hold armene i en position, fra hvilken tilbageslagskraften kan afværges. Stå altid lidt forskudt i forhold til savbladet, dvs. savbladet må ikke flugte med kroppen. Ved et tilbageslag kan rundsaven springe tilbage, men tilbageslagskraften kan afværges, hvis der træffes egnede foranstaltninger.
- Hvis savklingen sætter sig fast eller du afbryder arbejdet, skal du slukke for saven og holde denne i ro i materialet indtil savklingen står stille. Prøv aldrig at trække saven (baglæns) ud af emnet, så længe savklingen bevæger sig, da dette kan bevirke et tilbageslag. Find ud af, hvorfor savklingen har sat sig fast, og fjern så årsagen.
- Hvis du ønsker at sætte en sav i gang, der befinder sig i et emne, skal savklingen centreres i savspalten. Forvis dig om, at savtænderne ikke har sat sig fast i emnet. Hvis savklingen sidder fast, er der fare for, at den springer ud af emnet eller forårsager et tilbageslag, når saven startes påny.
- Sørg for god støtte til store plader for at mindske risikoen for tilbageslag som følge af at savklingen har sat sig fast. På grund af deres egenvægt kan det nemt ske, at store plader bliver bøjet. Pladerne skal støttes i begge sider, dvs. både tæt på savspalten og ud mod kanten.
- Der må ikke benyttes sløve eller beskadigede savklinger, da de pga. en for smal savspalte vil forårsage større friktion og tilbageslag. Desuden er der stor risiko for, at savklingen sætter sig fast.
- Før du går i gang med at save, skal du huske at spænde indstillingen for snitdybde og snitvinkel. Hvis indstillingen ændres, mens der saves, er der fare for at savklingen sætter sig fast og forårsager et tilbageslag.
- Udvis særlig forsigtighed i forbindelse med dyksnit i eksisterende vægge eller andre "skjulte" områder, idet savklingen kan blokere og forårsage et tilbageslag.
- Benyt altid glidestaven i forbindelse med savning af riller og fuger, da savbladet ikke er synligt.



## SIKKERHEDSANVISNINGER FOR STIKSAVE

- Udover de sikkerhedsanvisninger, der gælder for maskinen, bedes du være opmærksom på de for stiksave gældende sikkerhedsanvisninger.
- Der må ikke arbejdes med beskadigede stiksave.
- Pas på ikke at udsætte stiksaven for overbelastning.



## BEMÆRK: MÅ KUN ANVENDES SOM FRÆSEBORD I FORBINDELSE MED PARALLELT FRÆSEANSLAG ART. NR 6114000

### SIKKERHEDSANVISNINGER FOR OVERFRÆSER

- Udover de sikkerhedsanvisninger, der gælder for maskinen, bedes du være opmærksom på de for overfræsere gældende sikkerhedsanvisninger.
- Vær forberedt på, at emnet pludseligt og uventet kan komme ud af kontrol i forbindelse med fræsning, og derved forårsage et tilbageslag.
- Maskinbordet må ikke anvendes til buefræsning!
- Fræsning må kun udføres med parallelt fræseanslag (Art.-nr. 6114000, fås som tilbehør) for at forhindre tilbageslag og håndberøring af fræseren.
- Vær opmærksom på den originale betjeningsvejledning til det parallelle fræseanslag (Art.-nr. 6114000) i forbindelse med montering.
- Der må ikke benyttes overfræsere med over 1800 W og mere end 230 V.
- Vær opmærksom på, at fremskubning kun må ske imod fræsereens omdrejningsretning.
- Der må kun benyttes skarpe, vedligeholdte fræseværktøjer, der er korrekt indstillet iht. værktøjsfabrikantens anvisninger.
- Apparater og værktøjer: Vær opmærksom på de oplysninger om min./max.-omdrejningshastighed og omdrejningsretning, der findes på selve produktet, emballagen eller i den respektive betjeningsvejledning.
- Vær bevidst om, at ukorrekt brug af fræseværktøjer, emner og emneføringer kan føre til farlige situationer.
- Hold fingrene væk fra fræseværktøjet i forbindelse med fræsning på anslaget.
- Benyt så vidt muligt trykskoene i tillæg til det parallelle fræseanslag i forbindelse med fræsningen.
- Støt lange emner på aftagesiden for at forhindre farlige situationer som følge af ukontrollerede bevægelser. Støtteanordningen skal stå stabilt og være lige så høj som maskinbordet. Benyt evt. understøtning med rullebuk (Art.-nr. 6119973).
- Emnerne, der skal bearbejdes, må ikke være større eller tungere end at de kan håndteres sikkert af en person.
- Vælg den rigtige hastighed afhængigt af værktøjet og emnet. I betjeningsvejledningen til overfræseren finder du de nøjagtige hastighedsmål.



## Garanti

Kære hobby-snedker,

De har købt et kvalitetsprodukt, som De, vil have meget glæde af ved gør det selv-arbejdet. wolcraft®-produkter holder høj teknisk standard og gennemgår, før de kommer i handelen intensive udviklings- og testfaser. Under serieproduktionen sikrer den stadige kontrol og de regelmæssige tests den høje kvalitetsstandard. Solide tekniske udviklinger og effektive kvalitetskontroller giver Dem sikkerhed for, at De har købt det rigtige produkt.

På wolcraft®-produkter ydes en garanti på 5 år fra købsdatoen, såfremt produkterne udelukkende er beregnet til selvbyggerområdet. Garantien omfatter skader på selve købeobjektet, hvis disse kan føres tilbage til materiale- eller fremstillingsfejl. Mangler og skader, der skyldes usagkyndig betjening eller manglende vedligeholdelse, er ikke omfattet af garantien. Garantien omfatter heller ikke almindelige tegn på slid eller brugsbetinget slitage samt mangler og skader, som kunden kendte til, da kontrakten blev indgået.

Garantikrav kan kun gøres gældende ved fremvisning af fakturaen / købskvitteringen.

Den af wolcraft® ydede garanti indskrænker ikke dine lovfæstede rettigheder som forbruger (efter opfyldelse, tilbagetræden eller nedsættelse, skadeserstatning eller refundering).



## Overensstemmelseserklæring iht. EF-maskindirektiv 2006/42/EF, Tillæg II A

Hermed erklærer firmaet wolcraft GmbH i D-56746 Kempenich, Wolff Str. 1, at dette produkt (MASTER cut 1000) er i overensstemmelse med maskindirektivet 2006/42/EF.

Kempenich, 01.02.2012

Michael Bauseler

Person, der er bemyndiget til at underskrive overensstemmelseserklæringen og sammenstille de tekniske dokumenter.  
(Ledelse/Teknik/Logistik; wolcraft GmbH)

## INLEDNING

- **OBSERVERA!** Läs igenom samtliga säkerhetsanvisningar och instruktioner som följer med leveransen av MASTER cut 1000 och elverktygen. Om säkerhetsanvisningarna och instruktionerna inte följs kan elektriska stötar, bränder och/eller allvarliga personskador uppstå.
- Förvara instruktionerna på ett säkert ställe för framtida bruk.



## TEKNISKA DATA

Dimensioner i uppställt tillstånd:	855 x 540 x 865 mm (bredd x djup x höjd)
Dimensioner i hopfällt tillstånd:	590 x 757 x 1440 mm
Arbetsyta:	855 x 540 mm
Max. arbetsstyckshöjd:	bordscirkelsåg 60 mm
Max. skärbredd med parallellanslag:	bordscirkelsåg 510 mm
Spännhålets borrningsdiameter:	20 mm
Belastningsförmåga:	200 kg
Vikt:	21 kg



## SYMBOLER OCH DERAS BETYDELSE

- |  |                                |  |  |
|--|--------------------------------|--|--|
|  | Varning för allmänna risker.   |  | Använd aldrig bordet för att skära virke.  |
|  | Läs instruktioner/anvisningar! |  | Använd endast handcirkelsågar med maximalt sågdjup på 66 mm.   |
|  | Använd skyddsglasögon.         |  | Använd endast handcirkelsågar med maximal sågklingens diameter på 200 mm.  |
|  | Använd hörselskydd.            |  | Innan varje kapning ska handcirkelsågens sågdjup ställas in på sådant sätt, att sågklingen inte sticker mer än 4 mm ut ur arbetsstycket. |
|  | Använd dammskyddsmask.         |  | Handcirkelsågen får endast användas med klyvkiel.  |
|  | Dra ur stickkontakten.         |  | Använd endast maskiner med maximal effekt på 2760 W.   |



## ÄNDAMÅSENLIK ANVÄNDNING

MASTER cut 1000 är ett arbets- och maskinbord i flerfunktionsutförande. Det lämpar sig för:

- monteringen av en handcirkelsåg med spaltkiel på maskinplattan med max. 200 mm sågbladens diameter och upp till max. 66 mm skärdjup. Använd bara sågar inom de angivna måtten för basplattan (se bild 3.1). Använd även passande spaltinlägg. MASTER cut 1000 är alltså en bordscirkelsåg för stationär användning.
- användning som sticksågbord.
- användning som fräsbord, uteslutande tillsammans med parallellt fräsanslag, art.-nr. 6114000 och för överfräsar med 230 V och max. 1800 W. Fräsmaskinen får inte användas tillsammans med styrskenan.
- användning som arbetsbord för bearbetning av arbetsstycken (t.ex. borrning, slipning, osv.).
- iaktta alltid tillverkarens uppgifter och säkerhetsanvisningarna till maskinerna som används samt säkerhetsanvisningarna till maskinbordet.
- iaktta lokalt gällande föreskrifter vid avfallshanteringen av MASTER cut 1000.

Användaren svarar för skador och olycksfall som uppstår om maskinen används på icke ändamålsenligt sätt.



## ALLMÄNNA SÄKERHETSANVISNINGAR

- Se till att arbetsområdet alltid är rent och väl upplysta. Ostädade och obelysta arbetsområden kan förorsaka olyckor.
- Använd aldrig elverktyget i explosionsfarliga områden, där det förvaras lättantändliga vätskor, gaser eller pulverformigt material. Elverktyg alstrar gnistor som kan antända damm eller ångor.
- Håll barn och andra personer på avstånd under användning av elverktyget. Vid bristande uppmärksamhet finns risk för att tappa kontrollen över verktyget.
- Elverktygets stickkontakt måste passa till vägguttaget. Stickkontakten får aldrig ändras på något sätt. Skyddsjordade elverktyg får aldrig användas tillsammans med adapttrar. Stickkontakter i originalskick och därtill passande vägguttag minskar risken för elektrisk stöt.
- Låt aldrig elverktyget komma i kontakt med regn och fukt. Intrång av vatten i elverktyget höjer risken för elektrisk stöt.
- Används elverktyget utomhus, ska endast en förlängningskabel för utomhusbruk användas. Användning av lämplig förlängningskabel minskar risken för elektrisk stöt.
- Kan arbetet med elverktyget i fuktig arbetsmiljö inte undvikas, ska jordfelsbrytare användas. Användning av jordfelsbrytare minskar risken för elektrisk stöt.

- Var uppmärksam samt arbeta medvetet, förnuftigt och koncentrerat med ett elverktyg. Arbeta inte med elverktyg när du är trött eller påverkad av droger, alkohol eller läkemedel. En sekund av ouppmärksamhet kan förorsaka allvarliga personskador.
- Använd lämplig, personlig skyddsutrustning: Hörselskydd, skyddsglasögon, dammskyddsmask vid arbeten med dammutveckling, skyddshandskar vid bearbetning av grovt material och vid verktygsbyte.
- Avlägsna alla justeringsnycklar eller skruvnyckeln innan elverktyget startas. Verktyg eller nycklar som lämnas kvar på maskinens roterande delar kan medföra personskador.
- Använd ändamålsenlig klädsel. Bär ej löst sittande kläder eller smycken. Håll hår, kläder och handskar borta från rörliga delar. Löst sittande kläder, smycken eller långt hår kan fastna i roterande maskindelar.
- Använd alltid skyddshuva med spånsug.
- Använd ej elverktyg med defekt brytare. Ett elverktyg som inte längre kan startas eller stängas av utgör fara och måste repareras.
- Elverktyg som inte används ska förvaras utom räckhåll för barn. Personer som inte är vana eller inte har läst dessa instruktioner får ej använda denna maskin. Elverktyg är farliga om de används av ovana personer.
- Kontrollera innan du börjar arbeta, att maskinerna och verktygen är fullt funktionsdugliga. Arbeta aldrig med skadade eller slöa verktyg.
- Reparationer får endast utföras av kvalificerad fackpersonal och med original reservdelar. Därmed säkerställs att elverktygets säkerhet bevaras.
- Dra ur stickkontakten ur uttaget och/eller ta batterierna ur elverktyget innan du ställer in maskinerna eller byter ut tillbehördelar. Risk för olyckor genom att elverktyg oavsiktligt startar.
- Ställ först upp maskinbordet innan du bygger in elverktyget. En korrekt uppställning av bordet är viktigt, för att förhindra att det faller ihop.
- Fixera elverktyget säkert på maskinplattan innan du använder det. Sitter elverktyget inte stadigt på maskinplattan utan börjar glida iväg, kan du förlora kontrollen över det.
- Placera maskinbordet på ett stabilt, plant, horisontalt underlag. Om maskinbordet inte står stabilt eller om det står vingligt, kan elverktyget eller arbetsstycket inte föras jämnt och säkert.
- Se till att maskinbordet inte överbelastas och använd det aldrig som steg eller stativ. Om maskinbordet överbelastas eller om du ställer dig på det, kan bordets tyngdpunkt förskjutas uppåt vilket leder till att bordet välter.
- Bearbeta inget annat material än trä eller lätt spånbart plastmaterial. Undantag: Med sticksåg och ett lämpligt sågblad får även lätt spånbar metall (t.ex. aluminium) bearbetas.
- Avlägsna aldrig lösa splitter, spån eller liknande arbetsmaterial nära det löpande sågbladet för hand!
- De maskiner som ska användas måste uppfylla kraven enligt DIN EN 60745-1. Maskiner från tillverkningsår 1995 måste vara CE-märkta.
- Såga aldrig "på fri hand", dvs. håll inte arbetsstycket bara med handen utan använd parallellanslaget eller vinkelanslaget.
- Säkerställ att vridhandtagen för fastsättning av stödbenen är stängda.
- Förvissa dig före idrifttagningen om att handcirkelsågen, överfräsen eller sticksågen är korrekt fixerad på maskinplattan och att maskinplattan sitter fast ordentligt i maskinbordets urtag.
- Efter drivningens fränkoppling får sågbladen inte bromsas genom att trycka dem mot sidan!
- Använd verktygen uteslutande för de ändamål de är avsedda för.
- Använd bara fullgoda sågblad; grundstommen får inte vara tjockare och skränkningen inte smalare än tjockleken på spaltkilen.
- Kontrollera regelbundet att samtliga skruvar är ordentligt åtdragna!
- Använd aldrig arbetsbordet på ett felaktigt sätt eller för andra ändamål än det är avsett för!
- Avlägsna alla föremål från arbetsbordet som inte behövs.
- Använd aldrig bordet för att skära virke.
- Använd aldrig maskinbordet för att såga rundvirke.
- Elverktygen får bara slås på och stängas av via säkerhetsbrytaren.
- Använd alltid bara den bifogade inkopplingsklämman för att fixera maskinbrytaren i "ON"-läge.
- Byt ut skadade spaltinlägg och ersätt dem med nya.
- Använd alltid en skjutstock vid bearbetning av smala arbetsstycken.



## SÄKERHETSANVISNINGAR FÖR CIRKELSÅGAR

- Iakttä alltid, förutom dessa maskinspecifika säkerhetsanvisningar, även säkerhetsanvisningarna för den handcirkelsåg som används.
- Använd bara handcirkelsågar med spaltkil, sågblad med max. 200 mm i diameter och upp till max. 66 mm skärddjup.
- Använd bara sågar inom de angivna, maximala måtten för basplattan (se bild 3.1).
- Använd bara bordscirkelsågen med korrekt monterad skyddshuv.
- **OBSERVERA:** Kontrollera att cirkelsågbladet är monterat parallellt med spaltinläggets öppning. Eventuellt måste handcirkelsågen justeras något.
- Stötta långa arbetsstycken på uttagssidan så att de ligger horisontalt mot underlaget; t.ex. med en rullbock från wolcraft (art.-nr. 6119973).
- Undvik att överbelasta handcirkelsågen.
- Använd inga slipskivor.
- Använd bara rekommenderade sågblad och välj dem med hänsyn till materialet som skall sågas.
- **FARA:** Händerna får inte komma in i området för sågningen och inte för nära sågbladet.
- Stick aldrig in händerna under arbetsstycket. Under arbetsstycket kan skyddshuven inte skydda dig mot sågbladet.
- Anpassa skärddjupet till arbetsstyckets tjocklek. Mindre än en hel tandhöjd bör synas under arbetsstycket.
- Under sågningen bör du alltid vara förberedd på att sågbladet kan fastna i arbetsstycket och slunga det mot operatören.
- Bakslag är ett resultat av felaktig och/eller olämplig användning av sågen. Detta kan undvikas genom att lämpliga försiktighetsåtgärder vidtas enligt beskrivningen nedan.
- Håll i sågen med båda händerna och håll armarna i en position där du kan fånga upp bakslagskrafterna. Stå alltid vid sidan om sågbladet. Kroppen får aldrig befinna sig i rak linje med sågbladet. Vid ett bakslag kan cirkelsågen hoppa bakåt, men med hjälp av lämpliga säkerhetsåtgärder kan operatören kontrollera bakslagskrafterna.
- När sågbladet blockerar eller när du avbryter arbetet, stäng av sågen och håll den kvar i arbetsstycket tills sågbladet står stilla. Försök aldrig att ta ut sågen ur arbetsstycket eller att dra den bakåt så länge sågbladet rör sig – ett bakslag skulle kunna bli följden. Ta reda på orsaken till att sågbladet blockerar och åtgärda.
- Om du vill starta en såg igen som sitter kvar i arbetsstycket, skall du centrera sågbladet i sågspalten och kontrollera att sågtänderna inte fastnar i arbetsstycket. När sågbladet blockerar kan det hoppa ut ur arbetsstycket eller orsaka ett bakslag när sågen startas igen.
- Stötta stora plattor för att minimera risken för bakslag pga. ett blockerande sågblad. Stora plattor kan hänga ner pga. sin egen vikt. Plattor måste stötts på båda sidorna, både nära sågspalten och i kanten.
- Använd aldrig slöa eller skadade sågblad. Sågblad med slöa eller felaktigt inställda tänder orsakar förhöjd friktion pga. att sågspalten är för trång, blockering av sågbladet och bakslag.
- Dra åt skärddjups- och skärvinkelinställningarna innan du börjar med sågningen. Om inställningarna ändras under sågningen kan sågbladet blockeras och ett bakslag uppträda.
- Var speciellt försiktig vid "doppsågning" i väggar eller andra oöverskådliga områden. Sågbladet kan blockera vid sågning i dolda objekt och orsaka bakslag.
- För spår- och geringssågning skall alltid skjutslid användas, eftersom sågklingan inte är synlig.

## SÄKERHETSANVISNINGAR FÖR STICKSÅGAR

- Iaktta förutom dessa maskinspecifika säkerhetsanvisningar, alltid även säkerhetsanvisningarna för sticksågen som används.
- Arbeta aldrig med en sticksåg som är skadad.
- Undvik att överbelasta sticksågen.



## OBSERVERA: ANVÄNDNING SOM FRÄSBORD SKA UTESLUTANDE SKE I SAMBAND MED DET PARALLELA FRÄSANSLAGET ART.NR 6114000

### SÄKERHETSANVISNINGAR FÖR ÖVERFRÄSAR

- Iaktta förutom dessa maskinspecifika säkerhetsanvisningar, alltid även säkerhetsanvisningarna för överfräsen som används.
- Var alltid förberedd på att arbetsstycket under fräsningen oväntat och plötsligt kan bli okontrollerbart och slås tillbaka.
- Använd aldrig maskinbordet till bågfräsning!
- Genomför därför alltid fräsningen enbart med det parallella fräsanslaget som kan erhållas som tillbehör (art.-nr. 6114000), för att förhindra bakslag eller att fräsen kommer i kontakt med handen.
- Följ originalinstruktionerna till det parallella fräsanslaget (art.-nr. 6114000) så att monteringen blir korrekt.
- Använd aldrig överfräsar med mer än 1800 W och mer än 230 V.
- Observera att matningen endast får ske mot fräsens rotationsriktning.
- Använd bara vassa, välskötta fräsverktyg som ställts in enligt verktygstillverkarens uppgifter.
- Iaktta min. / max. varvtalet och rotationsriktningen för de maskiner och verktyg som används. Dessa uppgifter finns angivna på produkten, på förpackningen eller i instruktionerna.
- Felaktig användning av fräsverktyg, arbetsstycken och anordningar till arbetsstycksstyrningen kan leda till farliga situationer.
- Håll händerna borta från fräsverktyget under fräsningen.
- Använd om möjligt även tryckskorna under fräsningen, utöver det parallella fräsanslaget.
- Stötta långa arbetsstycken på uttagssidan för att förhindra att de okontrollerat faller ner och därigenom orsakar farliga situationer. Stötten måste vara stabil och lika hög som maskinbordet, som t.ex. rullbocken (art.-nr. 6119973).
- Bearbeta bara arbetsstycken som är så stora och tunga att de kan hållas och styras av en person.
- Välj varvtalet så att det passar till verktyget och arbetsstycket. Exakta varvtalsuppgifter finns i instruktionerna till överfräsen.



## Garanti

Till hobbysnickaren!

Vi gratulerar till Er nya kvalitetsprodukt från wolcraft® som vi hoppas att Ni kommer att ha stor nytta av i hobbyarbetet. wolcraft® -produkter håller en hög teknisk standard och genomgår intensiva utvecklings- och testkontroller innan de ut i handeln. Regelbundna kontroller och tester garanterar hög kvalitet på standard vid seritillverkning. En solid teknisk utveckling och tillförlitliga kvalitetskontroller är garantin föt att Ni valt rätt.

På denna inköpta produkt från wolcraft® lämnar vi en garanti på 5 år från köpdatum, då den uteslutande används i hobbyssammanhang. Garantin omfattar endast skador på den inköpta varan samt enbart sådana skador som kan härledas till material- och tillverkningsfel. Denna garanti omfattar ej sådana fel och skador som har förorsakats av oändamålsenlig användning eller eftersatt underhåll. Garantin gäller inte heller i samband med vanligt slitage som uppstår vid maskinens användning samt vid fel och skador som kunden kände till då avtalet ingicks.

Garantikrav kan endast göras gällande vid framläggning av fakturan/kvittot.

Den av wolcraft® lämnade garantin begränsar inte konsumentens rättigheter enligt lag (efter fullgörande, hävning eller värdeminskning, skadestånd eller återbetalning).



## Konformitetsförklaring enligt EG maskindirektivet 2006/42/EG, bilaga II A

wolcraft GmbH i D-56746 Kempenich, Wolff Str. 1, förklarar härmed att denna produkt (MASTER cut 1000) motsvarar maskindirektivet 2006/42/EG. Kempenich, 01.02.2012

Michael Bauseler

Behörig person för undertecknande av konformitetsförklaring och för sammanställning av tekniska underlag.  
(företagsledning/teknik/logistik; wolcraft GmbH)

## JOHDANTO

- **HUOMIO!** Lue kaikki turvallisuusviitteet ja ohjeet, jotka on toimitettu MASTER cut 1000 sekä käytettävien sähkötyökalujen mukana. Turvallisuusohjeiden ja viitteiden noudattamattomuus voi aiheuttaa sähköiskun, tulipalon ja/tai vaikeita loukkaantumisia.
- Pidä käyttöohje tulevaisuuden varalta hyvin tallessa.



## TEKNISET TIEDOT

Mitat pystytettynä:	855 x 540 x 865 mm (leveys x syvyys x korkeus)
Mitat kokoon taitettuna:	590 x 757 x 1440 mm
Työtaso:	855 x 540 mm
Maks. työkappaleen korkeus:	Pöytäpyörösaha 60 mm
Maks. leikkuuleveys rinnanvasteella:	Pöytäsirkkeli 510 mm
Kiristysreikien porauksien halkaisija:	20 mm
Kuormitettavuus:	200 kg
Paino:	21 kg



## SYMBOLIT JA NIIDEN TARKOITUS

	Varoitus yleisestä vaarasta		Ei saa käyttää polttopuun sahaamiseen.
	Lue ohje / viitteet!		Käytä ainoastaan käsipyörösahoja, joiden maksimi leikkuusyvyys on 66 mm.
	Käytä suojalaseja.		Käytä ainoastaan käsipyörösahoja, joiden sahanterän halkaisija on korkeintaan 200 mm.
	Käytä kuulosuojaa.		Säädä nyt ennen leikkausta käsipyörösahan leikkuusyvyys niin, että sahanterä tulee korkeintaan 4 mm alhaalla työkappaleesta ulos.
	Käytä suojanaamaria.		Käytä aina käsipyörösahoja, joissa on halkaisukiila.
	Vedä pistoke		Käytä aina vain koneita, joiden teho on korkeintaan 2760 W.



## MÄÄRÄYSTENMUKAINEN KÄYTTÖ

MASTER cut 1000 on monitoiminen työ- ja konepöytä. Se soveltuu:

- käsisahan asentamiseen konealustalle, jossa halkaisukiila, maks. 200 mm sahanterä ja leikkuusyvyuden ollessa maks.66 mm. Käytä ainoastaan sahoja, jotka vastaavat esitettyä alustan mittaa (katso kuva 3.1). Käyttää täytyy vastaavaa halkaisuosaa. Pöytä on siten kiinteä pöytäpyörösaha.
- käytettäväksi pistosahan pöytänä.
- käytettäväksi yläjyrsimen pöytänä vain yhdessä rinnakkais-jyrsinvasteella, tuote-nro. 6114000 ja yläjyrsimelle, 230 V ja maks. teho 1800 W. Jyrsinlaitetta ei saa käyttää yhdessä ohjauskiskon kanssa.
- käyttö työpöytänä työkappaleiden työstöön (kuten poraamiseen, hiontaan jne.).
- Koneelle ja pöydälle annettuja valmistajan ohjeita ja turvallisuusviitteitä on noudatettava.
- Noudata paikallisia määräyksiä, kun MASTER cut 1000 on tarkoitus hävittää.

Käyttäjä on vastuussa vahingoista ja tapaturmista, jotka ovat aiheutuneet määräystenvastaisesta käytöstä.



## YLEISET TURVALLISUUSVIITTEET

- **Pidä työpaikkasi puhtaana ja hyvin valaistuna.** Epäjärjestys ja huono valaistus voivat johtaa tapaturmiin.
- **Älä työskentele sähkötyökaluilla räjähdysvaarallisella alueella, jolla on syttyviä nesteitä, kaasuja tai helposti syttyviä pölyjä.** Sähkötyökalut kehittävät kipinöintiä, joka voi sytyttää pölyn ja kaasut helposti.
- **Sähkötyökaluilla työskennellessä lapset ja muut asiattomat henkilöt on pidettävä etäällä työpaikalta.** Työnteon häiritseminen voi aiheuttaa sen, että menetät laitteen hallinnan.
- Sähkötyökalun pistokkeen on sovittava pistorasiaan. Pistoketta ei saa muuttaa mitenkään. **Älä käytä minkäänlaisia adaptereja yhdessä suojamaadoitetun sähkötyökalun kanssa.** Muuttamattomat pistokkeet ja sopivat pistorasiat vähentävät riskiä saada sähköisku.
- **Älä pidä sähkötyökalua sateessa tai märässä paikassa.** Veden pääsy laitteeseen kohottaa riskiä saada sähköisku.
- **Jos työskentelet sähkötyökalulla ulkona, käytä silloin jatko kaapeleita, jotka on myös tarkoitettu ulkokäyttöön.** Ulkokäyttöön tarkoitettua kaapelia käytettäessä on myös sähköiskun saamisen riski pienempi.
- **Mikäli sähkötyökalua täytyy käyttää ulkona tai kosteassa tilassa, käytä silloin vikavirtasuojakytkintä.** Vikavirtasuojakytkimen käyttö vähentää riskiä saada sähköisku.

- Ole varuillasi, toimi tarkkaavaisesti, ja käytä sähkötyökäluä järkevästi. Älä käytä sähkötyökäluä silloin, kun olet väsynyt, huumeessa, nauttinut alkoholia tai lääkkeitä. Pieni huomaamaton hetki sähkötyökäluän käytössä voi aiheuttaa vaikeita loukkaantumisia.
- Käytä aina sopivia suojaruusteita: Kuulosuojaa, suolaseja, naamaria pölyisissä töissä, suojaesineitä karkeita materiaaleja työstäessä ja työkalujen vaihdossa.
- Poista kaikki säätötarvikkeet tai ruuviavaimet ennen kuin käynnistät sähkötyökäluän. Työkalu tai ruuviavain, joka voi olla työkalun sisällä, voi aiheuttaa loukkaantumisia.
- Käytä sopivia työvaatteita. Älä käytä löysiä vaatteita ja koruja. Pidä hiukset, vaatteet ja käsineet etäällä pyörivistä osista. Löysät vaatteet, korut tai pitkät hiukset voivat tarttua kiinni liikkuviin osiin.
- Käytä suojaakupua aina imurilla.
- Älä käytä konetta, jonka kosketin on rikki. Sähkötyökälu, joka ei käynnisty tai sammuu, on vaarallinen ja se täytyy korjata.
- Pidä sähkötyökäluet pois lasten ulottuvilta. Älä anna konetta henkilöille, jotka eivät tunne sitä tai eivät ole lukeneet näitä ohjeita. Sähkötyökäluet ovat vaarallisia henkilöille, joilla ei ole kokemusta koneen käyttöön.
- Tarkasta laitteiden ja työkalujen kunto ja toiminnot ennen töiden aloittamista. Älä koskaan työskentele viallisella laitteella tai käytä tylsää terää.
- Anna vain ammattihenkilöstön korjata sähkötyökälu ja silloin on käytettävä vain alkuperäisiä varaosia. Niin on varmaa, että sähkötyökälu on turvallinen.
- Vedä pistoke irti pistorasiasta ja/tai akkulohko sähkötyökäluista, ennen kuin aloitat tehdä laitteeseen asetuksia tai aiot vaihtaa lisätarvikkeita. Sähkötyökälujen tahaton käynnistys voi aiheuttaa tapaturmia.
- Pystyttyä pöytä oikein ennen kuin asennat sähkölaitteen sille. Oikein suoritettu pystytys on tärkeä, jotta pöytä ei romahda kokoon.
- Kiinnitä sähkötyökälu ennen käyttöönottoa kunnolla alustaan. Työkäluän liikkuminen konealustalla voi johtaa siihen, että menetät koneen hallinnan.
- Aseta konepöytä tukevalle, tasaiselle ja vaakasuoralle alustalle. Jos konepöytä pääsee liikkumaan tai keikkumaan, ei sähkötyökäluä tai työkalua voi silloin enää ohjata turvallisesti ja varmasti.
- Älä ylikuormita pöytää, älä myöskään käytä sitä tikkaina tai telineenä. Ylikuormitus tai koneen päällä seisominen voi aiheuttaa sen, että pöydän painopiste siirtyy ylös ja pöytä kaatuu.
- Älä työstä muita materiaaleja kuin puuta tai helposti lastuavaa muovia. Poikkeus: Vain pistosahalla ja sopivalla terällä saa työstää helposti käsiteltävää metalleja (esim. alumiinia).
- Irtonaisia siruja, lastuja tai muuta irtoavaa materiaalia ei saa poistaa käsin käynnissä olevan koneen läheltä!
- Käytettyjen koneiden on täytettävä DIN EN 60745-1 normit. Laitteissa täytyy olla valmistusvuodesta 1995 alkaen CE-merkintä.
- Älä sahaa "käsivaraisesti", eli älä ohjaa työkalua vain käsin, vaan käytä aina rinnakkaisvastetta tai kulmavastetta.
- Varmista, että pöydän jalkojen kiinnitykseen tarkoitettut kääntökahvat ovat lukitut.
- Tarkasta ennen käyttöönottoa, että käsisaaha, yläjyrsin tai pistosaha on kiinnitetty konealustaan kunnolla ja että konealusta on taas kunnolla kiinni pöydässä.
- Kun laite on kytketty pois päältä, ei sahaa saa jarruttaa painamalla sitä sivulta!
- Käytä konetta vain määrätysten mukaisesti.
- Käytä vain kunnossa olevia teriä; terän koko ja mitat pitää olla tarkoin sopivat halkaisukilaan.
- Tarkasta säännöllisesti, että kaikki ruuvit on kiristetty kunnolla!
- Älä käytä pöytää asiattomasti tai vieraaseen käyttöön!
- Kaikki tarpeettomat esineet on poistettava pöydältä.
- Ei saa käyttää polttopuun sahaamiseen.
- Älä käytä pöytää pyöröpuun sahaamiseen.
- Käytössä olevien sähkötyökälujen kytkentä virtaan suoritetaan vain suojaakattaisijasta.
- Käytä laitteen koskettimen pysyvään kiinnitykseen „AN“-asennossa vain liitteenä olevaa kytkentäpinnettä.
- Vaihda kuluneet ja vialliset halkaisuohjaimet uusiin.
- Käytä aina työntökappaletta kapeita työkaluja työstäessä.



## TURVALLISUUSVIITTEITÄ PYÖRÄSAHAN KÄYTÖLLE

- Noudata näiden koneen koskevien turvallisuusviitteiden ohella myös välttämättä käytössä olevalle käsipyörösahalle annettuja turvallisuusviitteitä.
- Käytä vain sellaisia käsipyörösahoja, jotka on varustettu halkaisukilalla, sahan halkaisijan ollessa maks. 200 mm ja leikkuvyyden maks. 66 mm.
- Käytä sahoja vain mainittujen peruslaattamittojen mukaan (katso kuva 3.1).
- Käytä pöytäpyörösahaa vain asiaankuuluvasti kiinnitetyllä suojaakuvulla.
- **HUOMIO:** Tarkista, että pyörösahankerä on rinnan halkaisuohjaimen aukkoon, mahdollisesti käsipyörösahan täytyy asemoida uudestaan.
- Tue pitkät työkalut niin, ne ovat vaakasuorassa asennossa; tukena esim. wolfcraft rullattavaa pukkia / Rollenbock, (tuote-nro. 6119973).
- Vältä ylikuormittamista käsipyörösahaa.
- Älä käytä hiomalaikkoja.
- Käytä ainoastaan suositeltuja sahanteriä ja valitse se aina työkalun vahvuuden mukaan.
- **VAARA: Varo, etteivät kädet joudu lähelle sahausaluetta tai sahanterää.**
- Älä pidä työkalua kiinni alapuolelta. Suojaakupu ei voi antaa suojaa sahanterältä työkalun alapuolella.
- Sovita leikkuvuus aina materiaalin vahvuuteen. Koko sahanterän hampaan ei pitäisi olla näkyvissä työkalun alta.
- Ole aina varuillasi, että sahatessa terä voi tarttua työkaluun ja lingota takapotkun tavoin käyttäjään päin.
- Takapotku on tulos siitä, että sahaa on käytetty väärin ja/tai sopimattomasti. Takapotkun voi estää turvallisuustoimenpitein seuraavalla tavalla.
- Pidä molemmin käsin sahasta kiinni ja pidä käsivarret sellaisessa asennossa, että voit kestää takapotkun voimakkuuden. Ole aina sivuasennossa sahanterään, varo, että keho ei ole samassa linjassa sahanterään. Takapotkussa pyörösaha voi hypätä taaksepäin, kuitenkin tietyn toimenpitein käyttäjä voi hallita takapotkun voimakkuuden.
- Jos sahanterä on juuttunut kiinni tai keskeytät työn, kytke saha pois päältä ja pidä terä työkaluun niin kauan, että sahanterä on pysähtynyt kokonaan.
- Älä koskaan yritä poistaa sahaa työkaluun niin kauan, kun terä pyörii, muuten voi tulla takapotku. Tarkista ja hae syy sahanterän juuttumiseen.
- Jos haluat käynnistää sahan, joka on kiinni työkaluun, aseta terä sahausrakoon ja tarkista, että terän hampaat eivät ole kiinnittyneet työkaluun. Jos terä on juuttunut kiinni, voi se liikkua irti työkaluun tai aiheuttaa takapotkun sahaa käynnistäessä.
- Tue suuret levyt alhaalta käsin, jolloin välttyt takapotkulta tai vähennät riskiä, että sahanterä juuttuu kiinni. Suuret levyt voivat taipua tai vääntyä omasta painostaan. Levyt tulee tukea molemmin puolin, niin sahaus raon kuin myös reunan lähellä.
- Älä käytä tylsiä tai viallisia sahanteriä. Tylsät sahanterät tai jos terän hampaat ovat vinot voivat aiheuttaa kitkaa, aiheuttaa terän juuttumisen ja takapotkun.
- Leikkuvuus ja leikkukulman on määriteltävä ennen sahausta. Jos muutat asetuksia sahausajan aikana, voi sahanterä juuttua kiinni ja aiheuttaa takapotkun.
- Ole erityisen varovainen valmiiden seinien tai muiden epäselvien alueiden "upotusleikkauksessa". Upoava sahanterä voi juuttua kiinni piilossa oleviin kohteisiin ja aiheuttaa takapotkun.
- Käytä aina loven ja saumanleikkauksen työntökäluä, koska sahanterä ei ole näkyvässä.



## TURVALLISUUSVIITTEITÄ PISTOSAHAN KÄYTÖLLE

- Noudata näiden konetta koskevien turvallisuusviitteiden ohella myös välttämättä käytössä olevalle pistosahalle annettuja turvallisuusviitteitä.
- Älä käytä tylsiä tai viallisia sahanterisiä.
- Vältä ylikuormittamista pistosahaa.



## HUOMIO: KÄYTTÖ JYRSINPÖYTÄNÄ VAIN YHDESSÄ RINNANVASTEELLA TUOTENRO 6114000 TURVALLISUUSVIITTEITÄ YLÄJYRSIMEN KÄYTÖLLE

- Noudata näiden konetta koskevien turvallisuusviitteiden ohella myös välttämättä käytössä olevalle yläjyrsimelle annettuja turvallisuusviitteitä.
- Ole aina varuillasi, että jyrsiessä voit menettää odottamatta työkappaleen hallinnan ja voi syntyä takapotku.
- Älä käytä pöytää kaarien tai pyörityksien jyrsimiseen.
- Suorita jyrshintäytöt sen vuoksi vain tarvikkeena saatavalla rinnakkais-jyrsinvasteella (tuote-nro. 6114000) takapotkujen ja jyrsimen käsiin koskettamisen estämiseksi!
- Noudata oikeaa asennusta varten rinnakkais-jyrsinvasteen alkuperäistä käyttöohjetta (tuote-nro. 6114000).
- Älä käytä yläjyrshintä, joiden teho ylittää 1800 W ja 230 V.
- Ota huomioon, että kappale saa siirtyä vain vastaan jyrsimen pyörintäliikettä.
- Ota käyttöön vain terävät, huolletut ja työkalun valmistajan tietojen mukaan säädetty jyrsimet.
- Ota työkalujen käytössä huomioon tuotteessa itsessään, pakkauksessa tai käyttöohjeessa ilmoitetut minimi/maksimi kiertolukua ja -suuntaa koskevat tiedot.
- Ota huomioon, että jyrsimen, työkappaleen ja laitteistojen vääranlainen käyttö voi aiheuttaa vaarallisia tilanteita.
- Pidä jyrsinässä vasteessa olevat kädet etäällä jyrshintäyökalusta.
- Käytä jyrsinässä rinnakkais-jyrsinvasteen apuna lisäksi pöydässä olevaa painantakenkää.
- Tue pitkät työkappaleet estämään vaaralliset tilanteet työkappaleen tahattomasta kaatumisesta.
- Tuen täytyy olla tukeva ja pöydän kanssa samalla korkeudella, esim. rullattava pukki (tuote-nro. 6119973).
- Työstä vain sellaisia työkappaleita, jotka yksi käyttäjä pystyy koon ja painon puolesta pitämään kiinni ja ohjaamaan.
- Valitse työkalulle sopiva kiertonopeus työkappaleen ominaisuuksien mukaan. Yläjyrsimen käyttöohjeessa on annettu lisätietoa kiertonopeuksista.



## Takuu

Hyvä nikkari,

olet valinnut korkealaatuisen wolcraft® -tuotteen, josta Sinulla on varmasti paljon iloa. wolcraft® - tuotteet täyttävät tekniikan korkeat vaatimukset. Ne läpikäyvät ennen markkinoille tuloaan intensiivisen kehitysja testivaiheen. Sarjavalmistuksen aikana jatkuvat tarkastukset ja säännölliset testit huolehtivat laitteen korkeasta laadusta. Vakaa tekninen kehitys ja luotettava laadun tarkkailu antavat Sinulle varmuuden siitä, että olet tehnyt oikean valinnan.

Annamme hankkimallesi wolcraft® -tuotteelle 5 vuoden takuun ostopäivästä alkaen, kun laitteita käytetään ainoastaan yksityiseen tarkoitukseen. Takuu kattaa vain ostettuun tavaraan kohdistuvat vahingot, ja vain sellaiset, jotka perustuvat materiaali- ja valmistusvirheisiin. Takuu ei vastaa puutteista ja vahingoista, jotka ovat aiheutuneet asiaankuulumattomasta käytöstä tai jos laitetta ei ole huollettu. Takuu ei myöskään vastaa tavallisista kulumisjäljistä ja normaalissa käytössä tavallisesti syntyneistä kulumisista eikä puutteista tai vahingoista, mitkä asiakas on tuntenut kauppa tehdessään.

Takuuvaatimukset voidaan antaa hyväksyttäväksi laskun/ostokuitin esittämällä.

wolcraft® in antama takuu ei rajoita lakisääteisiä kuluttajaoikeuksia (koskien sopimuksen täyttämistä, peruuttamista tai vähentämistä, vahingon- tai kulujenkorvauksia).



## EU-konedirektiivin 2006/42/EU, liitteen II A mukainen vaatimustenmukaisuustodistus

Täten firma wolcraft GmbH, D-56746 Kempenich, vakuuttaa, että tämä tuote (Master cut 1000) vastaa konedirektiivin 2006/42/EU antamia vaatimuksia.  
Kempenich, 01.02.2012

Michael Bauseler

Yhteensopivuustodistuksen allekirjoittamiseen ja teknisten asiakirjojen laatimiseen valtuutettu henkilö.  
(Yrityksen johto/Tekniikka/Logistiikka; wolcraft GmbH)

## INNLEDNING

- **OBS!** Les alle sikkerhetshenvisninger og henvisninger som ble levert sammen med MASTER cut 1000 og elektroverktøyene som brukes. Hvis man ikke overholder sikkerhetshenvisningene og anvisningene, så kan dette føre til elektrisk strømstøt, brann og/eller alvorlige skader.
- Bruksanvisningen må oppbevares godt for fremtidig bruk.



## TEKNISKE DATA

Dimensjoner oppbygget tilstand:	855 x 540 x 865 mm (bredde x dybde x høyde)
Dimensjoner i sammenklappet tilstand:	590 x 757 x 1440 mm
Arbeidsflate:	855 x 540 mm
Maks. høyde på arbeidsemne:	Bordsirkelsag 60 mm
Maks. snittbredde med parallellanslag:	Bordsirkelsag 510 mm
Borediameter til skjærehullene:	20 mm
Belastbarhet:	200 kg
Vekt:	21 kg



## SYMBOLER OG BETYDNING

	Advarsel mot generell fare		Må ikke brukes til å kutte ved.
	Les veiledning/henvisninger!		Bruk kun håndsirkelsager med en maksimal snittdybde på 66 mm.
	Bruk vernebriller.		Bruk kun håndsirkelsager med en maksimal sagbladdiameter på 200 mm.
	Bruk hørselsvern.		Säädä nyt ennen leikkausta käsipyörösahan leikkusyvyyss niin, että sahanterä tulee korkeintaan 4 mm alhaalla työkappaleesta ulos.
	Bruk en støv maske.		Bruk kun håndsirkelsager med spaltekilere.
	Trekk ut kontakten.		Bruk kun maskiner med en maksimal effekt på 2760 W.



## FORSKRIFTSMESSIG BRUK

MASTER cut 1000 er et multifunksjonelt arbeids- og maskinbord. Den er egnet for:

- montering av en håndsirkelsag med spaltekilere på maskinplaten med maks. 66 mm snittdybde. Sagene må kun brukes innenfor de nevnte, maksimale dimensjonene til grunnplatene (se bilde 3.1). Tilsvarende spalteinnlegg må brukes. Dermed er den en stasjonær bordsirkelsag.
- bruk som stikksagbord. Spalteinnlegget for stikksager og overfresing må brukes.
- bruk som fresebord kun i forbindelse med parallell fresestopper art.-nr. 6114000 og for overfresing med 230 V og maksimalt 1800 W. Fresemaskinen får ikke brukes i forbindelse med føringskinnen.
- Bruk som arbeidsbord for bearbeidelse av arbeidsemner (f. eks. boring, sliping, osv.).
- Produsentangivelsene og sikkerhetshenvisningene til maskinene som brukes og sikkerhetshenvisningene til maskinbordet må overholdes.
- Ved deponering av MASTER cut 1000 må de lokale forskriftene for deponering overholdes.

Brukeren har ansvar for skader og ulykker ved bruk som ikke er iht. forskriftene.



## GENERELLE SIKKERHETSHENVISNINGER

- **Hold arbeidsområdet rent og ha god belysning.** Rot eller mørke arbeidsområder kan føre til ulykker.
- **Ikke arbeid med elektroverktøyet i eksplosjonsfarlige omgivelser hvor det finnes brennbare væsker, gasser eller støv.** Elektroverktøy lager gnister som kan tenne støv eller damper.
- **Hold barn og andre personer borte under bruk av elektroverktøyet.** Hvis du blir forstyrret, så kan du miste kontrollen over apparatet.
- **Kontakten til elektroverktøyet må passe med stikkkontakten. Kontakten må på ingen måte endres. Ikke bruk adapterkontakter sammen med jordete elektroverktøy.** Uendrede kontakter og passende stikkontakter reduserer faren for elektrisk strømstøt.
- **Hold elektroverktøy borte fra regn og fuktighet.** Inntrenging av vann i elektroverktøy øker faren for elektrisk strømstøt.
- **Hvis du arbeider med et elektroverktøy utendørs, så må du kun bruke forlengelseskabler som også er egnet for utendørs bruk.** Ved å bruke en forlengelseskabel som er egnet for utendørs bruk, reduserer du faren for elektrisk strømstøt.
- **Hvis du ikke kan unngå å bruke elektroverktøyet i fuktige omgivelser, så må du bruke en vernebryter mot feilstrøm.** Ved å bruke en slik vernebryter reduserer du faren for elektrisk strømstøt.
- **Vær oppmerksom, pass på hva du gjør, og arbeid fornuftig under arbeid med et elektroverktøy. Ikke bruk elektroverktøyet hvis du er trøtt eller er påvirket av narkotika, alkohol eller medikamenter.** Et øyeblikks uaktsomhet under bruk av elektroverktøyet kan føre til alvorlige skader.

- **Bruk egnet, personlig verneutstyr:** Hørselsvern, vernebriller, støvmaske ved arbeid som produserer støv, vernehansker ved bearbeidelse av ru materialer og ved skifte av verktøy.
- Innstillingsverktøy eller skrujern må fjernes før du slår på elektroverktøyet. Hvis et verktøy eller et skrujern kommer inn i en roterende apparatdel kan det føre til skader.
- **Bruk egnede klær.** Ikke bruk vide klær eller smykker. Hold hår, klær og hansker borte fra bevegelige deler. Løse klær, smykker eller langt hår kan henges fast i bevegelige deler.
- **Bruk alltid vernehetten med støvsuging.**
- **Ikke bruk elektroverktøy med en defekt bryter.** Et elektroverktøy som ikke lar seg slå på eller av er farlig, og må repareres.
- **Før arbeidet startes må du se til at apparatene og verktøyene er funksjonsdyktige.** Arbeid aldri med skadede eller stumpe verktøy.
- **Elektroverktøy som ikke brukes må oppbevares utilgjengelig for barn.** Ikke la personer bruke apparatet som ikke er kjent med det eller har lest anvisningene til apparatet. Elektroverktøy er farlige når de brukes av uerfarne personer.
- **Trekk kontakten ut fra stikkkontakten og/eller ta akkumulatorpakken ut fra elektroverktøyet før du foretar innstillinger på apparatet eller skifter tilbehør.** Hvis elektroverktøy starter utilsiktet, så kan ulykker skje.
- **Bygg maskinbordet riktig opp før du monterer elektroverktøyet.** Riktig oppbygging er viktig, slik at bordet ikke bryter sammen.
- **Elektroverktøyet må monteres sikkert på maskinplaten før det brukes.** Hvis elektroverktøyet sklir på maskinplaten, så kan man miste kontrollen.
- **Sett maskinbordet på en fast, jevn og vannrett flate.** Hvis maskinbordet kan skli eller være ustødig, så kan ikke elektroverktøyet eller arbeidsemnet føres jevnt og sikkert.
- **Maskinbordet må ikke overbelastes og ikke bruk det som stige eller stativ.** Overbelastning, eller hvis man står på maskinbordet, så kan det føre til at tyngdepunktet til bordet forskyves oppover, og bordet velter.
- Du må ikke bearbeide andre materialer enn tre eller kunststoffer som er lett å behandle. Unntak: Metall som er lett å behandle (f.eks. aluminium) får kun bearbeides med stikksagen og med egnet sagblad.
- Løse splinter, spon eller lignende arbeidsdeler må ikke fjernes for hånd når sagbladet er i gang!
- Maskinene som brukes, må oppfylle DIN EN 60745-1. Apparat fra byggår 1995 må ha et CE-tegn.
- Ikke sag for „fri hånd“, dvs. ikke før arbeidsemnet kun for hånd, men bruk parallellstopperen eller vinkelstopperen.
- Se til at dreieinnretningene for feste av bordbeina er lukket.
- Før igangsetting må du se til at håndsirkelsagen, overfraser eller stikksag er riktig festet på maskinplaten, og at maskinplaten er sikkert festet i utsparingen til maskinbordet.
- Sagblad må ikke bremses ved å trykke mot siden etter at drevet slås av!
- Maskiner og verktøy må kun brukes for riktige formål.
- Bruk kun feilfrie sagblad; grunnlegemet må ikke være tykkere, og hellingen må ikke være smalere enn tykkelsen til spaltekilens.
- Se regelmessig til at alle skruer er trukket fast til!
- Arbeidsbordet må aldri brukes uriktig eller til andre enn de bestemte formål!
- Alle gjenstander som ikke brukes fjernes fra arbeidsbordet.
- Må ikke brukes til å kutte ved.
- Maskinbordet må ikke brukes til å sage rundtømmer.
- Inn-/utkopling av elektroverktøyet som brukes får kun skje over sikkerhetsbryteren.
- Bruk kun vedlagt innkoplingsklemme for varig festing av apparatbryteren i „PÅ“ posisjon.
- Skadde spalteinnlegg må skiftes ut med nye.
- Ved bearbeidelse av smale arbeidsemner må man bruke en skyvestokk.



## SIKKERHETSHENVISNINGER FOR SIRKELSAGER

- I tillegg til disse maskinspesifikke sikkerhetshenvisningene må du også være obs på sikkerhetshenvisningene til håndsirkelsagen som brukes.
- Bruk kun håndsirkelsager med spaltekilens, med maks. 200 mm diameter i sagbladet og inntil maks. 66 mm snittdybde.
- Sagene må kun brukes innenfor de nevnte, maksimale dimensjonene til grunnplatene (se bilde 3.1).
- Bordets sirkelsag må kun brukes når vernehetten er festet riktig.
- **OBS:** Kontroller om sirkelsagbladet er montert parallelt til åpningen i spalteinnlegget, eventuelt må håndsirkelsagen rettes ut på nytt.
- Lange arbeidsemner må støttes på avtaksiden, slik at de ligger vannrette; f. eks. med en wolcraft rullebukk (art.-nr. 6119973).
- Unngå å overbelaste håndsirkelsagen.
- Ikke bruk slipeskiver.
- Bruk kun anbefalte sagblad og velg disse avhengig av materialet som skal sages.
- **FARE: Hold hendene borte fra sagområdet og sagbladet.**
- **Ikke grip tak under arbeidsemnet.** Vernehetten kan ikke beskytte deg mot sagbladet under arbeidsemnet.
- **Snittdybden må tilpasses arbeidsemnets tykkelse.** Det bør være mindre enn en hel tannhøyde synlig under arbeidsemnet.
- Vær alltid forberedt på at arbeidsemnet kan henge fast i sagbladet og slynges mot operatøren under saging.
- Et bakslag er resultat av feil og/eller uegnet bruk av sagen. Gjennom egnede tiltak kan dette forhindres, som beskrevet nedenfor.
- **Hold saken fast med begge hender, og sett armene dine i en posisjon som kan fange opp kreftene ved et bakslag. Hold deg alltid på siden av sagbladet, ha aldri kroppen din i en linje med sagbladet.** Ved et bakslag kan sirkelsagen hoppe bakover, men operatøren kan beherske bakslagens krefter gjennom egnede tiltak.
- **Hvis sagbladet klemmer fast eller du avbryter arbeidet, så må saken slås av og holdes rolig i arbeidsemnet, helt til sagbladet stopper. Du må aldri prøve å fjerne saken fra arbeidsemnet eller trekke den bakover, så lenge sagbladet er i bevegelse, ellers kan det oppstå et bakslag.** Finn ut hvorfor sagbladet sitter fast og løsne det.
- **Hvis en sag, som sitter fast i arbeidsemnet, vil starte igjen må sagbladet sentreres i sagspalten, og kontroller og sagens tenner sitter fast i arbeidsemnet.** Hvis sagbladet sitter fast, så kan det bevegelse ut fra arbeidsemnet eller forårsaket et bakslag når saken startes på nytt.
- **Store plater må støttes, slik at man reduserer faren for bakslag på grunn av at sagbladet sitter fast.** Store plater kan bøyes gjennom egenvekten. Plater må støttes på begge sider, både i nærheten av sagspalten og på kanten.
- **Ikke bruk sløve eller skadde sagblad.** Sagblad med sløve er feilinnrettede tenner forårsaker en økt friksjon, fastsittende sagblad og bakslag pga. at sagspalten er for trang.
- **Før saging må innstillingen for snittdybde og snittvinkel trekkes fast.** Hvis innstillingen endres under saging kan sagbladet settes fast og bakslag oppstå.
- **Vær spesielt forsiktig ved „innstikk kutt“ i vegger eller andre områder man ikke kan se inn i.** Sagbladet som stikkes inn kan blokkere i bøyde objekter og dermed forårsake bakslag.
- Bruk alltid skyvestokken for slisse- og fugesaging, for sagbladet er ikke synlig.



## SIKKERHETSHENVISNINGER FOR STIKKSAGER

- I tillegg til disse maskinspesifikke sikkerhetshenvisningene må du også være obs på sikkerhetshenvisningene til stikksagen som brukes.
- Ikke arbeid med stikksager som er skadet.
- Unngå å overbelaste stikksagen.

## **PASS PÅ: BRUK SOM FRESEBORD UTELUKKENDE I FORBINDELSE MED PARALLELLFRESEANSLAG ART. NR. 6114000 SIKKERHETSHENVISNINGER FOR OVERFRESERE**

- I tillegg til disse maskinspesifikke sikkerhetshenvisningene må du også være obs på sikkerhetshenvisningene til overfreset som brukes.
- Vær alltid forberedt på at arbeidsemnet kan komme plutselig og uventet ut av kontroll og få bakslag under fresing.
- Ikke bruk maskinbordet til buefresing!
- Derfor må fresearbeid utføres kun med den parallelle fresestopperen (art.-nr. 6114000) som tilbehør, slik at bakslag og berøring av freseren forhindres.
- Vær oppmerksom på den originale bruksanvisningen til den parallelle fresestopperen (art.-nr. 6114000) for riktig montering.
- Ikke bruk overfresere med mer enn 1800 W og mer enn 230 V.
- Vær oppmerksom på at matingen kun får skje mot dreieretningen til freseren.
- Bruk kun skarpt, vedlikeholdt freseverktøy iht. angivelsene til verktøysprodusenten.
- Vær oppmerksom på min./maks. turtall og dreieretning som er angitt på produktet, emballasjen eller i bruksanvisningen til apparat og verktøy som brukes.
- Vær oppmerksom på at feil bruk av freseverktøy, arbeidsemne og innretninger for føring av arbeidsemne kan føre til farlige situasjoner.
- Under fresing mot stopper må hendene holdes borte fra freseverktøyet.
- Så vidt det er mulig må trykkskoene på bordet brukes i tillegg til den parallelle fresestopperen under fresing.
- Lange arbeidsemner må støttes på uttakssiden, slik at farlige situasjoner forhindres gjennom ukontrollert velting. Støtten må stå stabilt og ha samme høyde som maskinbordet, f.eks. rullebukken (art.-nr. 6119973).
- Du må kun bearbeide arbeidsemner som kan holdes og føres sikkert av en person iht. størrelse og vekt.
- Velg ut verktøy og arbeidsemne i henhold til riktig turtall. Du finner de nøyaktige turtallsdimensjonene i bruksanvisningen til overfreseren.



### **Garanti**

Kjære hobbysekker

Du har nå fått et høyverdig wolcraft® produkt, som du vil få stor glede av. wolcraft® produktene er av høy tekniske standard og gjennomgår intensive utviklings- og testfaser før det kommer i handelen. Som standardprodukt er de sikret hyppige kontroller og regelmessige tester på høy kvalitetsstandard. Solid teknisk utvikling og sikker kvalitetskontroll gir sikkerhet for en riktig kjøpsbeslutning.

Vi gir deg 5 års garanti – fra kjøpedato – for ditt wolcraft®-produkt ved utelukkende bruk av apparatene til hobbyvirksomhet. Garantien omfatter kun skader på selve kjøpegenstanden, og kun skader som angår material- og fabrikkasjonsfeil. Garantien omfatter ikke mangler og skader som skyldes uriktig betjening eller manglende vedlikehold. I tillegg dekker ikke garantien vanlige slitasjespor, vanlig slitasje eller mangler og skader som kunden var oppmerksom på før kjøpet.

Garantikrav kan kun behandles med riktig regning/kvittering.

Garantien som wolcraft® gir innskrenker ikke dine lovmessige rettigheter som forbruker (etter oppfylling, tilbakekalling eller reduksjon, skades- eller erstatning).



### **Konformitetserklæring iht. EF-maskindirektiv 2006/42/EF, vedlegg II A**

Hermed erklærer firmaet wolcraft GmbH i D-56746 Kempenich, Wolff Str. 1, at dette produktet (MASTER cut 1000) er i samsvar med maskindirektiv 2006/42/EF. Kempenich, 01.02.2012

Michael Bauseler

Bemyndiget person for undertegning av konformitetserklæringen og for å utarbeide de tekniske dokumentene. (Forretningsledelse/teknikk/logistikk; wolcraft GmbH)

## WPROWADZENIE

- **UWAGA!** Należy przeczytać wszystkie wskazówki bezpieczeństwa i instrukcje, które zostały dostarczone ze stołem MASTER cut 1000 i używanymi elektronarzędziami. Zaniedbania przy przestrzeganiu wskazówek bezpieczeństwa mogą powodować porażenie prądem elektrycznym, pożar i/lub poważne obrażenia.
- Należy zachować instrukcję obsługi do jej przyszłego wykorzystania.



## DANE TECHNICZNE

Wymiary po rozłożeniu:	855 x 540 x 865 mm (szerokość x głębokość x wysokość)
Wymiary po złożeniu:	590 x 757 x 1440 mm
Powierzchnia robocza:	855 x 540 mm
Maks. wysokość obrabianego elementu:	stołowa pilarka tarczowa 60 mm
Maks. szerokość cięcia z użyciem prowadnicy równoległej w funkcji pilarki stołowej:	510 mm
Średnica otworów mocujących:	20 mm
Obciążenie:	200 kg
Waga:	21 kg



## SYMBOLE I ICH ZNACZENIE

	Ostrzeżenie przed ogólnym niebezpieczeństwem.		Nie używać do cięcia drewna kominkowego.
	Przeczytać instrukcję / wskazówki!		Należy stosować wyłącznie ręczne pilarki tarczowe o maksymalnej głębokości cięcia 66 mm.
	Używać okularów ochronnych.		Należy stosować wyłącznie ręczne pilarki tarczowe o maksymalnej średnicy tarczy 200 mm.
	Używać naszników (słuchawek) ochronnych / stoperów do uszu.		Przed przystąpieniem do cięcia należy upewnić się, że głębokość cięcia ręcznej pilarki tarczowej została ustawiona w taki sposób, aby tarcza wystawała z obrabianego przedmiotu maksymalnie 4 mm.
	Używać maski przeciwpyłowej.		Należy stosować wyłącznie ręczne pilarki tarczowe z klinem rozszczepiającym.
	Wyciągnąć wtyczkę z gniazdka zasilającego.		Należy stosować wyłącznie urządzenia o mocy maksymalnej 2760 W.



## ZASTOSOWANIE ZGODNE Z PRZEZNACZENIEM

MASTER cut 1000 jest wielofunkcyjnym stołem roboczo-maszynowym. Przeznaczony jest do:

- zamontowania na płycie maszynowej ręcznej pilarki tarczowej z klinem rozszczepiającym o maksymalnej średnicy tarczy tnącej 200 mm i do maksymalnej głębokości cięcia 66 mm. Należy stosować tylko ręczne pilarki tarczowe nieprzekraczające podanych maksymalnych wymiarów płyty podstawy (patrz Rys. 3.1). Należy stosować odpowiednią wkładkę szczelinową. Stół staje się tym samym stacjonarną stołową pilarką tarczową.
- zastosowania jako stół dla wyrzynarki.
- zastosowania jako stół frezarski wyłącznie w połączeniu z równoległą prowadnicą frezarską nr art.: 6114000 i dla frezarek górnowrzecionowych o napięciu zasilania 230 V i maksymalnej mocy 1800 W. Frezarka nie może być stosowana w połączeniu z szyną prowadzącą.
- zastosowania jako stół roboczy do obróbki elementów (np. wiercenia, szlifowania, itd.).
- Należy przestrzegać zaleceń producenta oraz instrukcji bezpieczeństwa zastosowanych maszyn jak również instrukcji bezpieczeństwa stołu maszynowego.
- W przypadku usuwania stołu MASTER cut 1000 jako odpadu należy przestrzegać miejscowych przepisów dotyczących usuwania odpadów.

Za szkody i wypadki w przypadku zastosowania niezgodnego z przeznaczeniem odpowiada użytkownik.



## OGÓLNE WSKAZÓWKI DOTYCZĄCE BEZPIECZEŃSTWA

- Należy zachować porządek i zapewnić właściwe oświetlenie na stanowisku pracy. Nieporządek lub nieodpowiednie oświetlenie miejsca pracy może przyczynić się do wypadku.
- Elektronarzędzi nie należy używać w otoczeniu, w którym istnieje ryzyko wybuchu tj. w pobliżu palnych cieczy, gazów lub pyłów. Elektronarzędzia wytwarzają iskry, które mogą spowodować zapalenie pyłu lub oparów.
- Podczas stosowania elektronarzędzi należy upewnić się, że dzieci i osoby trzecie znajdują się z dala od stanowiska pracy. W przypadku odwrócenia uwagi od pracy istnieje ryzyko utraty kontroli nad narzędziem.
- Przed przystąpieniem do pracy należy upewnić się, że wtyczka podłączeniowa elektronarzędzia pasuje do gniazdka. W żadnym wypadku nie należy wymieniać wtyczki. W celu podłączenia elektronarzędzi z uziemieniem zdecydowanie odradza się stosowania adapterów wtykowych. Niezmieniona wtyczka i właściwie dopasowane gniazdko zmniejszają ryzyko porażenia prądem.

- Elektronarzędzi nie należy przechowywać w miejscach narażonych na opady lub miejscach wilgotnych. Przedostanie się wody do elektronarzędzia zwiększa ryzyko porażenia prądem.
- Podczas wykonywania pracy na zewnątrz należy stosować wyłącznie przedłużacze przeznaczone do tego celu. Korzystanie z przedłużacza przystosowanego do użytkowania na zewnątrz zmniejsza ryzyko porażenia prądem.
- W przypadku, gdy uniknięcie pracy w wilgotnym otoczeniu nie jest możliwe należy zastosować wyłącznik różnicowo-prądowy. Zastosowanie wyłącznika zmniejsza ryzyko porażenia prądem.
- Podczas korzystania z elektronarzędzi należy zachować szczególną ostrożność i skoncentrować uwagę na wykonywanej pracy. Elektronarzędzia należy obsługiwać z zachowaniem najwyższej rozwagi. Zdecydowanie odradza się korzystania z elektronarzędzi, gdy są Państwo zmęczeni lub znajdują się Państwo pod wpływem środków odurzających, alkoholu lub leków. Chwila nieostrożności podczas użytkowania elektronarzędzia może prowadzić do poważnych zranień.
- Należy używać odpowiednich środków ochrony indywidualnej: naszników (słuchawek) ochronnych / stoperów do uszu, okularów ochronnych, maski przeciwpyłowej w przypadku prac powodujących zapylenie, rękawic ochronnych podczas obróbki szorstkich materiałów i podczas wymiany narzędzi.
- Przed włączeniem elektronarzędzia należy usunąć z miejsca pracy wszelkie narzędzia nastawcze i klucze. Obecność narzędzi lub klucza w obracającej się części urządzenia może spowodować zranienie.
- Do wykonania pracy należy założyć odpowiednią odzież. Nie należy zakładać np. luźnych ubrań i biżuterii. Należy zadbać o to, aby włosy, odzież i rękawice znajdowały się z dala od ruchomych części urządzenia. Zbyt luźna odzież, biżuteria lub długie włosy mogą ulec wciągnięciu przez ruchome części.
- Należy zawsze używać osłony z odsysaniem pyłu.
- Zdecydowanie odradza się używania elektronarzędzi z uszkodzonym wyłącznikiem. Elektronarzędzie z uszkodzoną funkcją włączania i wyłączania stwarza zagrożenie i wymaga naprawy.
- Elektronarzędzia należy przechowywać poza zasięgiem dzieci. Nie należy dopuszczać do korzystania z urządzeń przez osoby nie zaznajomione z urządzeniami lub z niniejszą instrukcją. Korzystanie z elektronarzędzi przez osoby niedoświadczone w ich obsłudze może stwarzać zagrożenie.
- Przed przystąpieniem do pracy należy skontrolować sprawność urządzeń i narzędzi. Nie należy nigdy pracować przy użyciu uszkodzonych lub stępionych narzędzi.
- Celem zapewnienia bezpiecznego użytkowania elektronarzędzi wszelkie naprawy należy zlecać wyłącznie wykwalifikowanemu personelowi oraz stosować wyłącznie oryginalne części zamienne.
- Przed przystąpieniem do ustawienia urządzenia lub wymiany elementów wyposażenia należy wyciągnąć wtyczkę z gniazdka sieciowego i/lub akumulator z elektronarzędzia. Niezamierzone uruchomienie elektronarzędzia grozi wypadkiem.
- Przed zamontowaniem elektronarzędzia należy prawidłowo zmontować i rozłożyć stół maszynowy. Prawidłowy montaż i rozłożenie jest ważne, aby zapobiec przewróceniu.
- Przed przystąpieniem do użytkowania elektronarzędzia należy go pewnie zamontować na płycie maszynowej. Przesunięcie się elektronarzędzia na płycie maszynowej może prowadzić do utraty kontroli nad elektronarzędziem.
- Stół maszynowy należy ustawiać na utwardzonej, równej i poziomej powierzchni. Przesuwanie lub kołysanie się stołu maszynowego powoduje nierównomiernie lub niepełne prowadzenie elektronarzędzia lub obrabianego elementu.
- Nie należy przeciążać stołu maszynowego i używać go jako drabiny lub rusztowania. Przeciążanie lub stawanie na stole maszynowym może prowadzić do przemieszczenia punktu ciężkości stołu w górę i w konsekwencji jego wywrócenia.
- Nie należy obrabiać innych materiałów niż drewno lub łatwo obrabialne tworzywa sztuczne. Wyjątek: tylko za pomocą wyrzynarki z użyciem odpowiedniego brzeszczotu można obrabiać łatwo obrabialne metale (np. aluminium).
- Nie wolno usuwać ręką z przedmiotów obrabianych luźnych drzazg, wiórów lub podobnych elementów znajdujących się w obszarze będących w ruchu ostrzy narzędzi tnących!
- Zastosowane maszyny winny spełniać wymagania normy DIN EN 60745-1. Urządzenia począwszy od roku budowy 1995 muszą posiadać znak CE.
- Nie należy piłować „z wolnej ręki”, tzn. nie należy prowadzić obrabianego przedmiotu tylko ręcznie, lecz należy używać prowadnicy równoległej lub kątowej.
- Proszę się upewnić, że pokrętła służące do mocowania nóg stołu są zamknięte.
- Przed uruchomieniem proszę się upewnić, że ręczna pilarka tarczowa, frezarka górnoprzecionowa lub wyrzynarka zostały należycie przymocowane do płyty maszynowej oraz że płyta maszynowa została pewnie wpięta i zablokowana.
- Po wyłączeniu napędu nie wolno hamować ostrzy tnących poprzez dociskanie ich z boku!
- Narzędzia można używać tylko zgodnie z ich właściwym przeznaczeniem.
- Używać tylko ostrzy tnących znajdujących się we właściwym stanie; korpus tarczy tnącej pilarki nie powinien być grubszy a rozwarście zębów nie może być węższe niż grubość klina rozszczepiającego.
- Należy regularnie kontrolować, czy wszystkie śruby są należycie dokręcone!
- Nie należy nigdy używać stołu roboczego niewłaściwie i niezgodnie z jego przeznaczeniem!
- Ze stołu roboczego należy usunąć wszelkie przedmioty, które nie są używane.
- Nie używać do ciecienia drewna kominkowego.
- Nie należy używać stołu maszynowego do ciecienia okrągłych elementów drewnianych.
- Włączanie / wyłączanie używanych elektronarzędzi może odbywać się tylko za pomocą wyłącznika bezpieczeństwa.
- Do trwałego unieruchomienia (zablokowania) wyłącznika elektronarzędzia w położeniu „włączony” należy używać tylko załączonego zacisku włączającego.
- Uszkodzone wkładki szczelinowe należy wymienić na nowe.
- Podczas obróbki wąskich elementów należy bezwarunkowo używać popychacza materiału.



## WSKAZÓWKI BEZPIECZEŃSTWA DLA PILAREK TARCZOWYCH

- Niezależnie od zawartych w niniejszej instrukcji wskazówek bezpieczeństwa odnoszących się do maszyn, należy bezwzględnie przestrzegać wskazówek bezpieczeństwa zastosowanej ręcznej pilarki tarczowej.
- Używać tylko ręcznych pilarek tarczowych z klinem rozszczepiającym o maksymalnej średnicy tarczy tnącej 200 mm i do maksymalnej głębokości cięcia 66 mm.
- Używać tylko ręcznych pilarek tarczowych o wymiarach płyty podstawy nie większych niż podane (patrz Rys. 3.1).
- W funkcji stacjonarnej stołowej pilarki tarczowej używać tylko z należycie zamocowaną osłoną.
- **UWAGA:** Sprawdzić, czy tarcza tnąca pilarki jest zamontowana równolegle do otworu we wkładce szczelinowej, w razie potrzeby ręczną pilarkę tarczową należy ustawić od nowa.
- Podpierać długie elementy obrabiane po stronie odbioru tak, aby ułożone były poziomo, np. za pomocą stojaka z rolką wolcraft (nr art.: 6119973).
- Unikać przeciążenia ręcznej pilarki tarczowej.
- Nie należy używać żadnych ściernic.
- Należy używać tylko zalecanych tarcz do cięcia i należy dobierać je w zależności od rodzaju ciętego materiału.
- **NIEBEZPIECZEŃSTWO:** Nie zbliżać rąk do obszaru cięcia oraz do tarczy tnącej pilarki.
- **Nie chwytać obrabianego elementu pod spodem.** Osłona nie chroni przed tarczą tnącą pilarki poniżej obrabianego elementu.



- Dostosowywać głębokość cięcia do grubości obrabianego elementu. Tarcza tnąca pilarki nie powinna wystawać więcej niż na wysokość jednego zęba pod spodem przecinanego elementu.
- Należy być zawsze przygotowanym na to, iż podczas cięcia element obrabiany może zostać porwany przez tarczę tnącą pilarki i odrzucony w kierunku operatora.
- Odrzut jest wynikiem nieodpowiedniej i/lub niewłaściwie zastosowanej pilarki. Można go uniknąć poprzez podjęcie odpowiednich środków ostrożności opisanych poniżej.
- Należy trzymać mocno pilarkę obydwoma rękami, a ręce należy ułożyć w takim położeniu, aby można było przejąć siły odrzutu. Należy ustawiać się zawsze z boku tarczy tnącej pilarki, nigdy nie należy ustawiać tarczy tnącej pilarki w jednej linii z korpusem ciała. W razie odrzutu pilarka tarczowa może odskoczyć do tyłu, jednakże osoba obsługująca może opanować siły odrzutu poprzez podjęcie odpowiednich środków ostrożności.
- W przypadku zakleszczenia się tarczy tnącej lub przerwania pracy należy wyłączyć pilarkę i przytrzymać ją w obrabianym elemencie, dopóki tarcza tnąca się nie zatrzyma. Nie należy nigdy próbować usuwać lub wyciągać pilarki do tyłu, gdy tarcza tnąca się jeszcze obraca, w przeciwnym razie może nastąpić odrzut. Należy ustalić i usunąć przyczynę zakleszczenia się tarczy tnącej.
- W razie potrzeby ponownego uruchomienia pilarki, która tkwi w obrabianym elemencie, należy wycentrować tarczę tnącą w szczelinie cięcia i sprawdzić, czy zęby tarczy tnącej nie są zakleszczone w obrabianym elemencie. Jeżeli tarcza tnąca jest zakleszczona, może się ona wyrwać z obrabianego elementu i spowodować odrzut, gdy pilarka zostanie ponownie uruchomiona.
- Duże płyty należy podeprzeć w taki sposób, aby uniknąć ryzyka odrzutu na skutek zakleszczającej się tarczy tnącej. Duże płyty mogą się wygiąć pod wpływem własnego ciężaru. Płyty należy podeprzeć z obydwu stron, zarówno w pobliżu miejsca cięcia jak i na krawędzi.
- Nie należy używać uszkodzonych lub stepionych tarcz tnących. Tarcze tnące o tępych lub nieprawidłowo ustawionych zębach na skutek zbyt wąskiej szczeliny cięcia powodują podwyższone tarcie, zakleszczenia i odrzuty.
- Przed przystąpieniem do cięcia należy mocno dokrecić śruby blokujące ustawienia głębokości i kąta cięcia. Jeżeli w trakcie cięcia dojdzie do zmiany ustawień, może nastąpić zakleszczenie tarczy tnącej pilarki i odrzut.
- Należy zachować szczególną ostrożność podczas „cięcia wgłębnego” w istniejących ścianach lub niewidocznych obszarach. Zagłębiająca się tarcza tnąca może zostać zablokowana przez ukryte objekty i spowodować odrzut.
- Do piłowania wzdłużnego oraz piłowania szczelin należy zawsze stosować popychacz, ponieważ tarcza piły nie jest widoczna.



## WSKAZÓWKI BEZPIECZEŃSTWA DLA WYRZYNAK

- Niezależnie od zawartych w niniejszej instrukcji wskazówek bezpieczeństwa odnoszących się do maszyn należy bezwzględnie przestrzegać wskazówek bezpieczeństwa zastosowanej wyrzynarki.
- Nie należy używać uszkodzonych brzeszczotów.
- Unikać przeciążenia wyrzynarki.



## UWAGA: ZASTOSOWANIE JAKO STÓŁ FREZARSKI WYŁĄCZNIE W POŁĄCZENIU Z RÓWNOLEGLĄ PROWADNICĄ FREZARSKĄ NR ART. 6114000.

### WSKAZÓWKI BEZPIECZEŃSTWA DLA FREZAREK GÓRNOWRZECIONOWYCH

- Niezależnie od zawartych w niniejszej instrukcji wskazówek bezpieczeństwa odnoszących się do maszyn należy bezwzględnie przestrzegać wskazówek bezpieczeństwa zastosowanej frezarki górnoprzecionowej.
- Należy być zawsze przygotowanym na to, że podczas frezowania obrabiany element nagle uwolni się spod kontroli i może zostać odrzucony do tyłu.
- Nie używać stołu maszynowego do frezowania po łukach!
- Aby uniknąć odrzutów jak również zetknięcia frezu z ręką, prace frezarskie należy prowadzić wyłącznie z użyciem prowadnicy frezarskiej dostępnej jako wyposażenie dodatkowe (nr art.: 6114000).
- Należy przestrzegać oryginalnej instrukcji obsługi prowadnicy frezarskiej (nr art.: 6114000) odnośnie jej prawidłowego montażu.
- Nie należy używać frezarek górnoprzecionowych o mocy większej niż 1800 W i napięciu większym niż 230 V.
- Należy pamiętać, iż posuw może odbywać się tylko w kierunku przeciwnym do obrotów frezu.
- Używać tylko ostrych, konserwowanych frezów, ustawionych zgodnie z zaleceniami producenta narzędzi.
- Podczas używania urządzeń i narzędzi należy zwracać uwagę na podane na produkcie, opakowaniu lub w instrukcji obsługi informacje dotyczące minimalnej i maksymalnej liczby obrotów oraz kierunku obrotów.
- Należy pamiętać, iż niewłaściwe użycie frezu, obrabianego elementu i oprzyrządowania do prowadzenia obrabianego elementu może prowadzić do niebezpiecznej sytuacji.
- Podczas frezowania przy prowadnicy frezarskiej ręce należy trzymać z daleka od frezu.
- Jeśli tylko jest to możliwe, podczas frezowania dodatkowo do prowadnicy frezarskiej należy stosować znajdujące się na wyposażeniu prowadnicy wkładki dociskające frezowany element do stołu.
- Długie elementy obrabiane należy podpierać po stronie odbioru w taki sposób, aby uniknąć niebezpiecznych sytuacji na skutek niekontrolowanego wywrócenia. Podpora musi stać stabilnie i posiadać tę samą wysokość co stół maszyny, np. stojak z rolką firmy wolcraft (nr art.: 6119973).
- Należy obrabiać tylko takie elementy, które z uwagi na ich wielkość i ciężar mogą być pewnie utrzymywane i prowadzone przez jedną osobę.
- Wysokość obrotów frezarki należy dobrać odpowiednio do narzędzia oraz obrabianego przedmiotu. Dokładne wskazania odnośnie wartości obrotów podawane są w instrukcjach obsługi frezarek górnoprzecionowych.



## Gwarancja

Droga Majsterkowiczko, drogi Majsterkowiczu.

Nabyliście Państwo nasz wysokiej jakości wyrób wolcraft®, który przyniesie Wam wiele radości i satysfakcji w majsterkowaniu. Wyroby wolcraft® odpowiadają wysokiemu standardowi technicznemu i przed wprowadzeniem do sprzedaży podlegają intensywnym badaniom funkcjonalnym i jakościowym. Regularne testy i kontrole podczas cyklu produkcyjnego zapewniają wysoki poziom jakości wyrobów. Wysoko wykwalifikowany Ośrodek Doświadczalny i Kontrola Techniczna dają Państwu gwarancję zakupu produktu wysokiej jakości.

Firma wolcraft® gwarantuje sprawne działanie urządzenia przez okres 5 lat od daty jego zakupu, pod warunkiem korzystania z urządzenia wyłącznie na potrzeby gospodarstwa domowego. Gwarancja obejmuje wyłącznie uszkodzenia wykazane na samym przedmiocie zakupu, które wyniknęły z wady materiałowej lub fabrycznej. Gwarancja nie obejmuje wad i szkód powstałych wskutek niewłaściwej obsługi lub nieodpowiedniej konserwacji urządzenia. Ponadto gwarancja nie obejmuje typowych oznak zużycia, jak również wad i uszkodzeń, z którymi klient był zaznajomiony w chwili dokonywania zakupu.

Dochodzenie roszczeń gwarancyjnych możliwe jest wyłącznie za przedłożeniem rachunku/dowodu zakupu.

Udzielona przez wolcraft® gwarancja nie wyłącza, nie ogranicza ani nie zawieszają uprawnień kupującego wynikających z niezgodności towaru z umową. Jeżeli towar jest niezgodny z umową, kupujący może żądać doprowadzenia go do stanu zgodnego z umową poprzez naprawę albo wymianę na nowy, a w przypadku, gdy naprawa albo wymiana są niemożliwe lub wymagają nadmiernych kosztów kupujący może żądać obniżenia ceny albo odstąpienia od umowy (zwrotu pieniędzy).

**Deklaracja zgodności wg dyrektywy maszynowej WE 2006/42/WE, Załącznik II A**

Firma wolcraft GmbH w D-56746 Kempenich, Wolff Str. 1 oświadcza niniejszym, że produkt ten (MASTER cut 1000) spełnia wymagania dyrektywy maszynowej 2006/42/WE.

Kempenich, 01.02.2012



Michael Bauseler

Osoba upoważniona do podpisywania deklaracji zgodności i opracowania dokumentacji technicznej.  
(Zarząd/Dział Techniczny/Dział Logistyki; wolcraft GmbH)

## ΕΙΣΑΓΩΓΗ

- **ΠΡΟΣΟΧΗ:** Διαβάστε όλες τις οδηγίες ασφαλείας και τις υπόλοιπες οδηγίες που θα βρείτε με τον MASTER cut 1000 και με τα ηλεκτρικά εργαλεία που θα χρησιμοποιήσετε. Η μη τήρηση των οδηγιών ασφαλείας και των υπολοίπων οδηγιών μπορεί να προκαλέσει ηλεκτρικές εκκενώσεις, φωτιά και/ή σοβαρές βλάβες
- Κρατήστε τις οδηγίες λειτουργίας για μελλοντική χρήση σε ασφαλές μέρος











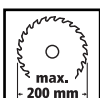

## ΤΕΧΝΙΚΑ ΣΤΟΙΧΕΙΑ

διαστάσεις (συναρμολογημένο):	855 x 540 x 865 mm ( πλάτος x βάθος x ύψος )
διαστάσεις (αναδιπλωμένο):	590 x 757 x 1440 mm
επιφάνεια εργασίας:	855 x 540 mm
μέγιστο ύψος τεμαχίου εργασίας:	πάγκος για δισκοπρίονο 60 mm
Μέγιστο πλάτος κοπής με παράλληλο οδηγό:	πάγκος δισκοπρίονου 510 mm
διάμετρος οπών συγκράτησης:	20 mm
δυνατότητα φορτίου:	200 kg
βάρος:	21 kg

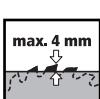

## ΣΥΜΒΟΛΑ ΚΑΙ Η ΣΗΜΑΣΙΑ ΤΟΥΣ

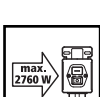
-  Προειδοποίηση για κάθε γενικό κίνδυνο
  Μη χρησιμοποιείτε το μηχάνημα για κοπή ξυλείας για καύση
-  Διαβάστε τις οδηγίες!
  Χρησιμοποιείτε αποκλειστικά δισκοπρίονα χειρός με μέγιστο βάθος κοπής 66 χιλ.
-  Πρέπει να χρησιμοποιούνται γυαλιά προστασίας
  Χρησιμοποιείτε αποκλειστικά δισκοπρίονα χειρός με μέγιστη διάμετρο δίσκου κοπής 200 χιλ.
-  Πρέπει να χρησιμοποιούνται ωτοασπίδες
  Ρυθμίστε πριν από κάθε κόψιμο το βάθος του δισκοπρίονου χειρός έτσι ώστε ο δίσκος κοπής εξέχει το πολύ κατά 4 χιλ. από το τεμάχιο.
-  Πρέπει να χρησιμοποιείται μάσκα προστασίας
  Χρησιμοποιείτε αποκλειστικά δισκοπρίονα χειρός με σχίστη.
-  Βγάλτε απ' την πρίζα
  Χρησιμοποιείτε αποκλειστικά μηχανήματα με μέγιστη ισχύ 2760 W.



## ΣΚΟΠΟΣ ΧΡΗΣΗΣ

Το MASTER cut 1000 είναι ένα τραπέζι τεχνικών εργασιών πολλαπλών χρήσεων. Είναι κατάλληλο για:

- την τοποθέτηση ενός δισκοπρίονου χειρός με σφήνα διαχωρισμού στη μηχανική πλάκα, με το δίσκο κοπής να έχει μέγιστη διάμετρο 200 mm και μέγιστο βάθος κοπής 66 mm. Χρησιμοποιείτε μόνο λεπίδες κοπής μέχρι τις ανωτέρω μέγιστες διαστάσεις της πλάκας βάσης ( Βλέπε εικ. 3.1 ). Χρησιμοποιείτε το σωστό διάκενο. Κάνει τον MASTER cut 2000 έναν σταθερό πάγκο κοπής.
- τη χρήση του ως τραπέζι σέγας.
- τη χρήση του ως τράπεζα φρέζας αποκλειστικά σε συνδυασμό με τον παράλληλο οδηγό φρέζας ( No 6114000 ) και για ρούτερ 230-V με μέγιστη ισχύ 1800 W. Η φρέζα δεν θα πρέπει να χρησιμοποιείται σε συνδυασμό με τη μπάρα οδηγό.
- η χρήση του ως πάγκος εργασίας για την επεξεργασία τεμαχίων εργασίας ( π.χ διάτρηση, ακόνισμα κτλ ).
- Ακολουθείστε τις οδηγίες ασφαλείας του κατασκευαστή και τις υπόλοιπες οδηγίες για τα μηχανήματα που θα χρησιμοποιήσετε όπως επίσης και τις οδηγίες για τον πάγκο εργασίας.
- Κατά την απόρριψη του MASTER cut 1000 παρακαλούμε ακολουθείτε τους τοπικούς κανόνες απόρριψης.

Ο χρήστης είναι υπεύθυνος για κάθε βλάβη ή ατύχημα που μπορεί να προκληθεί από λανθασμένη χρήση.



## ΓΕΝΙΚΕΣ ΟΔΗΓΙΕΣ ΑΣΦΑΛΕΙΑΣ

- Ο χώρος εργασίας σας πρέπει να είναι καθαρός και να διαθέτει καλό φωτισμό. Η ακαταστασία και η έλλειψη φωτισμού στο χώρο εργασίας μπορούν να προκαλούν ατυχήματα.
- Μην χρησιμοποιείτε ηλεκτρικά εργαλεία σε εκρηκτικό περιβάλλον με εύφλεκτα υγρά, αέρια ή εύφλεκτες σκόνες. Τα ηλεκτρικά εργαλεία δημιουργούν σπινθηρούς οι οποίες ενδέχεται να προκαλούν ανάφλεξη της σκόνης ή των αναθυμιάσεων.
- Κρατήστε παιδιά και άλλα άτομα μακριά όταν χρησιμοποιείτε ηλεκτρικά εργαλεία. Αν αποσπαστεί η προσοχή σας υπάρχει κίνδυνος να χάσετε τον έλεγχο της συσκευής.
- Το φως ρεύματος του ηλεκτρικού εργαλείου πρέπει να ταιριάζει σωστά στην πρίζα. Δεν επιτρέπεται καμία τροποποίηση του φως. Μη χρησιμοποιείται αντάπτορες για ηλεκτρικά εργαλεία με προστασία γείωσης. Χρησιμοποιώντας μη τροποποιημένα φως και τις κατάλληλες πρίζες μειώνετε τον κίνδυνο ηλεκτροπληξίας.
- Κρατήστε τα ηλεκτρικά εργαλεία μακριά από βροχή και υγρασία. Η εισροή νερού σε ηλεκτρικό εργαλείο αυξάνει τον κίνδυνο ηλεκτροπληξίας.

- Αν δουλεύετε με ηλεκτρικό εργαλείο σε εξωτερικό χώρο, χρησιμοποιείτε μόνο μπαλαντέζες κατάλληλες για εξωτερικούς χώρους. Χρησιμοποιώντας μπαλαντέζα κατάλληλη για εξωτερικούς χώρους μειώνετε τον κίνδυνο ηλεκτροπληξίας.
- Αν δεν μπορείτε να αποφύγετε τη χρήση ηλεκτρικού εργαλείου σε υγρό περιβάλλον, χρησιμοποιήστε διακόπτη ασφαλείας. Χρησιμοποιώντας διακόπτη ασφαλείας μειώνετε τον κίνδυνο ηλεκτροπληξίας.
- Να είστε προσεκτικός/ή και συγκεντρωμένος/η στην εργασία σας με το ηλεκτρικό εργαλείο και να το χειρίζεστε υπεύθυνα. Μη χρησιμοποιείτε ηλεκτρικά εργαλεία όταν είστε κουρασμένος/η ή υπό την επήρεια ναρκωτικών, αλκοόλ ή φαρμάκων. Μια στιγμή απροσεξίας στη χρήση ηλεκτρικού εργαλείου μπορεί να επιφέρει σοβαρό τραυματισμό.
- Χρησιμοποιήστε κατάλληλη ένδυση και εξοπλισμό προστασίας, όπως γυαλιά, μάσκες σκόνης όταν η εργασία παράγει σκόνη και γάντια προστασίας όταν χρησιμοποιείτε σκληρά υλικά και όταν αλλάξετε εργαλεία.
- Αφαιρέστε εργαλεία ρύθμισης ή κατασβίδια από το ηλεκτρικό εργαλείο πριν το θέσετε σε λειτουργία. Ένα εργαλείο ή κλειδί που παρέμεινε μέσα σε εξάρτημα της συσκευής μπορεί να προκαλέσει τραυματισμό.
- Φοράτε κατάλληλα ρούχα. Μη φοράτε φαρδιά ρούχα ή κοσμήματα. Κρατάτε μαλλιά, ρούχα και γάντια μακριά από κινούμενα μέρη. Χαλαρά ρούχα, κοσμήματα ή μακριά μαλλιά μπορεί να πιάνονται από κινούμενα μέρη.
- Πάντα να χρησιμοποιείτε το προστατευτικό κάλυμμα με τον εξολκέα σκόνης.
- Μη χρησιμοποιείτε ηλεκτρικά εργαλεία με χαλασμένο διακόπτη. Ηλεκτρικά εργαλεία που δεν μπορούν να ενεργοποιηθούν και να απενεργοποιηθούν με διακόπτη είναι επικίνδυνα και πρέπει να επισκευαστούν.
- Φυλάξτε τα ηλεκτρικά εργαλεία που δεν χρησιμοποιούνται μακριά από παιδιά. Μην αφήνετε άτομα που δεν έχουν τις κατάλληλες γνώσεις και δεν έχουν διαβάσει αυτές τις οδηγίες να χειριστούν τη συσκευή. Τα ηλεκτρικά εργαλεία είναι επικίνδυνα όταν χρησιμοποιούνται από άτομα χωρίς εμπειρία.
- Ελέγξτε πριν την εργασία εάν ο εξοπλισμός και τα εργαλεία λειτουργούν κανονικά. Μην εργάζεστε ποτέ με φθαρμένα ή στομωμένα εργαλεία.
- Φροντίστε τα ηλεκτρικά εργαλεία σας να επισκευάζονται μόνο από καταρτισμένο εξειδικευμένο προσωπικό με γνήσια ανταλλακτικά. Έτσι το ηλεκτρικό εργαλείο σας θα συνεχίζει να είναι ασφαλές.
- Βγάλτε το βύσμα από την πρίζα και/ή αφαιρέστε τη μπαταρία από το ηλεκτρικό εργαλείο πριν αλλάξετε τις ρυθμίσεις του ή πριν την αντικατάσταση των στοιχείων του. Η μη εσκεμμένη επανεκκίνηση του ηλεκτρικού εργαλείου μπορεί να προκαλέσει ατυχήματα.
- Συναρμολογήστε κανονικά το τραπέζι εργασίας πριν την τοποθέτηση του ηλεκτρικού εργαλείου. Η σωστή συναρμολόγηση του τραπεζιού εργασίας είναι ιδιαίτερα σημαντική για την αποφυγή πτώσης.
- Τοποθετήστε το ηλεκτρικό εργαλείο σωστά στη βάση μηχανών, πριν τη χρήση. Εάν το ηλεκτρικό εργαλείο βγει από τη θέση του από τη βάση, μπορεί να μην μπορείτε να το ελέγξετε.
- Τοποθετήστε τον πάγκο εργασίας σε μία ομαλή, λεία και οριζόντια επιφάνεια. Εάν ο πάγκος εργασίας μετακινηθεί ή ταλαντευθεί ούτε το ηλεκτρικό εργαλείο ούτε το τεμάχιο εργασίας δεν θα μετακινηθούν με ασφάλεια και σταθερά.
- Μην υπερφορτώνετε τον πάγκο εργασίας και μην τον χρησιμοποιείτε ως σκάλα. Υπερβολικό φορτίο ή η στήριξη πάνω στον πάγκο εργασίας μπορούν να μεταθέσουν το κέντρο βάρους του ψηλότερα με αποτέλεσμα να αναποδογυρίσει.
- Μη χρησιμοποιείτε άλλο υλικό από ξύλο ή εύκολα επεξεργάσιμο πλαστικό. Εξαιρέση: Επιτρέπεται η χρήση μετάλλων εύκολα επεξεργάσιμων από μηχανές ( π.χ αλουμίνιο ), αλλά μόνο με τη σέγα και κατάλληλη λεπίδα.
- Θραύσματα, κομμάτια και ανάλογα υπολείμματα δεν πρέπει να αφαιρούνται με το χέρι κοντά στην περιοχή της λεπίδας όταν αυτή είναι σε λειτουργία!
- Τα χρησιμοποιούμενα μηχανήματα θα πρέπει να συμμορφώνονται με το πρότυπο DIN EN 60745-1, εξοπλισμός φτιαγμένος μετά το 1995 πρέπει να έχει την ένδειξη CE.
- Μην επιχειρήσετε την κοπή με το χέρι χωρίς τη βοήθεια οδηγού· χρησιμοποιήστε τον παράλληλο ή των οδηγό γωνιών.
- Σιγουρευτείτε, ότι οι περιστρεφόμενες λαβές που στερεώνουν τα πόδια του τραπεζιού είναι κλειστές.
- Σιγουρευτείτε πριν τη χρήση ότι το δισκοπρίονο χειρός, το ρούτερ ή η σέγα είναι σωστά στερεωμένα στη βάση μηχανών και ότι αυτή είναι στερεωμένη με ασφάλεια στην εγκοπή του πάγκου εργασίας.
- Οι λεπίδες κοπής δεν πρέπει να επιβραδύνονται με την άσκηση πίεσης από το πλάι μετά την απενεργοποίηση του εργαλείου.
- Χρησιμοποιήστε τα εργαλεία μόνο για το σκοπό που δημιουργήθηκαν.
- Χρησιμοποιήστε μόνο λεπίδες που δεν έχουν υποστεί φθορές.
- Κάνετε συχνούς ελέγχους εάν οι βίδες είναι καλά σφιγμένες.
- Μη χρησιμοποιείτε τον πάγκο εργασίας αντικανονικά και για σκοπό άλλον απ' αυτόν που προορίζεται.
- Απομακρύνεται όλα τα μη χρήσιμα αντικείμενα από τον πάγκο.
- Μη χρησιμοποιείτε το μηχανήμα για κοπή ξυλείας για καύση.
- Μη χρησιμοποιείτε το μηχανήμα για κοπή κορμών.
- Τα ηλεκτρικά εργαλεία πρέπει να ενεργοποιούνται ή να απενεργοποιούνται από τον διακόπτη ασφαλείας τους.
- Χρησιμοποιήστε μόνο την τσιμπίδα που παρέχεται για την μόνιμη ρύθμιση της συσκευής στη θέση "ON"
- Αντικαταστήστε τα φθαρμένα διάκενα με νέα.
- Πάντα να χρησιμοποιείτε μια βοηθητική βέργα ώθησης για την επεξεργασία μικρών και στενών αντικειμένων.



## ΟΔΗΓΙΕΣ ΑΣΦΑΛΕΙΑΣ ΓΙΑ ΔΙΣΚΟΠΡΙΟΝΑ

- Εκτός από τις συγκεκριμένες οδηγίες ασφαλείας του πάγκου εργασίας, προσέξτε επίσης τις οδηγίες ασφαλείας του δισκοπριονίου χειρός με το οποίο θα εργαστείτε.
- Χρησιμοποιήστε μόνο δισκοπρίονα χειρός με σφήνα διαχωρισμού, με μέγιστη διάμετρο λάμας 200 mm και μέγιστο βάθος κοπής 66 mm.
- Χρησιμοποιήστε μόνο δισκοπρίονα εντός των ανωτέρω διαστάσεων της πλάκας βάσης ( Βλέπε εικ. 3.1 ).
- Χρησιμοποιήστε τον πάγκο για το δισκοπρίονο μόνο όταν το προστατευτικό κάλυμμα είναι σωστά τοποθετημένο.
- **ΠΑΡΑΚΑΛΟΥΜΕ ΠΡΟΣΞΕΤΕ:** Σιγουρευτείτε ότι οι λεπίδες έχουν τοποθετηθεί παράλληλα στο διάκενο και επανευθυγραμμίστε το δισκοπρίονο χειρός εάν χρειαστεί.
- Στήριξτε τα μεγάλα τεμάχια εργασίας στο πλάι έτσι ώστε να βρίσκονται σε οριζόντια θέση π.χ με το καβαλέτο με ροδές της wolfcraft ( No 6119973 ).
- Αποφύγετε την υπερφόρτωση του δισκοπριονίου χειρός.
- Μη χρησιμοποιείτε φύλλα λείανσης.
- Χρησιμοποιήστε μόνο προτεινόμενες μάρκες λεπίδων πριονιού και επιλέξτε τις ανάλογα με το υλικό πάνω στο οποίο θα τις εφαρμόσετε.
- **ΚΙΝΔΥΝΟΣ:** Μην έχετε τα χέρια σας κοντά την περιοχή κοπής ή τις λεπίδες πριονιού.
- Ποτέ μην αγιάζετε το αντικείμενο εργασίας κάτω από τον πάγκο. Το προστατευτικό κάλυμμα δεν μπορεί να σας προστατέψει από τις λεπίδες του πριονιού από κάτω.
- Προσαρμόστε το βάθος κοπής στο πάχος του αντικειμένου εργασίας, λιγότερο από όλο το μήκος του δοντιού πρέπει να φαίνεται κάτω από το αντικείμενο.
- Πρέπει πάντα να γνωρίζετε ότι το αντικείμενο εργασίας μπορεί να μαγκωθεί από την λεπίδα πριονιού που λειτουργεί και να χτυπήσει τον χρήστη.
- Αντίστροφη ώθηση μπορεί να προκληθεί από τη χρήση του πριονιού λανθασμένα και/ή για λάθος εφαρμογή. Μπορεί να αποτραπεί με τη χρήση προληπτικών μέτρων, όπως περιγράφονται παρακάτω.
- Κρατήστε το δισκοπρίονο σταθερά με τα δύο χέρια και βάλτε τα μπράτσα σας σε τέτοια θέση ώστε να μπορούν να απορροφούν τις πιέσεις προς τα πίσω. Να στέκεστε πάντα στο πλάι της λάμας πριονιού· ποτέ μην ευθυγραμμίζετε το σώμα σας με την λεπίδα. Σε περίπτωση αντίστροφης ώθησης το δισκοπρίονο μπορεί να αναπηδήσει ανάποδα, αν και ο χρήστης θα πρέπει να είναι σε θέση να ελέγξει την κατάσταση χρησιμοποιώντας κατάλληλα προληπτικά μέτρα.

- Σε περίπτωση που η λεπίδα του πριονιού μπλοκάρει ή πρέπει να διακόψετε την εργασία σας, πάντα να κλείνετε το διακόπτη του δισκοπρίονου και κρατήστε το σταθερό στο υλικό μέχρι η λεπίδα να ακινητοποιηθεί. Ποτέ μην προσπαθήσετε να απομακρύνετε το πριόνι από το αντικείμενο εργασίας ή να το τραβήξετε προς την αντίθετη κατεύθυνση όσο η λάμα περιστρέφεται γιατί μπορεί να προκληθεί αντίστροφη ώθηση. Βρείτε το λόγο που οι λεπίδες μπλόκαραν και διορθώστε το.
- Εάν θέλετε να επαναλειτουργήσετε το πριόνι που έχει σταματήσει στο αντικείμενο εργασίας, κεντράρετε τη λεπίδα στο διάκενο κοπής και ελέγξτε εάν τα δόντια έχουν μπλοκάρει στο αντικείμενο. Εάν η λεπίδα μπλοκάρει μπορεί να ελευθερωθεί μόνη της από το υλικό ή να προκαλέσει αντίστροφη ώθηση κατά την έναρξη του πριονιού.
- Στηρίξτε τις μεγάλες επιφάνειες για να μειώσετε τον κίνδυνο αντίστροφης ώθησης από μπλοκάρισμα της λεπίδας πριονιού. Οι μεγάλες επιφάνειες υλικών μπορεί να λυγίσουν από το βάρος τους. Πρέπει να στηρίζονται και από τις δύο πλευρές, και κοντά στο διάκενο κοπής και στην άκρη.
- Μη χρησιμοποιείτε στομωμένες ή χαλασμένες λεπίδες πριονιού. Λεπίδες στομωμένες ή με χαλασμένα δόντια θα αυξήσουν την τριβή στο στενό διάκενο κοπής, θα προκαλέσουν μπλοκάρισμα της λάμας και αντίστροφη ώθηση.
- Ρυθμίστε το βάθος κοπής και την γωνία κοπής πριν την έναρξη. Εάν οι ρυθμίσεις αλλάξουν κατά τη διάρκεια της κοπής, η λεπίδα μπορεί να μπλοκάρει και να προκαλέσει αντίστροφη ώθηση.
- Προσέξτε ιδιαίτερα όταν πραγματοποιείτε απότομες κοπές σε υπάρχον τοίχο ή άλλη καλυμμένη περιοχή. Η λεπίδα μπορεί να μπλοκάρει σε καλυμμένα αντικείμενα και να προκαλέσει αντίστροφη ώθηση.
- Για το κόψιμο σχισμών και αρμών χρησιμοποιήστε πάντα τη λαβή προώθησης, επειδή η λεπίδα του πριονιού δεν φαίνεται.



## ΟΔΗΓΙΕΣ ΑΣΦΑΛΕΙΑΣ ΓΙΑ ΣΕΓΑΣ

- Εκτός από τις συγκεκριμένες οδηγίες ασφαλείας, προσέξτε επίσης τις οδηγίες ασφαλείας της σέγας την οποία θα χρησιμοποιήσετε.
- Μην εργάζεστε ποτέ με χαλασμένη σέγα.
- Αποφύγετε την υπερφόρτωση της σέγας.



## ΠΑΡΑΚΑΛΩ ΠΡΟΣΕΞΤΕ: ΧΡΗΣΙΜΟΠΟΙΗΣΤΕ ΤΟ ΤΡΑΠΕΖΙ ΦΡΕΖΑΣ ΑΠΟΚΛΕΙΣΤΙΚΑ ΣΕ ΣΥΝΔΥΑΣΜΟ ΜΕ ΤΟΝ ΠΑΡΑΛΛΗΛΟ ΟΔΗΓΟ ΦΡΕΖΑΣ ( ΚΩΔ. Νο 6114000 )

### ΟΔΗΓΙΕΣ ΑΣΦΑΛΕΙΑΣ ΓΙΑ ΡΟΥΤΕΡ

- Εκτός από τις συγκεκριμένες οδηγίες ασφαλείας για τον πάγκο εργασίας, προσέξτε επίσης τις οδηγίες ασφαλείας για το ρούτερ το οποίο θα χρησιμοποιήσετε.
- Πρέπει πάντα να γνωρίζετε ότι το αντικείμενο εργασίας μπορεί να τεθεί ξαφνικά εκτός ελέγχου κατά το φρεζάρισμα και να ωθηθεί αντίστροφα.
- Μη χρησιμοποιείτε τον πάγκο εργασίας για εργασίες που απαιτούν καμπύλες.
- Συνεχίστε το φρεζάρισμα αποκλειστικά με τον οδηγό φρεζαρίσματος ( που είναι διαθέσιμος ως εξάρτημα με τον κωδικό 6114000 ), για να αποτρέψετε αντίστροφες ώθησεις και για να προστατέψετε τα χέρια σας από το να έρθουν σε επαφή με τον κόπτη.
- Προσέξτε τις αρχικές οδηγίες λειτουργίας για τον οδηγό φρεζαρίσματος ( Νο 6114000 ), για να τον τοποθετήσετε σωστά.
- Μη χρησιμοποιείτε ρούτερ με ισχύ πάνω από 1800 W και τάση πάνω από 230 V.
- Παρακαλούμε προσέξτε ότι η τροφοδοσία πρέπει να βρίσκεται αντίθετα από την φορά της περιστροφής του κόπτη.
- Χρησιμοποιείτε μόνο κοφτερά και σωστά διατηρημένα εργαλεία φρεζαρίσματος που ταιριάζουν με τις οδηγίες του κατασκευαστή του εργαλείου.
- Προσέξτε τα στοιχεία που αφορούν την ελάχιστη / μέγιστη ταχύτητα και την κατεύθυνση της περιστροφής που εμφανίζονται πάνω στον εξοπλισμό και τα εργαλεία που χρησιμοποιούνται ή βρίσκονται στη συσκευασία του ή ως λεπτομέρειες στις οδηγίες λειτουργίας.
- Παρακαλούμε προσέξτε ότι η μη σωστή χρήση των εργαλείων φρεζαρίσματος, του αντικειμένου εργασίας και των οδηγών για αυτό μπορεί να προκαλέσει επικίνδυνες καταστάσεις.
- Έχετε τα χέρια σας μακριά από το εργαλείο φρεζαρίσματος, όταν κόβετε κοντά στον οδηγό.
- Εάν είναι δυνατό, χρησιμοποιήστε τις τάπες για πόδια του τραπέζιού μαζί με τον παράλληλο οδηγό φρεζαρίσματος κατά το φρεζάρισμα.
- Στηρίξτε τις μεγάλες επιφάνειες για την αποφυγή επικίνδυνων καταστάσεων που μπορούν να προκληθούν από ανεξέλεγκτη κλίση του αντικειμένου εργασίας. Η στήριξη πρέπει να βρίσκεται σε σταθερό έδαφος και να έχει το ύψος του πάγκου εργασίας π.χ. καθαλέτο με ρόδες ( Νο 6119973 ).
- Προχωρήστε στην επεξεργασία του αντικειμένου εργασίας που, λαμβάνοντας υπόψη το ύψος τους, να μπορεί να διαχειριστεί από ένα άτομο.
- Επιλέξτε την σωστή ταχύτητα για το εργαλείο και το αντικείμενο εργασίας. Παρακαλούμε δείτε τις οδηγίες λειτουργίας για το ρούτερ σας για τις σωστές παραμέτρους ταχύτητας.



## Εγγύηση

Αγαπητή πελάτισσα, αγαπητέ πελάτη, Αγοράσατε ένα υψηλής ποιότητας προϊόν, που θα σας προσφέρει εξαιρετική ικανοποίηση κατά την εργασία σας. Τα προϊόντα wolfcraft® ανταποκρίνονται σε ένα υψηλό τεχνικό επίπεδο και πριν βγούν στο εμπόριο, διανύουν εντατικά στάδια εξέλιξης και δοκιμών. Κατά την διάρκεια της μαζικής παραγωγής πραγματοποιούνται διαρκείς έλεγχοι και δοκιμές, ώστε να εξασφαλίζεται η υψηλή ποιότητα. Η φερέγγυα τεχνική εξέλιξη και οι αξιόπιστοι έλεγχοι ποιότητας σας εξασφαλίζουν την σιγουριά μιάς σωστής αγοράς.

Για το προϊόν της wolfcraft® που αγοράσατε σας παρέχουμε αποκλειστικά για ιδιωτική χρήση εγγύηση 5 ετών από την ημερομηνία αγοράς. Η εγγύηση καλύπτει μόνο βλάβες στο ίδιο το αντικείμενο αγοράς και αποκλειστικά βλάβες λόγω αστοχίας υλικού και κατασκευής. Η παρούσα εγγύηση δεν καλύπτει ελαττώματα και βλάβες λόγω λανθασμένου χειρισμού ή έλλειψης συντήρησης. Επίσης δεν καλύπτονται από την εγγύηση οι αναμενόμενες φθορές και οι φθορές από τη χρήση καθώς και ελαττώματα και βλάβες που ήταν γνωστές στον πελάτη κατά τη σύναψη του συμβολαίου.

Αξιώσεις εγγύησης γίνονται δεκτές μόνο με το τιμολόγιο/την απόδειξη αγοράς.

Η εγγύηση της wolfcraft® δεν περιορίζει τα νόμιμα δικαιώματά σας ως χρήστης (πχ. δικαίωμα εκπλήρωσης, υπαναχώρησης ή μείωσης, αποζημίωσης ή επιστροφής εξόδων).



## Δήλωση Συμμόρφωσης σύμφωνα με την Ευρωπαϊκή Οδηγία Μηχανών 2006/42/EC, Παράρτημα II A

Ο οίκος wolfcraft GmbH που βρίσκεται στην οδό Wolff-Str. 1 της περιοχής D-56746 Kempenich (Γερμανίας), με το παρόν διαβεβαιώνει πως το προϊόν με κωδικό (MASTER cut 1000) συμφώνει με την Ευρωπαϊκή Οδηγία Μηχανών 2006/42/EC. Kempenich, 01.02.2012

Michael Bauseler

Πρόσωπο με αρμοδιότητα υπογραφής της Δήλωσης συμμόρφωσης και της συλλογής των τεχνικών εγγράφων. (Διοίκηση/Τεχνολογία/Επιμελητεία; wolfcraft GmbH)

## GİRİŞ

- **DİKKAT!** MASTER cut 1000 ve kullanılan elektrikli aletler ile birlikte teslim edilen tüm güvenlik açıklamalarını ve talimatları okuyunuz. Güvenlik açıklamalarına ve talimatlara uyulmaması elektrik çarpmasına, yangına ve/veya ağır yaralanmalara yol açabilir.
- Kullanma kılavuzunu ileride kullanmak üzere emniyetli biçimde saklayınız.



## TEKNİK VERİLER

Kurulu vaziyetteki ölçüleri:	855 x 540 x 865 mm (En x Derinlik x Yükseklik)
Kapalı vaziyette ölçüler:	590 x 757 x 1440 mm
Çalışma zemini:	855 x 540 mm
Maks. iş parçası yüksekliği:	Tablalı daire testere 60 mm
Paralel dayama ile maks. kesim genişliği:	Tablalı daire testere 510 mm
Sıkıştırma deliklerinin delik çapı	20 mm
Dayanma kapasitesi:	200 kg
Ağırlık:	21 kg



## SEMBOLLER VE ANLAMLARI

- |  |                                    |  |  |
|--|------------------------------------|--|--|
|  | Genel tehlikeye karşı uyarı        |  | Yakacak odun kesmek için kullanmayınız.  |
|  | Talimatı/açıklamaları okuyunuz!    |  | Sadece maksimum kesim derinliği 66 mm olan daire testere bıçağı kullanınız.  |
|  | Koruma gözlüğü kullanınız.         |  | Sadece maksimum testere ağız çapı 200 mm olan daire testere bıçağı kullanınız.   |
|  | Kulaklık takınız.                  |  | Şimdi dairesel el testeresinin kesim derinliğini her kesim öncesinde, daire testere bıçağı işlenecek malzemeden maksimum 4 mm taşacak biçimde ayarlayınız. |
|  | Toza karşı koruyucu maske takınız. |  | Sadece yarma kamasına sahip manüel testere bıçakları kullanınız.   |
|  | Fişi çekiniz                       |  | Sadece maksimum performansı 2760 W olan makineler kullanınız.  |



## AMACA UYGUN KULLANIM

MASTER cut 1000 multi fonksiyonlu iş ve makina tezgahıdır. Uygun olduğu alanlar:

- Dairesel el testeresinin bir yarma kaması ile maks. 200 mm çaplı testere bıçağı ve maks. 66 mm kesim derinliği olan bir makine tezgahı üzerine montajı Sadece maksimum taban plakası ölçüsü dâhilindeki testereleleri kullanınız (bkz. resim 3.1). Uygun yarma takozu kullanılmak zorundadır. Bu şekilde sabit bir tablalı daire testeredir.
- delik testeresi tezgahı
- yalnızca 6114000 ürün nolu paralel freze dayaması ile bağlantılı olarak ve 230 V'luk ve maks. 1800 W'lık frezeler için freze tezgahı olarak kullanılması. Freze makinesi kılavuz kızak ile bağlantılı olarak kullanılamaz.
- İş parçalarının işlenmesi için çalışma tezgahı olarak kullanılması (örn. delme, taşlama vs.).
- Kullanılan makinelerin üretici bilgilerine ve makine tezgahlarının güvenlik açıklamalarına uyulması gerekmektedir.
- Lütfen MASTER cut 1000 imhası durumunda yerel imha talimatlarına uyunuz.

Amaca uygun olmayan bir kullanımdan doğan hasar ve kazalardan kullanıcı sorumludur.



## GENEL EMNİYET UYARILARI

- İşyerinizin temiz ve iyi aydınlatılmış olmasını sağlayınız. Düzensizlik veya aydınlatma olmayan iş alanlarında kazalar meydana gelebilir.
- Eğer ki çalıştığınız alanlarda yanıcı sıvılar, gazlar veya tozlar var ise elektrikli aleti patlama riski olan alanlarda kullanmayınız. Elektrikli aletler tozu veya buharları ateşleyebilen kıvılcımlar oluşturur.
- Elektrikli aleti kullanırken çocukları ve diğer kişileri uzak tutunuz. Onların sizin dikkatinizi başka yöne çekmesi halinde cihaz kontrolünü kaybedebilirsiniz.
- Elektrikli aletler için kullanılan bağlantı duyunun prize uyması gerekir. Prizde hiçbir değişiklik yapılamaz. Toprak korumalı elektrikli aletlerde asla adaptör prizi kullanmayınız. Üzerinde hiçbir oynama yapılmamış priz ve buna uygun duylar elektrik çarpması riskini azaltmaktadır.
- Elektrikli aleti yağmur ve ıslanmaya karşı koruyunuz. Elektrikli aletin içerisine su girmesi elektrik çarpması riskini artırır.
- Elektrikli aletler ile açık alanda çalışırken, sadece harici ortamlar için uygun uzatma kabloları kullanınız. Harici ortamlar için uygun uzatma kabloları kullanımı elektrik çarpması riskini azaltmaktadır.
- Herhangi bir elektrikli aletin nemli ortamda kullanılması kaçınılmaz ise bu esnada voltaj için regülasyon sağlayan bir şalter kullanınız. Voltaj için regülasyon sağlayan bir şalter kullanımı elektrik çarpması riskini azaltmaktadır.



- **Dikkatli olunuz, ne yaptığınıza dikkat ediniz ve elektrikli aletle çalışırken özenli davranınız. Eğer yorgunsanız veya uyusturucu ilaç, alkol veya ilaç etkisi altında bulunuyorsanız, elektrikli aleti kullanmayınız.** Elektrikli aletleri kullanırken bir anlık dalgınlık bile ciddi yaralanmalara neden olabilir.
- **Uygun kişisel koruyucu ekipmanları kullanınız;** Kulaklık, koruyucu gözlük, toz üreten işlerde toz maskesi, pütürlü malzemeleri işlerken ve takım değiştirirken koruyucu eldiven kullanın.
- **Elektrikli aleti çalıştırmadan önce ayar gereçleri veya vida anahtarlarını ortadan kaldırınız.** Dönen bir parçayla takılan bir alet veya anahtar yaralanmalara neden olabilir.
- **Uygun giysiler giyiniz. Geniş giysi veya takı kullanmayınız. Saç, giysi ve eldiveni hareketli parçalardan uzak tutunuz.** Bol giysi, takı veya uzun saçlar hareketli parçalar tarafından tutulabilir.
- **Daima toz emici koruyucu kılıf kullanınız.**
- **Şalteri bozuk olan elektrikli aleti kullanmayınız.** Açılması ve kapatılması artık mümkün olmayan bir elektrikli alet tehlike yaratır ve tamir edilmek zorundadır.
- **Kullanılmayan elektrikli aletleri çocukların bulunduğu ortamlardan uzak bir yerde saklayınız. Cihazı kullanmasını bilmeyen veya talimatlarını okumamış bir kişiye cihazı kullanırmayınız.** Bilgisiz olmayan kişilerce kullanılan elektrikli aletler tehlikeli olur.
- **İşe başlamadan önce cihazların ve takımların işlerliğini kontrol ediniz.** Asla hasar görmüş veya kör takımlarla çalışmayınız.
- **Elektrikli aleti sadece yetkili uzmanlara tamir ettirip orijinal yedek parça kullanılmasına özen gösteriniz.** Bu sayede elektrikli aletlerin güvenliğini koruması garanti altına alınır.
- **Fişi prizden çekiniz ve/veya elektrikli takımdan batarya kutusunu çekiniz ve ondan sonra cihaz ayarlarını veya aksam parçaları değişikliğini gerçekleştiriniz.** Elektrikli takımın istenmeden çalışmaya başlatılması kazalar için bir nedendir.
- **Makine tezgahını doğru kurunuz ve ondan sonra elektrikli takımı monte ediniz.** Bozulmayı önlemek için doğru kurulum önemlidir.
- **Elektrikli takımı makine plakasına güvenli biçimde sabitleyiniz ve ondan sonra kullanınız.** Elektrikli takımın makine plakası üzerinde kayması kontrol kaybına yol açabilir.
- **Makine tezgahını dayanıklı, düz ve yatay bir yüzeye koyunuz.** Makine tezgahı kayabiliyor veya sallanabiliyorsa, elektrikli takım veya iş parçası da dengeli ve emniyetli biçimde kullanılamaz.
- **Makineyi zorlamayınız ve merdiven ya da iskele olarak kullanmayınız.** Makinenin zorlanması veya üzerine çıkılması, tezgahın ağırlık noktasının yukarıya kaymasına ve tezgahın devrilmesine yol açabilir.
- **Ahşap veya kolay parçalanabilen plastik malzemelerden farklı malzeme kullanmayınız.** İstisna: Sadece kıl testere ve uygun testere bıçağı ile kolay parçalanabilen metaller (örn. alüminyum) işlenebilir.
- **Boştaki kıymıklar, talaşlar veya benzer iş maddesi parçaları çalışan testere bıçağının yakınından elle temizlenmemelidir!**
- **Kullanılan makineler DIN EN 60745-1'e uygun olmalıdır.** 1995 itibarıyla imal edilmiş cihazlar bir CE işaretiyle sahip olmalıdır.
- **Kesim işlemini „serbest elle“ gerçekleştirmeyiniz, yani iş parçasını elle yürütmeyiniz, aksine paralel veya açılı bir dayama kullanınız.**
- **Masa ayaklarının sabitlenmesine yarayan döner tutamakların kapalı olduğundan emin olunuz.**
- **İşleme almadan önce dairesel el testeresinin, frezenin veya kıl testerenin makine plakası üzerine düzgün sabitlendiğinden ve makine plakasının makine tezgahının boşluğuna tam oturduğundan emin olunuz.**
- **Testere bıçakları tahrik motoru kapatıldıktan sonra yandan bastırılarak frenlenmez!**
- **Takımları yalnızca belirlendikleri amaca uygun kullanınız.**
- **Sadece kusursuz testere bıçaklarını kullanınız; ana gövdelerin kalınlığı ve eğimin inceliği yarma kamasının kalınlığından daha fazla olmamalıdır.**
- **Cıvataların sıkı olup olmadıklarını düzenli olarak kontrol ediniz!**
- **Çalışma tezgahınızı asla uygunsuz veya farklı amaç için kullanmayınız.**
- **Gerekli olmayan tüm nesnelere çalışma tezgahından uzaklaştırınız.**
- **Yakacak odun kesmek için kullanmayınız.**
- **Makine tezgahını yuvarlak kereste kesmek için kullanmayınız.**
- **Kullanılan elektrikli takımların açma kapama işlemi sadece emniyet şalteri üzerinden gerçekleştirilebilir.**
- **Cihaz şalterinin sürekli "AÇIK" konumunda sürekli sabitlenmesi için ekli çalıştırma klemensini kullanınız.**
- **Hasarlı yarma takozlarını yenisiyle değiştiriniz.**
- **Dar iş parçalarını işlerken mutlaka bir kaydırma çubuğu kullanınız.**



## DAİRE TESTERELER İÇİN GÜVENLİK AÇIKLAMALARI

- Makineye özgü güvenlik açıklamalarının yanında mutlaka kullanılan dairesel el testeresinin güvenlik açıklamalarına da uyunuz.
- Yalnızca yarma kaması ile maks. 200 mm çaplı testere bıçağı ve maks. 66 mm kesim derinliği olan dairesel el testereleri kullanınız.
- Sadece maksimum taban plaka ölçüsü dâhilindeki testereleri kullanınız (bkz. resim 3.1).
- Tablalı daire testereyi yalnızca düzgün sabitlenmiş koruyucu kılıf ile kullanınız.
- **DİKKAT:** Daire testere bıçağının yarma takozu içerisinde kanala paralel olarak monte edilip edilmediğini kontrol ediniz, gerekirse dairesel el testeresi yeniden hizalanmak zorundadır.
- Uzun iş parçalarını alım tarafına dayayınız, bunların yatay konumlanması gerekir, örn. bir wolcraft makaralı destek yardımıyla (ürün kodu 6119973).
- Dairesel el testereleri aşırı zorlamayınız.
- Taçlama diskleri kullanmayınız.
- Sadece tavsiye edilen testere bıçaklarını kullanınız ve bunları kesilecek olan iş maddesine göre seçiniz.
- **TEHLİKE: Ellerinizi kesim aralığına ve testere bıçağına yaklaştırmayınız.**
- **İş parçasının altına elinizi sokmayınız.** İş parçasının altındaki koruyucu kılıf sizi testere bıçağına karşı koruyamaz.
- **Kesim derinliğini iş parçasının kalınlığı ile uyumlu hale getiriniz.** İş parçası altında tam bir diş yüksekliğinden daha az bir kısım görülmelidir.
- Kesim esnasında her zaman iş parçasının testere bıçağı tarafından tutulabileceğine ve kullanıcıya doğru fırlatılabileceğini hesaba katarak tedbirli olunuz.
- Hatalı ve/veya uygunsuz bir testere kullanımının sonucu geri çarpmadır. Bu aşağıda yazılı uygun tedbirler alınarak önlenabilir.
- **Testereyi iki elle sıkı tutunuz ve kollarınızı da geri vuruş güçlerine karşı koyabileceğiniz konuma getiriniz.** Asla testere bıçağının yanında durmayınız ve testere bıçağını asla vücudunuzla aynı hizaya getirmeyiniz. Geri vuruşta daire testere geri sıçrayabilir, ancak kullanıcı uygun önleyici tedbirlerle geri vuruş güçlerini kontrol altına alabilir.
- **Eğer testere bıçağı sıkışır veya siz işi yarıda keserseniz, testereyi kapatınız ve testere bıçağı durana kadar bıçağı iş maddesi içerisinde sakın tutunuz.** Testereyi asla testere bıçağı hareket ettiği sürece iş maddesinden uzaklaştırmaya veya geriye çekmeye çalışmayınız, aksi takdirde bir geri vuruş gerçekleşebilir. Testere bıçağının sıkışmasına neden olan kaynağı tespit ediniz.
- **Bir iş parçası içerisindeyken testereyi tekrar çalıştırmak isterseniz, testere bıçağını testere aralığı içerisinde ortalayınız ve testere dişlerinin iş maddesi içerisinde saplanıp saplanmadığını kontrol ediniz.** Testere bıçağı sıkışmışsa, testere tekrar başlatıldığında iş maddesinin dışına hareket edebilir veya bir geri vuruşa neden olabilir.
- **Sıkışan testere bıçağının dolayı geri vuruş riskini azaltmak için büyük plakaları dayayınız.** Büyük plakalar kendi öz ağırlıkları sebebiyle ortadan bükülebilir. Plakalar her iki yandan desteklenmek zorundadır, hem testere aralığı yakınından hem de kenardan.
- **Kör veya hasarlı testere bıçakları kullanmayınız.** Kör veya hatalı hizalanmış dişler ile testere bıçakları çok dar bir testere aralığından dolayı daha yüksek sürtünmeye, testere bıçağının sıkışmasına ve geri vuruşa neden olur.

- **Kesim öncesinde kesim derinliği ve kesim açısı ayarlarını sabitleyiniz.** Eğer kesim esnasında ayarları değiştirirseniz, testere bıçağı sıkışabilir ve bir geri vuruş meydana gelebilir.
- **Mevcut duvarlarda veya içerisine bakılmayan alanlarda "Daldırmalı kesimde" özellikle dikkatli davranınız.** İçe dalan testere bıçağı kesim esnasında gizli objeleri bloke edebilir ve bir geri vuruşa neden olabilir.
- **Bıçkı ve beton testeresi için daima bağlantı kolunu kullanınız, aksi takdirde testere bıçağı görülmeyecektir.**



## KIL TESTERELER İÇİN GÜVENLİK AÇIKLAMALARI

- Makineye özgü güvenlik açıklamalarının yanında kullanılan kıl testeresinin güvenlik açıklamalarına da mutlaka uyunuz.
- Hasarlı bir kıl testere ile çalışmayınız.
- Kıl testereyi aşırı zorlamayınız.



## **DİKKAT: FREZE TEZGAHI OLARAK YALNIZCA 6114000 ÜRÜN NUMARALI PARALEL- FREZE DAYAMASI İLE BİRLİKTE KULLANINIZ. FREZELER İÇİN GÜVENLİK AÇIKLAMALARI**

- Makineye özgü güvenlik açıklamalarının yanında kullanılan frezenin güvenlik açıklamalarına da mutlaka uyunuz.
- Freze işlemi esnasında her zaman iş maddesinin beklenmeden ve aniden kontrolden çıkmasına ve geri çarpmasına hazırlıklı olunuz.
- **Makine tezgahını eğik frezaj için kullanmayınız.**
- **Bu sebeple freze işlerini yalnızca aksesuar olarak temin edilebilen paralel freze dayaması (Ürün no 6114000) ile gerçekleştiriniz ki frezenin geri çarpmaları veya frezenin elle teması önlenesin.**
- Paralel freze dayamasının (Ürün no 6114000) orijinal kullanma kılavuzuna düzgün montaj için uyunuz.
- 1800 W ve 230 V üzeri frezeler kullanmayınız.
- Beslemenin sadece frezenin dönüş yönünde gerçekleşebileceğine dikkat ediniz.
- **Sadece keskin, bakımı yapılmış ve takım üreticisinin verilerine göre ayarlanmış freze takımları kullanınız.**
- Cihaz ve takımları kullanırken, ürün, ambalaj üzerinde veya kullanma kılavuzunda yer alan min./maks. devir sayısı ve dönüş yönü verilerini dikkate alınız.
- İş parçasının yönlendirilmesinde hatalı freze takımlarının, iş parçasının ve düzeneklerinin kullanılmasının tehlikeli duruma yol açabileceğine dikkat ediniz.
- Dayamada freze işlemi yaparken freze takımından ellerinizi uzak tutunuz.
- Mümkünse frezaj sırasında paralel freze dayamasına ek olarak masa baskı pabuçlarını kullanınız.
- Uzun iş parçalarını alım tarafına dayayınız ki kontrolsüz devrilmeden dolayı tehlikeli vaziyetleri önleyebilesiniz. Destek stabil durmalı ve makine tezgahı ile aynı yükseklikte olmalıdır, örn. makaralı destek gibi (Ürün no. 6119973).
- Yalnızca boyut ve ağırlık açısından kişinin güvenle tutabileceği ve yönlendirebileceği iş parçalarını işleyiniz.
- Takım ve iş parçasına uygun doğru devir sayısını seçiniz. Frezenizin kullanma kılavuzunda kesin devir sayısı ölçülerini bulabilirsiniz.



## Garanti

Sayın sanatkar,

evdeki Hobi işlerinizde üzerinde zevkle çalışacağımız yüksek kaliteli bir wolcraft® ürününü seçtiniz. Yüksek teknik standartlara uygun olan wolcraft® ürünleri, satışa sunulmadan önce, sıkı bir geliştirme ve test safhasından geçiriliyor. Seri üretim sırasındaki daimi kontroller ve düzenli aralıklarla yapılan testler yüksek kalitenin standartlaşmasını sağlıyor. Yoğun teknik gelişmeler ve güvenilir kalite kontrolü size doğru bir alım kararı vermenin güvencesini sağlar.

Satın aldığınız wolcraft® ürünleri için size ürünün sadece ev işlerinde kullanılması koşulu ile satın alma tarihinden itibaren 5 yıl garanti veriyoruz. Sadece satın alınan ürünün kendisinden kaynaklanan ve malzeme veya üretim hatasına bağlı olan hasarlar garanti kapsamındadır. Satın alınan ürünün usulüne uygun olmayan biçimde kullanımı veya yeterince bakımının yapılmamasından kaynaklanan kusur ve hasarlar bu garanti kapsamı dışındadır. Aynı şekilde kullanıma bağlı standart aşınma belirtileri veya genel kullanım sonucu oluşan aşınma ile müşterinin sözleşme akdedildiği an itibarı ile bildiği kusur ve hasarlar da bu garantinin kapsamı dışındadır.

Garanti ile ilgili talepler ancak fatura/ satın alma belgesinin ibrazı ile yapılabilir.

wolcraft® tarafından sağlanan garanti yasaların size tüketici olarak sağladığı (sonradan ifa, sözleşmeden rücu veya indirim, hasar veya kullanım tazminatı gibi) haklara kısıtlama getirmez.



## **2006/42/AB, Ek II A numaralı AB-Makine Direktifleri uyarınca uygunluk belgesi**

İş bununla Wolff Str. 1, D-56746 Kempenich adresinde bulunan wolcraft GmbH firması, bu ürünün (MASTER cut 1000) 2006/42/AB Makine Direktifi koşullarını yerine getirdiğini beyan eder.  
Kempenich, 01.02.2012

Michael Bauseler

Uygunluk belgesini imzalamak ve teknik belgeleri düzenlemek için yetkilendirilmiş kişi.  
(Şirket Yönetimi/Teknik/Lojistik; wolcraft GmbH)











## Návod

- **Pozor!** Čtěte všechna bezpečnostní upozornění a návody, kterou jsou k MASTER cut 1000 a používanému elektrickému nářadí přiloženy. Jejich nedodržování může vést k úrazu elektrickým proudem, ohni, nebo těžkým zraněním.
- Ušchovejte návod k použití pro další v budoucnu.

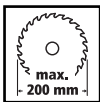
## TECHNICKÁ DATA

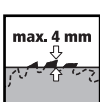
rozměry rozloženého:	855 x 540 x 865 mm (šířka x hloubka x výška)
rozměry složeného:	590 x 757 x 1440 mm
pracovní plocha:	855 x 540 mm
max. výška obrobku:	kotoučová pila 60 mm
max. šířka řezu v podélnou zarážkou:	kotoučová pila 510 mm
vrtací průměr upínací děrovky:	20 mm
zatížitelnost:	200 kg
Váha:	21 kg

## Symbole a význam

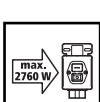
- |  |                                     |   |   |
|--|-------------------------------------|---|---|
|    | Varování před všeobecným nebezpečím |    | Není určeno k řezání palivového dřeva.  |
|    | Číst návod/upozornění!              |    | Používejte výhradně ruční, okružní pily o max. 66 mm hloubce řezu.  |
|    | Použijte ochranné brýle.            |    | Používejte výhradně ruční, okružní pily o max. průměru kotouče - 200 mm.  |
|  | Použijte ochranná sluchátka.        |   | Nastavte hloubku řezu ruční okružní pily před každým řezem tak, aby list pily přesahoval polotovar o max. 4 mm. |
|  | Použijte ochrannou masku.           |  | Používejte výhradně ruční okružní pily s klínkem.   |
|  | Zástrčku vytáhnout.                 |  | Používejte výhradně stroje o max. výkonu - 2.760W.  |

## Předepsané vhodné použití

MASTER cut 1000 je víceúčelový dílenský a strojní stůl. Je určen k:

- instalaci okružní pily s řezací štěrbinou na strojní desku s max. průměrem řezacího kotouče 200 mm a do max. 66 mm hloubky řezu. Použijte jej je pro řezání v rámci jmenovité maximální základové desky (viz obr. 3.1). K tomu musí být použita odpovídající řezací vložka. Tak vytvoří stacionární řezací stůl.
- nasazení jako řezací stůl přímočaré pilky.
- nasazení jako frézovacího stolu mimo ve spojení s paralelní frézovací zarážkou, číslo zb. 6114000 a pro horní frézku 230 V a max. 1800 W. Frézka nesmí být použita ve spojení s vodící lištou.
- využití jako pracovní stůl k práci s materiály (např. vrtání, broušení atd.).
- je nutno dodržovat upozornění výrobce a všechny bezpečnostní pokyny pro používané stroje, stejně tak jako bezpečnostní pokyny dílenského stolu.
- Při případné likvidaci MASTER cut 1000, dbejte prosím na předpisy o odpadu

Za škody a nehody při nerespektování pokynů odpovídá uživatel.

## Všeobecná bezpečnostní upozornění

- Udržujte své pracoviště v čistotě a mějte jej dobře osvětlené. Nepořádek a neosvětlené pracoviště mohou vést k nehodám.
- S elektro-nářadím nepracujte v explozivním prostředí, kde se nacházejí hořlavé kapaliny, plyny nebo prach. Elektro-nářadí produkuje jiskření, které může lehce způsobit vznícení prachu, nebo výparů.
- Během práce s elektro-nářadím udržujte děti a ostatní osoby v bezpečné vzdálenosti. Při odvedení pozornosti můžete ztratit kontrolu nad přístrojem.
- Zástrčka elektro-nářadí musí souhlasit s profilem zásuvky. V žádném případě se nesmí zástrčka měnit, nebo přizpůsobovat. Při používání uzemněných elektro-nástrojů nepoužívejte žádné adaptéry zástrček. Nezměněné zástrčky a vhodné zásuvky zmenšují riziko úrazu elektrickým proudem.
- Nevystavujte elektro-nářadí dešti nebo vlhkosti. Vniknutí vody do elektro-nástroje zvyšuje riziko úrazu elektrickým proudem.
- Pokud používáte elektro-nářadí ve venkovním prostředí, použijte pouze prodlužovací kabel pro venkovní použití. Použití prodlužovacího kabelu vhodného pro venkovní použití zmenšuje riziko úrazu elektrickým proudem.
- Pokud je nevyhnutelné použít elektro-přístroj ve vlhkém prostředí, použijte přepětovou ochranu. Použití přepětové ochrany zmenšuje riziko úrazu elektrickým proudem.

- **Při práci s elektro-nářadím buďte opatrní, věnujte se tomu, co děláte a k práci přistupujte s rozumem. Nepoužívejte elektro-nářadí, pokud jste unaveni, nebo jste pod vlivem drog, alkoholu nebo léků.** Malá nepozornost může při používání elektro-nářadím vést k závažnému poranění.
- **Noste určené osobní ochranné pomůcky:** sluchátka, brýle, protiprachovou masku při prашných pracích, ochranné rukavice při opracování drsných materiálů a při výměně nářadí.
- **Před použitím elektro-nářadí z něj odstraňte všechny nástroje pro nastavení či šroubováky.** Nástroj nebo šroubovák, které by se nacházely v díle nástroje, který se točí, může způsobit poranění.
- **Noste vhodný oděv. Nenoste volné oděvy a šperky. Nepřibližujte se rozpuštěnými vlasy, volným oděvem a rukavicemi k rotujícím se dílům.** Volný oděv, šperky a dlouhé vlasy mohou být zachyceny pohybujícími se díly.
- **Použijte vždy protiprašnou masku s odsávacím prachem.**
- **Nepoužívejte elektro-nářadí, pokud je vadný spínač.** U elektro-nářadí, které nelze bezpečně zapnout/vypnout hrozí zvýšené nebezpečí a je nutno ihned provést opravu.
- **Nepoužívané elektro-nářadí skladujte mimo dosah dětí. Nedovolujte přístroj používat osobám, které s ním nebyli seznámeny, nebo nečetli tyto pokyny.** Elektro-přístroje jsou nebezpečné, pokud jsou používány nezkušenými osobami.
- **Přezkoušejte před započetím prací funkčnost přístrojů a nářadí.** Nikdy nepracujte s poškozeným nebo tupým nářadím.
- **Nechávejte Váš elektro-přístroj opravovat pouze kvalifikovanými, osobami s příslušnou kvalifikací a za použití originálních náhradních dílů.** Tím bude zajištěno, že zůstane zachována bezpečnost Vašeho přístroje.
- **Vytáhněte zástrčku ze zásuvky nebo baterie z elektrické nářadí předtím, než budete nastavovat přístroje nebo vyměňovat příslušenství.** Nekontrolovaný chod elektrického nářadí je příčinou úrazů.
- **Sestavte správně strojní stůl, předtím než upevníte elektrické nářadí.** Správná montáž je důležitá pro vyhnutí se nehodě.
- **Bezpečně upněte elektrické nářadí na strojní desku dříve než je budete používat.** Uvolněné nářadí na strojní desce může vést ke ztrátě kontroly.
- **Postavte stůl na pevnou, rovnou a vodorovnou plochu.** Pokud se strojní stůl kývá nebo sjíždí, nemůže být elektrické nářadí nebo obrobek rovnoměrně a bezpečně vedeny.
- **Nepřetěžujte strojní stůl a nikdy jej nepoužívejte jako žebřík nebo lešení.** Přetěžování nebo stání na strojním stole může vést k tomu, že se těžiště stolu přemístí nahoru a stůl se převrátí.
- Nikdy neopravovávejte jiné materiály než dřevo nebo lehce opracovatelné plasty, výjimka: jen s přímočarou pilkou můžete také opracovávat s odpovídajícím pilovým plátkem lehce opracovatelné kovy (např. hliník).
- Volné piliny, špony nebo podobné díly nesmí být z blízkosti běžícího pilového kotouče odstraňovány rukou !
- Použité přístroje musí odpovídat normě DIN EN 60746-1. Přístroje od roku výroby 1995 musí být označeny značkou CE.
- Neřežte „bez rukou“ , to znamená že obrobek nevedte jen rukou „podle oka“, ale využijte podélný nebo úhlový doraz.
- Zajistěte, aby otočné rukojeti pro upevnění noh stolu byly uzavřeny.
- Před spuštěním se vždy ujistěte, že ruční okružní pila, horní frézka nebo přímočará pila je řádně upevněna na strojní desce a že strojní deska je bezpečně zaklapnuta.
- Pilový kotouč nesmí být po vypnutí běhu brzděn tlakem ze strany!
- Vždy používejte nářadí je určené k tomu účelu.
- Používejte jen bezvadné pilové kotouče: těleso nesmí být tlustější a břit menší jako tloušťka kotouče.
- Pravidelně kontrolujte zda jsou všechny šrouby pevně dotaženy!
- Nepoužívejte pracovní stůl nevhodně nebo k jinému účelu.
- Všechny předměty které nepotřebujete, odstraňte z pracovního stolu.
- Není určeno k řezání palivového dřeva.
- Zapojení elektrických přístrojů může být pouze přes bezpečnostní spínač stolu.
- K trvalému zafixování přístrojů v poloze pro práci použijte jen se stolem dodávané spojky.
- Vyměňte poškozené vložky za nové.
- Používejte při opracování malých kousků bezpodmínečně posunovací hůlku.
- Pověste posunovací hůlku pokud ji nepoužíváte na pro ni určený šroub.



## BEZPEČNOSTNÍ UPOZORNĚNÍ PRO KOTOUČOVOU PILU

- Dodržujte mimo bezpečnostních upozornění pro tuto, také bezpečnostní upozornění pro řezací kotouč.
- Používejte jen řezací kotouč se šterbinovým klínem, max. 200 mm řezací průměr a do max. hloubky řezu 66 mm.
- Provádějte jen řezání v rámci jmenovitých maximálních rozměrů základní desky (viz obr. 3.1).
- Používejte stolní kotoučovou pilu je s řádně upevněným ochranným krytem.
- **POZOR:** přezkoušejte, zda list kotoučové pily je namontován podélně k otvoru v drážkové vložce, jinak musí být kotoučová pila nově nastavena.
- Podepřete dlouhé kusy materiálu na přečnivající straně, tak aby byly podávány vodorovně, např. k tomu použijte wolcraft odvalovací kozlík (číslo zb. 6119973).
- Vyvarujte se přetížení kotoučové pily.
- Nepoužívejte žádné brusné kotouče.
- Používejte jen doporučené řezací kotouče a volte tyto podle druhu řezání materiálu.
- **VAROVÁNÍ: nepřibližujte ruce k dosahu řezacího kotouče a prostoru řezání.**
- **Nechytejte opracovávaný materiál zespodu.** Ochranný kryt vás tak nemůže ochránit před řezacím kotoučem.
- **Přizpůsobte hloubku řezu síle materiálu.** Ta má být trochu menší jak plná výška zubu pily viditelných pod materiálem.
- Buďte vždy připraveni na to, že při řezání materiálu mohou od kotouče odletět kousky materiálu a být vrženy proti obsluze.
- Zpětný odraz je výsledkem špatného a nebo nesprávného používání pily. Může porušením předpisů vést, jak následně uvedeno ke zranění.
- **Držte pilu oběma rukama pevně a vaše rukávy ať jsou v pozici kdy tyto odražené kousky odrazí. Držte se vždy stranou od řezacího kotouče. Nikdy ne v linii vašeho těla.** Při zpětném nárazu může pilový kotouč poskočit dozadu, každá obsluhující osoba může dodržováním předpisů zpětný náraz vyloučit.
- **V případě, že se pilový kotouč „zakousne“ nebo přerušíte práci, vypněte pilu a udržteje opracovávaný kus v klidu dokud se kotouč pily nezastaví. Nikdy nezkoušejte pilu vytáhnout z materiálu nebo táhnout zpět, dokud je pilový kotouč v pohybu, nebo se nevyhnete zpětnému nárazu.** Zjistěte pak příčinu proč se pilový kotouč „zakousl“.
- **Když chcete opět pilu, která vězí v materiálu spustit, vycentrujte pilový kotouč v řezané drážce a přezkoušejte, zda zuby pily nejsou zakousnuty v materiálu.** „Zakousnutí“ kotouč má být z materiálu vytažen, jinak hrozí zpětný náraz při spuštění pily.
- **Velké desky podepřete, aby jste vyloučili riziko zpětného rázu při zakousnutí kotouče. Velké desky se mohou vlastní vahou prohnout.** Desky musí být na obou stranách podepřeny, tak jako v blízkosti řezné rýhy a také na hranách.
- **Nepoužívejte žádné tupé nebo poškozené pilové kotouče.** Tupý pilový kotouč nebo kotouč se špatně nastavenými zuby je příčinou vysokého tření, zakousnutí pilového listu a zpětného nárazu.
- **Nastavte před řezáním přesně hloubku a úhel řezání.** Když v průběhu řezání změníte nastavení, může se pilový kotouč zakousnout nebo dojít ke zpětnému nárazu.
- **Buďte zvláště opatrní při „ponořených řezech“ ve stěnách nebo jiných neprůhledných objektech.** Ponořený pilový kotouč se může při řezání v těchto objektech zablokovat a vést ke zpětnému nárazu.
- **Při řezání drážek a vybrání vždy používejte posuvnou svěrku, protože list pily není vidět.**

## BEZPEČNOSTNÍ UPOZORNĚNÍ PRO PŘÍMOČAROU PILU

- Dodržujte mimo bezpečnostních předpisů těchto strojních specifik také bezpečnostní upozornění používané přímočaré pily.
- Nikdy nepracujte s poškozenou přímočarou pilou.
- Vyvarujte se přetěžování přímočaré pily.



## POZOR: POUŽITÍ JAKO FRÉZOVACÍHO STOLU POUZE VE SPOJENÍ S PODÉLNOU FRÉZOVACÍ ZARÁŽKOU ČÍSLO ZBOŽÍ 6114000

### BEZPEČNOSTNÍ UPOZORNĚNÍ PRO VRCHNÍ FRÉZKU

- Dbejte mimo těchto upozornění strojní bezpečnostní specifikace bezpodmínečně také bezpečnostních předpisů vrchní frézky.
- Buďte vždy také připraveni na to, že při frézování materiálu může dojít neočekávané a náhle k nekontrolovatelnému zpětnému nárazu.
- Nepoužívejte strojní stůl k obloukovému frézování!
- Provádějte frézovací práce proto výlučně s jako příslušenstvím paralelním frézovacím dorazem (číslo zb. 6114000), vyloučí zpětné rázy stejně jako dotek frézky rukou.
- Při montáži paralelního frézovacího dorazu (číslo zb. 6114000) dbejte na jeho správnou montáž.
- Nepoužívejte žádnou vrchní frézku s více jako 1800 W a více jak 230 V.
- Dbejte na to, že posuv má být jen proti směru otáčení frézy.
- Použijte jen ostré, udržované a podle doporučení výrobce nastaveného frézovacího nářadí.
- Dbejte při používání přístrojů a nářadí na výrobku, nebo obalu nebo návodu k obsluze uvedeným hodnotám jako min./max. otáčky a směr otáčení.
- Mějte na paměti, že špatné použití frézovacího nářadí, materiálu a přípravků k vedení materiálu může vést k nebezpečné situaci.
- Během frézování držte ruce dál od frézovacího nástroje.
- Použijte pokud je to možné při frézování stolní přítlačnou botku k paralelnímu frézovacímu dorazu.
- Podepřete dlouhé materiály na odběrné straně k vyloučení nebezpečných situací při nekontrolovaném pohybu. Podpěra musí být stabilní a ve stejné výši jako strojní stůl např. Odvalovací kozlík (číslo zb. 6119973).
- Opravovávajíte jen takové kusy materiálu, které odpovídají vaší výšce a hmotnosti a které mohou být bezpečně jednou osobou manipulovány.
- Volte nářadí a materiál odpovídající správným otáčkám. V návodu k obsluze vaší horní frézky najdete přesné počty otáček.



## Záruka

Milá kutilko, milý kutile,

vybrali jste si vysoce hodnotný wolcraft® produkt, který vám při práci přinese mnoho radosti. wolcraft® produkty odpovídají vysokému technickému standardu a před tím než se dostanou do prodejny projdou intenzivním vývojem a testováním. V průběhu sériové výroby jsou kontrolovány a pravidelně testovány na vysokou kvalitu. Správný technický vývoj a odpovídající kontrola dávají záruku správné koupě.

Na zakoupený produkt wolcraft® vám poskytujeme při použití přístroje výhradně v oblasti domácích kutilských prací záruku 5 roků od data nákupu. Zárukou zahrnuje pouze škody na zakoupeném předmětu samotném a pouze takové, které se vztahují na materiálové a výrobní vady. Tato záruka nezahrnuje nedostatky a škody způsobené nesprávnou obsluhou nebo nedostatečnou údržbou. Záruka se rovněž nezahrnuje na jevy, způsobené obvyklým opotřebením či opotřebením běžným používáním a rovněž nedostatky a škody, které byly zákazníkovi při uzavírání smlouvy známy.

Nároky na uznání záruky lze uplatnit pouze po předložení účtenky/dokladu o koupi.

Firmou wolcraft® poskytnuté záruky neomezují vaše zákonná práva spotřebitele (podle plnění, odstoupení nebo snížení, náhrady škody nebo výdajů).



## Prohlášení o shodě podle EU – stroje norma 2006/42/EU, příloha II A

Tímto prohlašuje firma wolcraft GmbH v D-56746 Kempenich, Wolff Str. 1, že tento produkt (MASTER cut 1000) odpovídá normě pro stroje 2006/42/EU.  
Kempenich, 01.02.2012

Michael Bauseler

Zplnomocněná osoba k podpisu prohlášení o shodě a k sestavení technických podkladů.  
(vedení společnosti/technika/logistika; wolcraft GmbH)

## BEVEZETÉS

- **FIGYELEM!** Olvassa el az összes biztonsági előírást és használati útmutatót, amelyet a MASTER cut 1000-hez, illetve a használni kívánt szerszámgépekhez kapott. A biztonsági előírások be nem tartása áramütéshez, tűzhez, és/vagy súlyos sérülésekhez vezethet.
- A használati útmutatót őrizze meg jövőbeni felhasználáshoz.



## MŰSZAKI ADATOK

Méret kinyitva:	855 x 540 x 865 mm (szélesség x mélység x magasság)
Méret összecsukva:	590 x 757 x 1440 mm
Munkafelület:	855 x 540 mm
Max. munkadarab magasság:	asztali körfűrész 60 mm
Max. vágási szélesség párhuzamvezetővel:	asztali körfűrész 510 mm
Feszítőlyukak furatátmérője:	20 mm
Terhelhetőség:	200 kg
Súly:	21 kg



## JELÖLÉSEK ÉS JELENTÉSÜK

- |  |   |  |  |
|--|---|--|--|
|  | Általános veszélyre való figyelmeztetés |  | Nem használható tűzifa vágására.   |
|  | Olvassa el az útmutatót!                |  | Kizárólag maximum 66 mm-es vágásmélységgel rendelkező kézi körfűrészeket használjon.   |
|  | Viseljen védőszemüveget!                |  | Kizárólag maximum 200 mm-es fűrészlap-átmérővel rendelkező kézi körfűrészeket használjon.  |
|  | Viseljen hallásvédelmi eszközt!         |  | A kézi körfűrész vágásmélységét minden munkalépés előtt úgy állítsa be, hogy a körfűrész lapja maximum 4 mm-re kilógjon a munkadarabból. |
|  | Viseljen porvédő maszkot!               |  | Kizárólag hasítóékkal rendelkező kézi körfűrészeket használjon.  |
|  | Húzza ki az elektromos csatlakozót.     |  | Kizárólag 2760 W maximális teljesítményű gépeket használjon.   |



## ELŐÍRÁSSZERŰ HASZNÁLAT

A MASTER cut 1000 egy többfunkciós munka- és gépasztal. A következőkre alkalmas:

- a géptartó lapra felszerelhető egy hasítóékes kézi körfűrészgép, amelynek fűrészlapátmérője nem haladhatja meg a 200 mm-t, illetve a vágásmélysége a 66 mm-t. Csak a megfelelő alaplapméretű körfűrészek szerelhetők fel (ld. 3.1. ábra). A megfelelő hasítóbetétet kell alkalmazni. Ezzel egy fix asztali körfűrészhez jutunk.
- szűrőfűrészasztalként.
- maróasztalként való felhasználás csak a kiegészítőként külön kapható párhuzamos marásvezetővel (cikkszám 6114000) megengedett, csak max. 1800 W-os teljesítményű, illetve 230 V-nál nem magasabb üzemi feszültségű felsőmaróval. A felsőmaró nem használható a fűrészekhez való vezetősínnel.
- munkapadként történő felhasználás, munkadarabok megmunkálásához (pl. csiszolás, fúrás).
- Be kell tartani a gyártói utasításokat és biztonsági útmutatókat, a felhasznált szerszámokét és szerszámgépeket éppúgy, mint a munkasztalét.
- A MASTER cut 1000-et a helyi hulladékkezelési előírásoknak megfelelően szabad kidobni vagy megsemmisíteni.

A nem előírás szerű használatból eredő károkért és balesetekért a felhasználó felel.



## ÁLTALÁNOS BIZTONSÁGI ELŐÍRÁSOK

- **Tartsa a munkaterületét tisztán és jól megvilágítva.** A rendetlenség és a ki nem világított munkaterületek balesetekhez vezethetnek.
- **Az elektromos szerszámmal ne dolgozzon olyan robbanásveszélyes környezetben, amelyben gyúlékony folyadékok, gázok vagy porok találhatóak.** Az elektromos szerszámok szikrákat gerjesztenek, melyek következtében a por vagy gőzök lángra kaphatnak.
- **Az elektromos szerszám használata során tartsa távol a gyermekeket és más személyeket.** A figyelem elterelése esetén elveszítheti a készülék felett az ellenőrzést.
- **Az elektromos szerszám csatlakozó dugójának bele kell illenie a dugaszoló aljzatba.** A csatlakozó dugón semmilyen formában sem szabad változtatásokat végrehajtani. **A védőöldelt elektromos szerszámokkal együtt ne használjon adapteres csatlakozó dugókat.** A nem módosított csatlakozó dugók és a megfelelő dugaszoló aljzatok csökkentik az elektromos áramütés kockázatát.
- **Az elektromos szerszámokat tartsa távol az esőtől és a nedvességtől.** A víz elektromos szerszámba való bejutása növeli az elektromos áramütés kockázatát.



- Amennyiben az elektromos szerszámmal a szabadban dolgozik, csak olyan hosszabbító kábeleket használjon, melyek kültéri használatra is alkalmasak. A kültéri használatra is alkalmas hosszabbító kábel használata csökkenti az elektromos áramütés kockázatát.
- Amennyiben az elektromos szerszám nedves környezetben történő üzemeltetése elkerülhetetlen, használjon hibaáramvédő- kapcsolót. A hibaáramvédő - kapcsoló használata csökkenti az elektromos áramütés kockázatát.
- Legyen figyelmes és ügyeljen arra, amit csinál és járjon el óvatosan az elektromos szerszámmal történő munkavégzés során. Ne használja az elektromos szerszámot, ha fáradt, vagy ha drog, alkohol vagy gyógyszeres befolyásoltság alatt áll. Az elektromos szerszám használata során már egy figyelmetlen pillanat is elegendő ahhoz, hogy komoly sérülések jöjjenek létre.
- Viseljen megfelelő személyi védőfelszerelést: hallásvédelmi eszközt, védőszemüveget, porvédő maszkot a porral járó munkáknál, védőkesztyűt a durva felületű munkadaraboknál illetve a szerszámgép cseréjénél!
- Az elektromos szerszám bekapcsolása előtt távolítsa el a beállító szerszámokat és a csavarhúzó kulcsokat. A készülék forgó részében található szerszám vagy kulcs sérülésekhez vezethet.
- Viseljen megfelelő ruházatot. Ne viseljen bő ruházatot vagy ékszereket. A haját, a ruházatot és a kesztyűket tartsa távol a mozgás alatt álló részekről. A laza ruházatot, az ékszereket vagy a hosszú haját a mozgás alatt álló részek magukkal ragadhatják.
- Mindig használja a porszívósítást és a porszivást.
- Ne használjon olyan elektromos szerszámot, melynek a kapcsolója tönkrement. A ki és be nem kapcsolható elektromos szerszám veszélyes és meg kell javítani.
- A nem használt elektromos szerszámokat gyermekek által el nem érhető helyen tárolja. Ne engedje, hogy a készüléket olyan személyek használják, akik nem ismerik annak kezelését és ezeket az útmutatókat nem olvasták el. Az elektromos szerszámok veszélyesek, ha tapasztalatlan személyek használják őket.
- Minden munkafolyamat megkezdése előtt ellenőrizze a szerszámgépek illetve szerszámok működőképességét. Soha ne dolgozzon sérült géppel, illetve tompa szerszámmal.
- Az elektromos szerszámot csak a megfelelő szakmai képzettséggel rendelkező személyzetnek és csak eredeti alkatrészekkel engedje javítani. Ez biztosítja az elektromos szerszám biztonságát.
- Ha az elektromos szerszámgépeken beállításokat végez vagy tartozékokat cserél, húzza ki az elektromos csatlakozót a csatlakozóaljzatból, illetve vegye ki a készülék akkuját. Az elektromos szerszámgépek véletlen beindítása balesethez vezethet.
- Gondosan szerelje össze, illetve állítsa fel a munkaasztalt, mielőtt az elektromos szerszámgépet beépíti. A gondos felállítás fontos, hogy az asztal összedőlését elkerülje.
- Az elektromos szerszámgépet gondosan rögzítse fel a géptartó lapra a használat előtt. Az elektromos szerszámgép megcsúszása a géptartó lapon a munkadarab fölötti kontroll elvesztéséhez vezethet.
- A munkaasztalt szilárd, síma és vízszintes felületen állítsa fel. Ha a munkaasztal megcsúszhat vagy billeghet a felületen, az elektromos szerszámgép, illetve a munkadarab nem vezethető megfelelő biztonsággal.
- Ne terhelje túl a munkaasztalt, és ne használja létraként vagy állványként. A munkaasztal túlterhelése, vagy a rá felállás ahhoz vezethet, hogy a súlypont túl magasra kerül, és így az asztal felborulhat.
- Ne munkáljon meg más anyagot, mint fát, vagy könnyen forgácsolható műanyagokat. Kivétel: a szűrőfűrész esetében - megfelelő fűrészlap használata mellett - könnyen forgácsolható fémeket (mint pl. alumínium) is megmunkálhat.
- Szilánkokat, spéneket, egyéb, a munkadarabból levált darabokat tilos a működő szerszámgép (fűrészlap) környezetéből kézzel eltávolítani!
- A felhasznált szerszámgépeknek meg kell felelniük a DIN EN 60745-1 szabványnak. Az 1995 utáni szerszámgépeknek CE jellel kell rendelkezniük.
- Ne vágjon „szabad kézzel”: a munkadarabot ne csak kézzel, hanem a párhuzam- vagy szögvezető használatával vezesse a szerszámgéphez!
- Győződjön meg róla, hogy az asztal lábainak rögzítésére szolgáló forgófogantyúk zárva vannak.
- A használatba vétel előtt győződjön meg róla, hogy a kézi körfűrész, felsőmaró vagy szűrőfűrész megfelelően van a géptartó laphoz rögzítve, illetve a géptartó lap megfelelően van berögzítve a munkaasztal megfelelő kivágásába.
- A fűrészlapot nem szabad a kikapcsolás után oldalról történő ellennyomással lefékezni.
- Csak a rendeltetésüknek megfelelően használja a szerszámokat.
- Csak hibátlan fűrészlapot szabad használni. Az alaptest nem lehet vastagabb, és a fűrészfogterpesztés nem lehet keskenyebb, mint a feszítőék vastagsága.
- Rendszeres időközönként ellenőrizze, hogy a csavarkötések szorosan tartanak.
- A munkaasztalról távolítsa el azokat a tárgyakat a munka megkezdése előtt, amelyekkel nem fog dolgozni.
- Soha ne használja a munkadarabot rendeltetésétől eltérő célra, illetve olyan módon, amely nincs a használati utasításban.
- Nem használható tűzifa vágására.
- Kör keresztmetszetű fa vágására nem használható.
- A gépet csak a biztonsági kapcsolón keresztül szabad ki/be kapcsolni.
- A gépkapcsoló tartósan bekapcsolt állapotban történő rögzítéséhez a mellékelt kapcsolórögzítő kengyelt használja.
- Sérült fűrésznyílás esetén a nyílásbetétet ki kell cserélni.
- Kisebb méretű munkadarabok megmunkálásakor használjon tolóbakot.



## BIZTONSÁGI ELŐÍRÁSOK KÖRFŰRÉSZEKHEZ

- Ezek a körfűrészspecifikus biztonsági előírásokon kívül a felhasznált szerszámgép biztonsági előírásait is be kell tartani!
- Csak hasítóékes kézi körfűrészgépet használjon, amelynek fűrészlapátmérője nem haladja meg a 200 mm-t, illetve a vágásmélysége a 66 mm-t.
- Csak a megengedett maximális alaplapméreten belüli alaplapméretű körfűrészek szerelhetőek fel (ld. 3.1. ábra).
- Az asztali körfűrész csak megfelelően rögzített védőburkolattal szabad használni.
- **FIGYELEM:** ellenőrizze, hogy a körfűrészlap a vágóbetét nyílásának oldalfalaival párhuzamosan fut-e; ettől eltérő esetben a körfűrész újra be kell igazítani.
- A hosszú munkadarabokat támassza alá a nekitolási oldalon, hogy vízszintesen feküdjenek fel. Használjon pl. wolcraft felsőgörgős bakot (cikkszám 6119973).
- Kerülje el a körfűrész túlterhelését.
- Ne használjon csiszolókorongot.
- Csak a javasolt fűrészlapokat használja, és ezeket a megmunkálandó anyagnak megfelelően válassza ki.
- **Veszély: ne nyúljon kézzel a fűrészlaphoz, illetve a fűrészlap környezetébe!**
- **Ne fogja meg a munkadarabot alulról.** A védőburkolat nem tudja a fűrészlaptól megvédeni a munkadarab alatt.
- **A vágásmélységet a munkadarab vastagságához állítsa be.** A munkadarab alatt kevesebb, mint egy teljes fogmagasság kell látható legyen.
- Legyen mindig felkészülve rá, hogy a fűrészelésnél a fűrészlap elránthatja a munkadarabot, illetve visszarúghatja a kezelő felé.
- A visszarúgás a körfűrész hibás és/vagy nem megfelelő használatának eredménye. Megfelelő elővigyázatossággal, ahogy ezt a következőkben ismertetjük, ennek hatásai csökkenthetőek.
- **A fűrész két kézzel tartsa erősen, karjait pedig olyan helyzetben tartsa, hogy azokkal el tudja nyelni a visszarúgás erejét. Mindig a fűrészlap vonala mellett álljon, ne úgy, hogy a teste a fűrészlap vonalába kerüljön.** A visszarúgásakor a körfűrész hátrafelé elugorhat, de a megfelelő elővigyázatossággal ez uralható.

- Ha a fűrészlap beragad, vagy Ön abbahagyja a munkát, kapcsolja ki a körfűrész, és tartsa a munkadarabban, amíg a körfűrészlap magától le nem áll. Ne akarja a körfűrész a munkadarabból kiemelni vagy hátrfelé kihúzni, amíg a fűrészlap mozog, mert ez visszarúgáshoz vezethet. Derítse ki és szüntesse meg a fűrészlap beragadásának okát.
- Ha a munkadarabban álló körfűrész újra el akarja indítani, először hozza a fűrészlapot a fűrészelési rés közepére, és ellenőrizze, nincsenek-e beakadva a fogak a munkadarabba. Ha a fűrészlap be van szorulva, akkor az újraindításkor kiugorhat a munkadarabból, vagy visszarúgást okozhat.
- Nagyobb lapok megmunkálásánál támassza alá őket, hogy csökkentse a visszarúgás kockázatát, amit az esetleg beszoruló fűrészlap okozhat. A nagyobb méretű lapok saját súlyuk miatt meggörbülhetnek. A lapokat mindkét oldalukon, mind a fűrészelési rés közelében, mind a szélükön alá kell támasztani.
- Soha ne használjon életlen vagy megrongálódott fűrészlapokat. Az életlen vagy hibás fogkiosztású fűrészlapok a túl keskeny vágási rés által megnövekedett súrlódáshoz, a fűrészlap beragadásához és visszarúgáshoz vezetnek.
- A fűrészelés előtt húzza meg szorosra a vágási mélység és vágási szög beállító elemeket. Ha a fűrészelés során megváltoznak a beállítások, a fűrészlap beékelődhet és a fűrész visszarúghat.
- Legyen különösen elővigyázatos, ha meglévő falban, vagy más be nem látható területen fűrészeli. Az anyagba besüllyedő fűrészlap a fűrészelés közben kívülről nem látható akadályokban megakadhat és ez visszarúgáshoz vezethet.
- A hosszvágó és illesztőfűrész használata esetén mindig használja a tolóbotot, mivel a fűrészlap nem látható.



## BIZTONSÁGI ELŐÍRÁSOK SZÚRÓFÜRÉSZEKHEZ

- Ezek a szűrőfűrészspecifikus biztonsági előírásokon kívül a felhasznált szerszám gép biztonsági előírásait is be kell tartani!
- Ne dolgozzon sérült szűrőfűrészsel.
- Kerülje el a szűrőfűrész túlterhelését.



## FIGYELEM: MARÓASZTALKÉNT KIZÁRÓLAG PÁRHUZAMVEZETŐVEL (CIKKSZÁMA 6114000) EGYÜTT HASZNÁLHATÓ BIZTONSÁGI ELŐÍRÁSOK FELSŐMARÓKHOZ

- Ezek a felsőmaróspecifikus biztonsági előírásokon kívül a felhasznált szerszám gép biztonsági előírásait is be kell tartani!
- Legyen mindig felkészülve arra, hogy a marás közben a munkadarab kontrollálhatatlanná válhat, illetve visszarúghat.
- Ne használja a munkaasztalt ives maráshoz.
- Marási munkát csak a kiegészítőként külön kapható párhuzamos marásvezetővel (cikkszám 6114000) végezzen, a visszarúgás elkerülése érdekében, illetve azért, hogy a maróhoz kézzel való hozzáérés veszélyét minimálisra csökkentse.
- Vegye figyelembe a párhuzamos marásvezető eredeti használati utasítását (cikkszám 6114000) a megfelelő felszereléshez.
- Ne használjon 1800 W-nál nagyobb teljesítményű, illetve 230 V-nál magasabb üzemi feszültségről működő felsőmarót.
- Figyeljen arra, hogy a munkadarab előtolásnak mindig a maró forgásirányával szemben kell történnie.
- Mindig csak éles, megfelelően karbantartott és a gyártó utasításainak megfelelően beállított marófejeket használjon.
- Figyeljen a használt szerszám gépek és szerszámok felületén, a csomagolásukon, vagy a használati utasításaikban megadott előírásokra és paraméterekre, különös tekintettel a minimum és maximum fordulatszámra és a forgásirányra.
- Vegye figyelembe, hogy a marószerszámok nem megfelelő alkalmazása, a nem megfelelő munkadarab használata, illetve a munkadarab feldolgozására vonatkozó előírások figyelmen kívül hagyása veszélyes helyzet kialakulásához vezethet.
- A marásvezető közelében történő maráskor tartsa kezét távol a marótól.
- Amikor csak lehetséges, használjon a párhuzamos maróvezető mellett nyomószarukat is.
- A hosszú munkadarabokat megfelelően alá kell támasztani, a munkadarab esetleges lebillenéséből adódó balesetek elkerülése érdekében. Az alátámasztásnak stabilan kell állnia, és a munkaasztallal megegyező magasságúnak kell lennie (mint pl. a 6119973 cikkszámú külön kapható felsőörgő bak).
- Csak olyan munkadarabokkal dolgozzon, amelyeket súlyukból és méretükből adódóan egy ember még biztonságosan kezelni tud.
- A szerszám és a munkadarab ismeretében válassza ki a megfelelő fordulatszámot. A felsőmaró kézikönyve tartalmazza a megfelelő fordulatszámokat.



## 5 év garancia

Tisztelt Vásárló

Ön egy kiváló minőségű wolcraft® terméket vásárolt, amely Önnek sok örömet fog okozni munkája során. A wolcraft®-termékek megfelelnek a legszigorúbb műszaki előírásoknak, és hosszú, alapos fejlesztési- és tesztelési folyamaton mennek keresztül. A megfelelő műszaki fejlesztés és a megbízható minőségi ellenőrzések biztosítják, hogy Ön a megfelelő termék mellett dönthesse.

A megvásárolt wolcraft®-termékre a készülékeknek kizárólag az otthoni barkácsolás területén való használata esetén a vásárlás dátumától számított 5 év garanciát biztosítunk. A garancia csak magában a vásárolt termékben bekövetkező károokra és az anyag-, és a gyártási hibákra visszavezethető károokra vonatkozik. A garancia nem vonatkozik a szakszerűtlen kezelésből vagy a karbantartás hiányából eredő hiányosságokra és károokra. A garancia szintén nem vonatkozik a szokásos kopásokra, a használat által történt szokásos kopásra, valamint a vásárló által a szerződés megkötése előtt már ismert hiányosságokra és károokra.

A garanciális igények csak a számla/vásárlási bizonylat bemutatásával érvényesíthetőek.

A wolcraft® által biztosított garancia nem korlátozza az Önt, mint fogyasztót megillető törvényes jogokat (teljesítés, a vásárlástól való elállás vagy árcsökkentés, kártérítés vagy a befektetés megtérítése)



## Konformitási nyilatkozat a 2006/42/EK gépekre vonatkozó EU irányelv II. A melléklete szerint.

A wolcraft GmbH (D-56746 Kempenich Wolfstrasse 1.) nyilatkozik, hogy ez a termék (MASTER cut 1000) az EU 2006/42/EK gépekre vonatkozó irányelvnek megfelel.

Kempenich, 01.02.2012

Michael Bauseler

A Megfelelőségi nyilatkozat aláírására és a Műszaki dokumentáció összeállítására felhatalmazott személy.  
(Cégvezetés/Technik/Logistik; wolcraft GmbH)











## INTRODUCERE

- **ATENȚIE!** Citiți toate instrucțiunile și atenționările care însoțesc MASTER cut1000 și uneltele electrice utilizate. Nerespectarea manualului de utilizare și a instrucțiunilor de siguranță poate conduce la electrocutare, arsuri sau răni grave.
- Păstrați toate instrucțiunile de utilizare în vederea utilizărilor viitoare.

## DATE TEHNICE

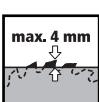
Dimensiuni masă asamblată:	855 x 540 x 865 mm (Latime x Lungime x Înălțime)
Dimensiuni masă pliată:	590 x 757 x 1440 mm
Suprafața de lucru:	855 x 540 mm
Înălțimea max. a piesei prelucrate:	Ferăstrău circular 60 mm
Latime maxima de taiere cu ghidajul paralel:	bancul pentru fierastrau circular 510 mm
Diametru de găurire a perforațiilor pentru fixare:	20 mm
Sarcina maximă:	200 kg
Greutate:	21 kg

## SIMBOLURI ȘI TERMENI

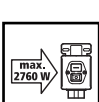
	Atenționări generale de risc		Nu utilizați bancul de lucru pentru tăierea lemnului pentru foc.
	Citiți cu atenție instrucțiunile/avertizările!		Utilizați numai ferăstraie circulare portabile cu o adâncime maximă de tăiere de 70 mm.
	Folosiți ochelari de protecție.		Utilizați numai ferăstraie circulare portabile cu un diametru maxim al lamei de 200 mm.
	Folosiți protecții antifonice.		Reglați adâncimea de tăiere a fierăstrăului circular înaintea fiecărei tăieri astfel încât pâna fierăstrăului circular portabil să iasă în afara piesei de prelucrat maxim 4 mm.
	Folosiți masca pentru praf.		Folosiți numai fierăstraie circulare portabile cu pană pentru despicare.
	Deconectați alimentarea.		Folosiți numai echipamente cu o putere maximă de 2760 W.

## Utilizări permise

Asigurați-vă că manivelele pentru fixarea picioarelor mesei sunt închise. Este adecvată pentru:

- montarea unui ferăstrău circular electric de mână, cu pană pentru despicat pe placa de bază, echipat cu disc de tăiere de max. 200 mm și adâncime de tăiere de max. 66 mm. Utilizați numai ferăstraie circulare cu placa de bază care se încadrează în dimensiunile specificate (vezi Poz. 3.1). Trebuie să folosiți distanțierul potrivit. Astfel obțineți un ferăstrău circular staționar.
- poate fi utilizată ca masă pentru ferăstrău pendular.
- poate fi utilizată ca masă pentru frezare numai împreună cu ghidajul paralel (Nr. Art. 6114000) și pentru mașini de frezat la 230V și maxim 1800 W. Mașina de frezare nu poate fi utilizată împreună cu ghidajul de tăiere.
- poate fi utilizată ca banc de lucru pentru prelucrarea pieselor (de ex. găurire, șlefuire etc.).
- Trebuie să respectați atenționările și instrucțiunile de siguranță ale producătorilor bancului de lucru și uneltelor pe care le utilizați.
- Bancul de lucru MASTER cut 1000 uzat, accesoriile și ambalajele, trebuie direcționate către o stație de revalorificare ecologică.

În cazul deteriorării sau accidentelor datorate utilizării defectuoase utilizatorul este singurul culpabil.

## INSTRUCȚIUNI GENERALE DE SIGURANȚĂ

- Păstrați zona de lucru curată și bine iluminată. Dezordinea sau zonele de lucru întunecate favorizează accidentele.
- Nu lucrați cu scule electrice în atmosfere explozive, în prezenta lichidelor inflamabile, a gazelor sau pulberilor. Sculele electrice produc scântei care pot aprinde praful sau vaporii.
- Nu permiteți accesul copiilor și a altor persoane în timpul operării unei scule electrice. Distragerea atenției poate provoca pierderea controlului asupra echipamentului.
- Ștecherul sculei electrice trebuie să se potrivească în priză. Ștecherul nu trebuie modificat în nici un fel. Nu folosiți fișe adaptoare la sculele electrice cu împământare. Ștecherile nemodificate și prizele potrivite vor reduce riscul de electrocutare.
- Nu expuneți uneltele electrice la ploaie sau umezeală. Pătrunderea apei într-o unealtă electrică crește riscul de electrocutare.
- Când lucrați cu o unealtă electrică în aer liber, folosiți numai cabluri prelungitoare adecvate pentru lucrul în aer liber. Folosirea unui cablu prelungitor adecvat pentru munca în aer liber reduce riscul de electrocutare.
- Atunci când operarea unei unelte electrice într-un mediu umed este inevitabilă, utilizați un întrerupător de curent rezidual. Utilizarea unui întrerupător de curent rezidual reduce riscul de electrocutare.

- **Fiti atenti la ceea ce faceti si la utilizarea uneltei electrice. Nu folositi o unealtă electrică când sunteți obosit sau sub influența drogurilor, a alcoolului sau a medicamentelor.** Un moment de neatenție atunci când utilizați o unealtă electrică poate duce la accidente grave.
- **Utilizați echipamentele de protecție corespunzătoare:** sisteme de antifonare, ochelari de protecție, mască de praf, folosiți mănuși de protecție atunci când prelucrați materiale aspre sau când schimbați accesoriile uneltelor electrice.
- **Îndepărtați uneltele de reglare sau cheile înainte de a porni unealta electrică.** O unealtă sau cheie care se află într-o componentă care se rotește, poate provoca leziuni.
- **Îmbrăcați haine corespunzătoare. Nu purtați haine largi sau bijuterii. Țineți părul, îmbrăcămintea și mănușile departe de componentele aflate în mișcare.** Hainele largi, bijuteriile sau părul lung pot fi prinse de piesele aflate în mișcare.
- **Utilizați întotdeauna capacul de protecție împreună cu un sistem de extracție a prafului.**
- **Nu folosiți o unealtă electrică al cărei comutator este defect.** O unealtă electrică care nu mai poate fi controlată din întrerupător este periculoasă și trebuie reparată.
- **Nu lăsați uneltele electrice nefolosite la îndemâna copiilor. Nu lăsați persoanele care nu sunt familiarizate cu unealta electrică sau care nu au citit aceste instrucțiuni să o folosească.** Uneltele electrice sunt periculoase dacă sunt folosite de oameni lipsiți de experiență.
- **Înainte de începerea lucrului, verificați funcționarea utilajelor și uneltelor.** Nu lucrați niciodată cu unelte deficitare sau tocite.
- **Reparați unealta dvs. electrică numai la service-uri autorizate care utilizează piese de schimb originale.** Astfel asigurați menținerea siguranței uneltei dvs. electrice.
- **Deconectați alimentarea și/sau bateria uneltei electrice înainte de a schimba accesoriile sau înainte de realizarea reglajelor.** Pornirea accidentală a uneltei electrice poate cauza răni.
- **Realizați montarea corectă a bancului de lucru înainte de atașarea uneltelor electrice.** Montarea corectă este în măsură să prevină căderea sau plierea bancului de lucru.
- **Fixați bine unealta electrică de placa de fixare înainte de utilizare.** Slăbirea fixării uneltei electrice poate conduce la accidente.
- **Așezați bancul de lucru pe o suprafață stabilă, uniformă și orizontală.** În cazul în care bancul de lucru nu este stabil, piesa de lucru nu poate fi prelucrată uniform și în condiții de siguranță.
- **Nu depășiți sarcina maximă a bancului de lucru și nu-l folosiți ca scară sau schelă.** Depășirea sarcinii maxime sau utilizarea pe post de scară sau schelă schimbă centrul de greutate al bancului de lucru și poate conduce la răsturnarea acestuia.
- Nu prelucrați alte materiale cu excepția celor din masă lemnoasă și a plasticelor ușor prelucrabile. Excepție: numai în cazul folosirii unui ferăstrău pendular pentru tăierea metalelor moi (de ex. aluminiu).
- Așchiile, rumegușul sau șpanul nu se vor îndepărta cu mâna în timpul funcționării uneltelor electrice.
- Uneltele electrice utilizate trebuie să fie conforme cu Directiva DIN EN 60745-1. Echipamentele electrice produse după 1995 trebuie să fie marcate cu simbolul CE.
- Pentru o prelucrare de calitate se recomandă utilizarea ghidajelor de tăiere paralele sau în unghi.
- Asigurați-vă că manivelele pentru fixarea picioarelor mesei sunt închise.
- Înaintea începerii activităților de prelucrare asigurați-vă că ferăstrăul circular de mână, freza electrică sau ferăstrăul circular sunt fixate bine de bancul de lucru, iar placa de bază este și ea bine fixată.
- Lama ferăstrăului circular nu este permisă a fi încetinită prin aplicarea unei forțe laterale asupra acesteia după soaterea din funcțiune a ferăstrăului circular.
- Folosiți uneltele întotdeauna numai în scopul pentru care sunt produse.
- Utilizați întotdeauna lame de tăiere în stare bună, grosimea discului nu trebuie să fie mai mare și latimea dinților de tăiere mai mică decât grosimea panii pentru despicat.
- Verificați în mod regulat ca toate șuruburile să fie bine fixate!
- Nu folosiți niciodată bancul de lucru într-un mod incorect, folosiți bancul de lucru întotdeauna numai în scopul pentru care este produs.
- Îndepărtați de pe bancul de lucru toate obiectele care nu sunt necesare.
- Nu utilizați bancul de lucru pentru tăierea lemnului pentru foc.
- Nu utilizați bancul de lucru pentru tăierea buștenilor.
- Pornirea uneltelor electrice este permisă numai în cazul utilizării întrerupătorului de siguranță al bancului de lucru
- Utilizați numai clema de blocare pentru blocarea uneltei electrice pe poziția pornit.
- Înlocuiți adaptoarele pentru mașini electrice defecte cu unele noi.
- Atunci când prelucrați piese înguste folosiți adaptorul pentru împingerea piesei către mașina electrică.



## INSTRUCȚIUNI DE SIGURANȚĂ PENTRU FERĂSTRĂU CIRCULAR

- Trebuie să respectați instrucțiunile generale de siguranță pentru unelte electrice împreună cu instrucțiunile de siguranță pentru ferăstrăul circular.
- Utilizați numai ferăstraie circulare cu pană pentru despicat, cu un diametru maxim al discului de tăiere de 200 mm și o grosime maximă de tăiere de 66 mm.
- Utilizați numai ferăstraie circulare cu placă de bază care se încadrează în dimensiunile maxime specificate (Id. 3.1. ábra).
- Utilizați masa pentru ferăstrău circular numai atunci când capacul de protecție este fixat corespunzător.
- **ATENȚIE:** Verificați ca discul ferăstrăului circular să fie paralel cu fanta distanțierului, realiniați ferăstrăul circular de mână dacă este cazul.
- Folosiți un suport pentru piesele lungi în zona de ieșire a piesei după prelucrare, în așa fel încât piesa să rămână în poziție orizontală; de ex. puteți folosi suportul cu rolă wolcraft (Cod art. 6119973).
- Evitați suprasolicitarea ferăstrăului circular de mână.
- Nu utilizați discuri de șlefuire.
- Utilizați numai lame de tăiere recomandate și selectați-le în funcție de materialul prelucrat.
- **PERICOL: Nu apropiați mâinile de zona de tăiere și discul de tăiere.**
- **Nu introduceți mâna sub piesa de prelucrat.** Capacul protector nu poate proteja de discul de tăiere sub piesa de prelucrat.
- **Adaptați adâncimea de tăiere la grosimea piesei de prelucrat.** Sub piesa de lucru ar trebui să se poată vedea mai puțin decât înălțimea întregă a unui dinte de tăiere.
- Trebuie să fiți întotdeauna precaut datorită faptului ca oricând discul de tăiere poate agăța piesa de lucru existând posibilitatea ca aceasta să lovească operatorul.
- **Apucați strâns ferăstrăul cu ambele mâini și aduceți-vă bratele într-o poziție, în care să reziste forțelor de recul. Staționați întotdeauna lateral față de pânza de ferăstrău, nu aduceți niciodată pânza de ferăstrău pe aceeași linie cu corpul dvs.** În caz de recul ferăstrăul poate sări înpoi, însă operatorul are posibilitatea de a stăpâni forțele de recul prin adoptarea unor măsuri preventive adecvate.
- **În cazul în care pânza de ferăstrău se blochează sau dacă dumneavoastră întrerupeți lucrul, deconectați ferăstrăul și imobilizați piesa de lucru, până când ferăstrăul se oprește complet din funcționare. Nu încercați în nici un caz să îndepărtați piesa de lucru sau să o trageți înapoi, cât timp pânza de ferăstrău se mai mișcă încă, în caz contrar putându-se produce recul.** Stabiliți și îndepărtați cauza blocării pânzei de ferăstrău.
- **Atunci când doriți să reporniți ferăstrăul rămas în piesa de lucru, centrați pânza de ferăstrău în făgașul de tăiere și verificați dacă dinții acesteia nu sunt agățați în piesa de lucru.** Dacă pânza de ferăstrău este înțepenită, ea poate ieși afară din piesa de lucru sau provoca un recul la repornirea ferăstrăului.
- **Sprrijiniți plăcile mari pentru a diminua riscul unui recul provocat de o pânză de ferăstrău întepenită.** Plăcile mari se pot încovoia sub propria greutate. Plăcile trebuie sprijinite pe ambele laturi, atât în apropierea făgașului de tăiere cât și pe margine.

- **Nu folosiți pânze de ferăstrău tocite sau deteriorate.** Pânzele de ferăstrău cu dinți tociți sau aliniați greșit produc, din cauza făgașului de tăiere prea îngust, o frecare crescută, înțepenirea pânzei de ferăstrău și reculul.
- **Înainte de tăiere fixați prin strângere dispozitivele de reglare a adâncimii și a unghiului de tăiere.** Dacă în timpul tăierii reglajele se modifică, discul de tăiere se poate bloca și provoca apariția reculului.
- **Fiti extrem de precauți la tăierea peretilor sau a altor sectoare lipsite de vizibilitate.** Pânza de ferăstrău care intră în material se poate bloca în obiecte ascunse și provoacă un recul.
- **Utilizați întotdeauna dispozitivul de împingere la realizarea canalelor și rosturilor, deoarece pânza de ferăstrău nu este vizibilă.**



## INSTRUCȚIUNI DE SIGURANȚĂ PENTRU FERĂSTRĂU PENDULAR

- Respectați atât instrucțiunile de siguranță specifice mașinilor electrice cât și instrucțiunile de siguranță pentru ferăstrăul pendular pe care îl folosiți.
- Nu lucrați niciodată cu un ferăstrău pendular deficitar.
- Evitați suprasolicitarea ferăstrăului pendular.



## ATENȚIE: UTILIZAȚI MASA DE FREZARE EXCLUSIV IMPREUNA CU GHIDAJUL PARALEL DE FREZARE (ART. NR. 6114000)

### INSTRUCȚIUNI DE SIGURANȚĂ PENTRU MAȘINI DE FREZAT

- Respectați atât instrucțiunile de siguranță specifice mașinilor electrice cât și instrucțiunile de siguranță pentru mașina de frezat pe care o folosiți.
- Trebuie să fiți în permanență atenți pentru că oricând puteți pierde controlul asupra piesei prelucrate în timpul prelucrării și se poate provoca un recul.
- **Nu folosiți bancul de lucru pentru prelucrări rotunde!**
- **Așadar, realizați lucrările de frezare utilizând exclusiv ghidajul paralel de frezare (Nr. Art. 6114000), pentru a preveni reculul și pentru a vă proteja mâinile de cutitul de frezare.**
- Respectați cu atenție instrucțiunile de utilizare pentru ghidajul paralel de frezare (Nr. Art. 6114000) pentru a fi în măsură să realizați montarea corectă a acestuia.
- Nu utilizați mașini de frezat cu o putere mai mare de 1800W și un voltaj mai mare de 230 V.
- Procesul de frezare trebuie să se desfășoare întotdeauna în sens opus direcției de rotație a dispozitivului de frezare.
- **Utilizați numai cutite de frezare ascuțite și păstrați cutitele de frezare în conformitate cu instrucțiunile producătorului acestora.**
- Respectați indicațiile producătorului referitor la viteza minimă/maximă de frezare și direcția de rotație indicată direct pe echipament și pe uneltele utilizate, pe ambalajul acestora sau detaliate în instrucțiunile de utilizare.
- Utilizarea improprie a echipamentelor de frezare, a pieselor de lucru și a dispozitivelor de ghidare pentru piesa de lucru poate conduce la situații periculoase.
- Tineți mâinile departe de cutitul de frezare atunci când frezați aproape de ghidaj.
- Dacă este posibil folosiți clemele de presiune împreună cu ghidajul paralel atunci când realizați frezarea.
- Folosiți un suport pentru piesele lungi în zona de ieșire a piesei după prelucrare, în așa fel încât piesa să rămână în poziție orizontală; de ex. puteți folosi suportul cu rolă wolcraft (Cod art. 6119973).
- Prelucrați numai piese de lucru care, luând în considerare greutatea lor, pot fi manevrate și prelucrate în condiții de siguranță de către o singură persoană.
- Selectați viteza de frezare corectă luând în considerare cutitul de frezare și piesa prelucrată. Va rugăm verificați manualul de instrucțiuni al mașinii de frezare pentru setarea parametrilor corecți de viteză.



## Garanție

Stimați cumpărători,

Ați cumpărat un produs de o calitate superioară, ce vă va aduce satisfacție în domeniul în care îl veți utiliza.

Aceste produse îndeplinesc un înalt standard tehnic și înainte ca acestea să ajungă pe piață, trec prin diferite faze de testare și de controale ale calității.

Conform legii 449/2003 schimbarea produsului în termenul de garanție se va face numai în următoarele cazuri:

Produsul are un viciu de fabricație, are o defecțiune ce nu se poate repara, nerespectarea termenului de reparație convenit între client și unitatea service autorizată, lipsa conformității produsului.

Pentru produsul wolcraft® achiziționat vă acordăm 5 ani garanție de la data cumpărării pentru utilizarea exclusivă a acestuia în micile gospodării.

Garanția acoperă numai viciile produsul achiziționat și defectele de material și de fabricație. Această garanție nu acoperă defectele sau deteriorările cauzate de utilizarea necorespunzătoare sau de întreținerea necorespunzătoare.

De asemenea, garanția nu acoperă uzura și utilizarea normală precum și defectele și daunele cunoscute de client la momentul încheierii contractului.

Pretențiile de garanție pot fi revendicate doar în baza facturii/dovezii de cumpărare.

Garanția oferită de către wolcraft® nu restrânge drepturile dvs. statutare de consumator (după îndeplinire, reziliere sau reducere, despăgubiri sau compensații).



## Declarație de conformitate conform normelor EG - referitor la directiva privind segmentul mașini-unelte 2006/42, anexa II A.

Prin prezenta, firma wolcraft GmbH din D-56746 Kempenich, str. Wolff nr.1 dovedește că acest produs (MASTER cut 1000) este conform cu directivei EG din 2006/42 privind segmentul mașini-unelte.

Kempenich, 01.02.2012

Michael Bauseler

Persoana autorizată să semneze Declarația de Conformitate și să proceseze documentația tehnică.

(Conducerea/logistică/dep.tehnic; wolcraft GmbH)

## УВОД

- **ВНИМАНИЕ !** Прочетете всички инструкции за безопасност и указания, които са били доставени с MASTER cut 1000 и използваните електрически инструменти. Пропуски при спазването на инструкциите за безопасност и указанията могат да предизвикат електрически удар, пожар и /или тежки наранявания.
- Запазете работната инструкция за бъдеща употреба.



## ТЕХНИЧЕСКИ ХАРАКТЕРИСТИКИ

Размери разгъната:	855 x 540 x 865 mm (ширина x дълбочина x височина)
Размери прибрана:	590 x 757 x 1440 mm
Работна площ:	855 x 540 mm
Макс. височина на детайла:	настолен циркуляр 60 mm
Максимална ширина на рязане с паралелен водач :	циркулярен плот 510 mm
Шаблон на отворите за затягане:	20 mm
Допустимо натоварване:	200 kg
Тегло:	21 kg



## СИМВОЛИ И ЗНАЧЕНИЕ

- |  |                                    |  |  |
|--|------------------------------------|--|--|
|  | Предупреждение за обща опасност    |  | Не използвайте за рязане на дърва за огрев.  |
|  | Прочетете инструкциите/указанията! |  | Използвайте само ръчни циркуляри с максимална дълбочина на рязане от 66 mm.  |
|  | Носете предпазни очила!            |  | Използвайте само ръчни циркуляри с максимален диаметър на диска от 200 mm.   |
|  | Носете антифони.                   |  | Преди всяко рязане настройвайте дълбочината на рязане така, че режещият диск да се подава от детайла на максимално 4 mm. |
|  | Носете против прахова маска.       |  | Използвайте само ръчни циркуляри с разделителен клин.  |
|  | Извадете щекера.                   |  | Използвайте само машини с максимална мощност от 2760 W.  |



## УПОТРЕБА ПО ПРЕДНАЗНАЧЕНИЕ

MASTER cut 1000 е многофункционална работна и машинна маса. Подходяща е за:

- монтаж на ръчен циркуляр с разтварящ клин върху плот на машината с макс. 200 mm диаметър на циркуляра и максимално до 66 mm дълбочина на рязане. Използвайте само циркуляри в рамките на посочените максимални размери на основната плоча (виж фиг. 3.1). Трябва да се използва съответната вложка с продълговат отвор. Тя е стационарен настолен циркуляр.
- използване като маса за прободен трион.
- използване като маса за фреза, изключително във връзка с паралелния ограничител на фрезата артикул № 6114000 и за оберфрези с 230 V и макс. 1800 W. Фрезата не трябва да се използва с водещата шина.
- използване като работна маса за обработване на детайли (например пробиване, шлайфане, и.т.н).
- Спазвайте данните на производителя и мерките за безопасност на използваните машини, както и инструкциите за безопасност за машинната маса.
- В случай, че извозвате MASTER cut 1000 като отпадък, спазвайте Вашите местни предписания за извозване на отпадъци.

При употреба не по предназначение, за щети и злополуки отговорност носи ползвателят.



## ОБЩИ ИНСТРУКЦИИ ЗА БЕЗОПАСНОСТ

- Поддържайте Вашата работна област чиста и добре осветена. Безпорядъкът или неосветените работни области могат да предизвикат злополуки.
- Не използвайте електрическия инструмент във взривоопасна среда, при наличие на запалими течности, газове или прахообразни материали. Електрическите инструменти отделят искри, които могат да възпламенят прахообразни материали или пари.
- Дръжте деца или странични лица далече от електрическия инструмент по време на работа. Отклоняването на вниманието може да доведе до загуба на контрол върху електрическия инструмент.
- Щепселът на зарядното устройство на електрическия инструмент трябва да съответства на контакта. В никакъв случай не променяйте инструкцията на щепсела. Когато работите със заземени (занулени) електрически инструменти не използвайте адаптери за щепсела. Използването на оригинални щепсели и подходящи контакти намалява риска от токов удар.
- Предпазвайте електрическия инструмент от дъжд и влага. Проникването на вода в електрическия инструмент повишава опасността от токов удар

- Когато работите с електрически инструмент на открито, използвайте само удължителни кабели, които са предназначени и за работа на открито. Използването на удължителен кабел, предназначен за работа на открито, намалява риска от токов удар.
- Когато използването на електрическия инструмент във влажна среда не може да бъде предотвратено, използвайте защитен прекъсвач срещу утечен ток. Използването на защитен прекъсвач срещу утечен ток намалява риска от токов удар.
- Бъдете внимателни, внимавайте какво правите, подхождайте с разум към работата с електрическия инструмент. Не използвайте електрически инструмент, когато сте уморени или се намирате под въздействието на упойващи средства, алкохол или медикаменти. Един момент на невнимание при използването на електрическия инструмент може да доведе до сериозни наранявания.
- Носете подходящи лични предпазни средства: антифони, предпазни очила, противо прахова маска при работи, при които се образува прах, защитни ръкавици при обработка на груби повърхности и при смяна на инструменти.
- Отстранете инструментите за настройка или гаечни ключове преди да включите електрическия инструмент. Инструмент или ключ, който се намира във въртяща се част на инструмента, може да предизвика наранявания.
- Носете подходящо облекло. Не носете широко облекло или накити. Дръжте косите си, облеклото и ръкавиците си далече от движещите се части. Свободното облекло, накитите или дългите коси могат да бъдат захванати от движещите се части.
- Винаги използвайте предпазителя с екстрактора за прах.
- Не използвайте електрически инструмент, чийто превключвател е дефектен. Електрически инструмент, който не може да се включва и изключва, е опасен и трябва да бъде ремонтиран.
- Съхранявайте електрическите инструменти, които не използвате, извън достъпа на деца. Не позволявайте на лица да работят с електрическия инструмент, които не са запознати с него или не са прочели тези инструкции. Електрическите инструменти са опасни, когато се ползват от необучени лица.
- Преди започване на работа проверете дали уредите и инструментите работят. Не работете никога с повредени или изхабени инструменти.
- Възлагайте ремонта на своя електрически инструмент само на квалифициран специализиран персонал, като се използват само оригинални резервни части. С това се гарантира, че безопасността на електрическия инструмент ще бъде запазена.
- Извадете щекера от контакта /или акумулатора от ел.инструмент, преди да направите настройки или да смените принадлежности. Неволното включване е причина за злополуки.
- Преди да монтирате ел.инструмент сглобете правилно масата на машината. Правилното сглобяване е важно за предотвратяване на падане.
- Закрепете сигурно ел. инструмент на плота на машината, преди да го използвате. Плъзгането на ел.инструмент върху плот на машината може да доведе до загуба на контрол.
- Сложете масата на машината върху равна и хоризонтална повърхност. Ако масата на машината се плъзга или клати, ел.инструмент или детайлът не може да се направлява равномерно.
- Не претоварвайте масата на машината и не я използвайте като стълба или скеле. Претоварването или стоенето върху масата на машината може да доведе до изместване на центъра на тежестта и масата може да се обърне.
- Не обработвайте други материали освен дърво или пластмаси, които лесно се режат. Изключение: Само с прободен трион и подходящи режещи дискове могат да се обработват и лесно поддаващи се на рязане метали. (напр. алуминий).
- Не отстранявайте с ръка отчупени парчета, стружки или подобни части от детайла в близост до движещата се режеща част / нож, диск , фрезер!
- Използваните машини трябва да отговарят на DIN EN 60745-1. Уреди произведени от 1995 г. насам трябва да имат знак СЕ.
- Не режете „на ръка“, т.е. не направлявайте детайла само с ръка, а използвайте паралелен или ъглов ограничител.
- Уверете се, че въртящите се ръкохватки за затягане на краката на масата са затворени.
- Уверете се преди пускане, че ръчният циркуляр, обертфрезата или прободният трион са закрепени върху плота на машината съгласно изискванията и че инструментът е фиксиран здраво в отвора на масата на машината.
- След изключване на задвижването, не спирайте режещите части като ги притискате от страни!
- Използвайте инструментите само по същинското им предназначение.
- Използвайте само безупречни режещи дискове; основното тяло не може да бъде по-дебело, а зъбите да бъдат по-тесни от дебелината на разтварящия клин.
- Проверявайте редовно, дали болтовете са здраво затегнати!
- Не използвайте никога работната си маса непрофесионално или не по предназначение!
- Отстранете всички предмети от работната маса, които не са необходими.
- Не използвайте за рязане на дърва за огрев.
- Не използвайте масата на машината за рязане на объл дървен материал.
- Включването и изключването на използваните ел.инструменти да става само чрез защитния прекъсвач.
- За продължително фиксиране на прекъсвача на уреда в позиция „включено“, използвайте щипка за бутона за включване
- Сменете повредените вложки с продълговат отвор с нови.
- При обработка на тесни детайли използвайте бутач прът.
- Когато не го използвате, закачете бутач прът на предвидения за винт.



## ИНСТРУКЦИИ ЗА БЕЗОПАСНОСТ ЗА ЦИРКУЛЯРИ

- Освен тези специфични указания за безопасност за машината, непременно спазвайте тези указания за използвания ръчен циркуляр.
- Използвайте само ръчни циркуляри с разтварящ клин, макс. 200 mm диаметър на режещия лист и до макс. 66 mm дълбочина на рязане.
- Използвайте само триони в рамките на упоменатите максимални размери на основната плоча (виж фиг. 3.1).
- Използвайте настолен циркуляр само със защитен капак, който съответства на изискванията .
- **ВНИМАНИЕ:** Проверете дали режещият диск е монтиран успоредно на отвора във вложката, при необходимост ръчният циркуляр трябва да се центрира отново.
- Подпирайте дълги детайли откъм страната на сваляне, така че, те да лежат хоризонтално; например с опорен ролков статив wolfcraft (арт.№г. 6119973).
- Избягвайте претоварване на ръчния циркуляр.
- Не използвайте шлифовъчни дискове.
- Използвайте само препоръчани режещи дискове и ги избирайте в зависимост от материала, който трябва да се реже.
- **ОПАСНОСТ:** Не приближавайте ръцете си към областта на рязане и към режещия диск.
- Не пипайте под детайла. Защитният капак не може да Ви предпази от режещия диск.
- Нагодете дълбочината на рязане към дебелината на детайла. Под детайла трябва да се вижда по-малко от пълната височина на зъбите.
- Бъдете винаги подготвени за това, че при рязане детайлът може да бъде захванат от режещия диск и да бъде изхвърлен срещу обслужващия машината.
- Обратният удар е резултат от неправилно или неподходящо използване на триона. Той може да бъде предотвратен с подходящи предохранителни мерки, както е описано по-долу.
- Дръжте триона здраво с двете ръце и раменете поставете в положение да могат да поемат силите на обратния удар. Стойте винаги в страни от режещия диск, никога не поставяйте тялото си на една линия с режещия диск. При обратен удар циркулярът може да отскочи назад, но обслужващия персонал може да овладее силите на обратния удар с подходящи предохранителни мерки.



- Ако режещият диск блокира или Вие прекъснете работа, изключете триона и го дръжте спокойно в материала, докато режещият диск спре да си движи. Никога не опитвайте да отстраните триона от детайла и да го изтеглите назад, докато режещият диск се движи, иначе може да последва обратен удар. Установете и отстранете причината за блокирането на режещия диск.
- Ако искате да пуснете отново триона, който е спрял в детайла, центрирайте триона в процепа на рязане и проверете дали режещите зъби не са се заклинили в детайла. Ако режещият диск е заклинен, той може да се измъкне от детайла или да предизвика обратен удар, когато трионът бъде пуснат отново.
- Подпрете големите плоскости, за да намалите риска от обратен удар от блокирал режещ диск. Големите плоскости могат да се огънат под собственото си тегло. Плоскостите трябва да бъдат подпрени от двете страни, както близо до режещия диск и процепа на рязане, така също и по края.
- Не използвайте тъпи или повредени режещи дискове. Режещи дискове с тъпи или погрешно ориентирани зъби предизвикват чрез твърде тесния процеп на рязане, повишено триене, блокиране на режещия диск и обратен удар.
- Преди рязане затегнете здраво настройките на дълбочината и на ъгъла на рязане. Ако по време на рязане настройките се променят, режещият диск може да се заклини и да последва обратен удар.
- Бъдете особено внимателни при „потъващи срезове“ в съществуващи стени или други участъци, които не се виждат. Потъващият режещ диск може да блокира при рязане в скрити обекти и да предизвика обратен удар.
- За трион за шлицове и трион за фуги винаги използвайте дръжка за подаване, понеже листът не се вижда.



## УКАЗАНИЯ ЗА БЕЗОПАСНОСТ ЗА ПРОБОДНИ ТРИОНИ

- Освен тези специфични за машина указания за безопасност, спазвайте непременно указанията за безопасност на използвания прободен трион.
- Не работете с повреден прободен трион.
- Избягвайте претоварването на прободния трион.



## ВНИМАНИЕ : ИЗПОЛЗВАЙТЕ МАСАТА ЗА ФРЕЗОВАНЕ САМО В КОМБИНАЦИЯ С ПАРАЛЕЛНИЯ ФРЕЗОВ ВОДАЧ (АРТ. № 6114000) УКАЗАНИЯ ЗА БЕЗОПАСНОСТ ЗА ОБЕРФРЕЗА

- Освен тези указания за безопасност, специфични за машина, спазвайте непременно указанията за безопасност на използваната оберфреза.
- Бъдете винаги подготвени за това, че при фрезоване детайлът може неочаквано да излезе извън контрол и да последва обратен удар.
- Не използвайте масата на машината за фрезоване под дъга!
- Заради това изпълнявайте работите с фреза, изключително само с паралелния ограничител, който може да се получи като принадлежност към машината (арт.-№. 6114000), за да предотвратите обратни удари, както и допиране на фрезата с ръка.
- Спазвайте оригиналната инструкция за обслужване на паралелния ограничител на фреза (прод.№ 6114000) за да се осъществи коректен монтаж.
- Не използвайте оберфрези с повече от 1800 W и повече от 230 V.
- Спазвайте правилото, че подаването на инструмента трябва да става само срещу посоката на въртене.
- Използвайте само остри фрезоващи инструменти, поддържани и настроени съгласно данните от производителя на инструменти.
- Спазвайте при използването уреди и инструменти, посочените върху продукта, опаковката или в работната инструкция посочени данни за мин./макс. обороти и посоката на въртене.
- Внимавайте, погрешното използване на фрезоващи инструменти, детайли и приспособления за направляване на детайла може да доведе до опасна ситуация .
- Дръжте ръцете далече от фрезоващия инструмент.
- Доколкото е възможно при фрезоване, използвайте притискащи крачета допълнително към паралелния ограничител на фрезата.
- Укрепете дългите детайли от страната на снемане, за да предотвратите опасни ситуации от неконтролирано преобръщане. Опората трябва да стои стабилно и да има същата височина като на масата на машината, напр. опорен ролков статив (арт.№. 6119973).
- Обработвайте само детайли, които въз основа на тяхната големина и на тяхното тегло трябва да могат бъдат придържани сигурно и направлявани от работник.
- В съответствие с инструмента и детайла изберете съответните обороти. В Работната инструкция на Вашата оберфреза ще намерите стойностите на оборотите.



## Гаранция

Скъпи клиенти,

Вие се сдобихте с един висококачествен wolcraft® - продукт, който ще ви достави удоволствие при работа с него. wolcraft® - продуктите отговарят на висок технически стандарт и преди да стигнат до клиента преминават интензивни разработки и тестове. По време на серийното производство постоянните проверки и периодични тестове гарантират стандарт от високо качество. Солодните технически разработки и надеждния качествен контрол ви гарантират сигурността за една правилна покупка.

За закупения продукт на wolcraft® ние Ви даваме гаранция от 5 години, считано от датата на закупуване, при условие, че уредът се използва само за непрофесионална употреба. Гаранцията обхваща само вреди по самия предмет на покупката, и то само такива, които се основават на некачествени материали или некачествено производство. Тази гаранция не обхваща недостатъци или вреди, възникнали поради ненадлежно обслужване или липса на поддръжка. Гаранцията не обхваща също и обичайно възникващото износване на материала и обичайното при използване износване, както и недостатъци и вреди, които са били известни на клиента при сключването на договора.

Гаранционни претенции могат да бъдат повдигнати само при представяне на фактура/документ за покупка.

Предоставяната от wolcraft® гаранция не ограничава Вашите законни права като потребител (право на иск за изпълнение, разваляне или отбив, обезщетение за вреди или разноски).



## Декларация за съответствие по Директива на Европейския съюз 2006/42/ЕО, Приложение IIА

С настоящето Фирма Волфкрафт ГмбХ / Германия – 56746 Кемпних, Волф Щрасе 1, гарантира че продукт (MASTER cut 1000) отговаря на изискванията по Директива 2006/42/ЕО.  
Кемпних, 01.02.2012

Михаел Бауселер

Лице, упълномощено да подпише декларацията за съответствие и да състави техническата документация.  
(Управителен съвет/Технически отдел/Логистика; Волфкрафт ГмбХ)











## UVOD

- **PAŽNJA!** Pročitajte sve sigurnosne napomene i upute, koje su isporučene sa stolom MASTER cut 1000 i električnim alatima koje koristite za posao. Nepoštivanje sigurnosnih napomena i uputa može prouzročiti električni udar, požar i/ili teške ozljede.
- Upute za uporabu pohranite na sigurno mjesto za kasniju uporabu.

## TEHNIČKI PODATCI

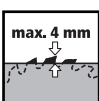
Dimenzije – sastavljeno:	855 x 540 x 865 mm (širina x dubina x visina)
Dimenzije – sklopljeno:	590 x 757 x 1440 mm
Radna površina:	855 x 540 mm
Maks. visina izratka:	stolna kružna pila 60 mm
Maks. širina reza s paralelnim graničnikom:	stolna kružna pila 510 mm
Promjer provrta steznih rupa:	20 mm
Opteretivost:	200 kg
Masa:	21 kg

## SIMBOLI I ZNAČENJA

- |  |                                       |   |   |
|--|---------------------------------------|---|---|
|    | Upozorenje na opću opasnost           |    | Sve predmete koje ne koristite udaljite od radnog stola.  |
|    | Pročitajte upute/napomene!            |    | Koristite isključivo ručne kružne pile s maksimalnom dubinom reza od 66 mm.   |
|    | Nosite zaštitne naočale.              |    | Koristite isključivo ručne kružne pile s maksimalnim promjerom lista pile od 200 mm.  |
|  | Nosite sredstva za zaštitu sluha.     |  | Podesite dubinu reza ručne kružne pile prije svakog koraka tako da list kružne pile strši maksimalno 4 mm iz predmeta obrade. |
|  | Nosite zaštitnu masku protiv prašine. |  | Koristite ručnu kružnu pilu isključivo s razdvojnim klinom.   |
|  | Izvucite mrežni utikač                |  | Koristite isključivo alate s maksimalnom snagom motora od 2760 W.   |

## NAMJENA UREĐAJA

MASTER cut 1000 je višenamjenski radni stol i stol za uređaje. On je prikladan za:

- montažu ručne kružne pile s razdvojnim klinom na ploču za uređaj s listom pile promjera maks. 200 mm i dubinom reza do maks. 66 mm. Koristite pile samo unutar navedenih maksimalnih dimenzija osnovne ploče (pogledajte sliku 3.1). Mora se koristiti umetak s odgovarajućim otvorom. Time MASTER cut 2000 postaje stacionarna stolna kružna pila.
- korištenje kao stol za ubodnu pilu.
- korištenje kao stol za glodalicu isključivo u kombinaciji s paralelnim graničnikom glodalice Art.-br. 6114000 i nadstolnim glodalicama s napajanjem 230 V i maksimalno 1800 W. Glodalica se ne smije koristiti u kombinaciji s vodilicom.
- korištenje kao radni stol za obradu izradaka (primjerice bušenje, brušenje, itd.).
- Morate se pridržavati podataka proizvođača i sigurnosnih napomena korištenih uređaja kao i sigurnosnih napomena stola za uređaje.
- U slučaju zbrinjavanja stola MASTER cut 1000 pridržavajte se lokalnih propisa.

Za štete i nezgode u slučaju nepropisne uporabe odgovoran je korisnik.

## OPĆE SIGURNOSNE NAPOMENE

- Održavajte Vaše radno mjesto čistim i dobro osvijetljenim. Nered ili neosvijetljeno radno mjesto može dovesti do nesreća.
- Ne radite s električnim alatom u okruženju u kojem postoji opasnost od eksplozija, u kojem se nalaze zapaljive tekućine, plinovi ili prašina. Električni alati proizvode iskre, koje mogu zapaliti prašinu ili pare.
- Djecu i druge osobe držite podalje tijekom korištenja električnog alata. Kod otklona, možete izgubiti nadzor nad uređajem.
- Prikjučni utikač električnog alata mora odgovarati utičnici. Utikač se ne smije ni na koji način mijenjati. Ne rabite adapterski utikač s uzemljenim električnim alatima. Fiksni utikači i utičnice smanjuju rizik od električnog udara.
- Električne alate držite podalje od kiše ili vlage. Prodiranje vode u električni alat povećava rizik od električnog udara.
- Kada s električnim uređajem radite na otvorenom, uvijek rabite samo onaj produžni kabel, koji je prikladan za uporabu na otvorenom. Primjena produžnog kabela namijenjenog za uporabu na otvorenom, smanjuje rizik od električnog udara.
- Ukoliko se ne može izbjeći uporaba električnog alata u mokrom okruženju, koristite FI-sklopku. Uporaba FI-sklopke smanjuje rizik od električnog udara.

- **Budite pažljivi, pazite što radite i usredotočite se na rad s električnim alatom. Ne rabite električni alat, ako ste umorni ili pod utjecajem droga, alkohola ili lijekova.** Jedan trenutak nepažnje prilikom korištenja električnog alata može dovesti do ozbiljnih ozljeda.
- **Nosite prikladna sredstva osobne zaštite;** sredstva za zaštitu sluha, zaštitne naočale, masku protiv prašine kod radova pri kojima se ona stvara, zaštitne rukavice pri obradi hrapavih/oštrih materijala i kod izmjene alata.
- **Uklonite alate za podešavanje ili odvijanje prije nego uključite električni alat.** Alat ili ključ koji dođe u dodir s rotirajućim dijelovima uređaja, može izazvati ozljede.
- **Nosite primjerenu odjeću. Ne nosite široku odjeću ili nakit. Kosu, odjeću i rukavice držite podalje od pokretnih dijelova.** Pokretni dijelovi, naime, mogu zahvatiti opuštenu odjeću, nakit ili dugu kosu.
- **Uvijek koristite zaštitni poklopac s usisom prašine.**
- **Ne rabite električni uređaj, čija je sklopka pokvarena.** Električni alat koji se više ne može uključiti ili isključiti je opasan i mora se popraviti.
- **Električne alate koji nisu u uporabi, spremite van dosega djece.** Ne dopuštajte uporabu uređaja osobama koje nisu upoznate s uređajem, ili nisu pročitale naputke. Električni su alati opasni, ako ih rabe neiskusne osobe.
- **Prije početka rada provjerite funkcionalnost uređaja i alata.** Nikada ne radite s oštećenim ili tupim alatom.
- **Neka Vaš električni alat popravljaju samo stručne osobe i samo s originalnim nadomjesnim dijelovima.** Time će se osigurati, da sigurnost električnog alata ostaje održana.
- **Izvučite mrežni utikač iz mrežne utičnice i/ili akumulatorsku bateriju iz električnog alata, prije podešavanja uređaja ili izmjene dijelova pribora.** Nehotično pokretanje električnog alata je osnova za nezgode.
- **Pravilno sastavite stol uređaja, prije ugradnje električnog alata.** Pravilno sastavljanje je važno, kako bi se spriječili lomovi.
- **Sigurno pričvrstite električni alat na ploču za uređaj, prije njegovog korištenja.** Izmicanje električnog alata na ploči za uređaj može dovesti do gubitka kontrole.
- **Postavite stol za uređaj na čvrstu, ravnu i vodoravnu površinu.** Ako se stol za uređaj može izmaknuti ili se klima, električni alat se ne može ravnomjerno i sigurno voditi.
- **Ne preopterećujte stol za uređaj i ne koristite ga kao ljestve ili kao skelju.** Preopterećenje ili stajanje na stolu za uređaj može dovesti do toga, da se težište stola premjesti prema gore i da se stol prevrne.
- Ne obrađujte ostale materijale osim drveta ili lako rezljive plastike. Iznimka: samo sa ubodnom pilom smijete, uz primjenu prikladnog lista pile, obrađivati lako rezljive metale (primjerice aluminij).
- Labavo iverje, strugotine ili slične dijelove izratka ne smijete rukom udaljavati iz blizine lista pile koji je u pokretu!
- Korišteni uređaji moraju odgovarati normi DIN EN 60745-1. Oprema proizvedena od 1995. godine mora imati CE-znak.
- Nikada ne pilite „prostoručno“, tj. ne vodite izradak rukom, nego koristite paralelni ili kutni graničnik.
- Osigurajte da su okretne ručke za učvršćenje stolnih nogu zatvorene.
- Prije puštanja u pogon uvjerite se da su ručna kružna pila, nadstolna glodalica ili ubodna pila propisno pričvršćeni na ploču za uređaj i da je ploča za uređaj sigurno utaknuta.
- List pile nakon isključenja pogona ne smijete zaustavljati bočnim pritiskom!
- Alate koristite samo u stvarne svrhe za koje su namijenjeni.
- Koristite samo besprijekorne listove pile; osnovno tijelo ne smije biti deblje i razvraćeni zupci ne smiju biti uži od debljine razdvojnog klina.
- Redovito kontrolirajte da li su svi vijci čvrsto zategnuti!
- Nikada ne koristite vaš radni stol nepropisno ili u svrhe za koje nije namijenjen!
- Sve predmete koje ne koristite udaljite od radnog stola.
- Stol za uređaj ne koristite za piljenje okruglih komada ogrjevnog drveta.
- Uključivanje/isključivanje korištenih električnih alata smije se vršiti samo putem sigurnosne preklapke.
- Za trajno fiksiranje preklapke uređaja u položaju „AN/ON“ (uključeno) koristite samo priloženu stezaljku za uključenje.
- Oštećene umetke s otvorom zamijenite novima.
- Kod obrade uskih izradaka obvezno koristite komad za guranje.



## SIGURNOSNE NAPOMENE ZA KRUŽNE PILE

- Pored specifičnih sigurnosnih napomena za ovu opremu obvezno se pridržavajte sigurnosnih napomena za korištenu ručnu kružnu pilu.
- Koristite samo ručne kružne pile s razdvojnim klinom, maksimalnim promjerom lista pile 200 mm i dubinom reza maksimalno 66 mm.
- Koristite samo pile unutar naznačenih maksimalnih dimenzija osnovne ploče (pogledajte sliku 3.1).
- Koristite stolne kružne pile samo s propisno pričvršćenim zaštitnim poklopcem.
- **PAŽNJA:** Provjerite da li je list kružne pile montiran paralelno s otvorom umetke, u slučaju potrebe morate ponovno centrirati ručnu kružnu pilu.
- Poduprite duge izratke na strani vađenja, tako da naliježu vodoravno; primjerice pomoću jednog wolfcraft nogara s valjkom (Art. br. 6119973).
- Spriječite preopterećenje ručne kružne pile.
- Ne koristite brusne ploče.
- Koristite samo preporučene listove pile i odaberite ih ovisno o materijalu koji želite piliti.
- **OPASNOST: rukama ne ulazite u područje piljenja i ne dirajte list pile.**
- **Nikada ne gurajte ruke ispod izratka.** U tom području vas zaštitni poklopac ne može zaštititi od lista pile.
- **Prilagodite dubinu reza prema debljini izratka.** Ispod izratka treba biti vidljivo manje od jedne pune visine zupca.
- Uvijek budite pripravnici na činjenicu da kod piljenja izradak može biti zahvaćen listom pile i izbačen prema korisniku.
- Protuudarac je rezultat nepropisne i/ili neprikladne primjene pile. On se može spriječiti prikladnim mjerama, kako je opisano u nastavku.
- **Čvrsto držite pilu s obje ruke i postavite ruke u položaj, u kojem se može preuzeti snaga protuudarca. Budite uvijek bočno u odnosu na list pile, nikada ne dovodite list pile u liniju s vašim tijelom.** Kod protuudarca kružna pila može odskočiti unatrag, ali korisnik može putem prikladnih mjera opreza svladati snagu protuudarca.
- **Ako se list pile zaglavi ili prekinete s radom, isključite pilu i ostavite je u materijalu, dok se list pile potpuno ne zaustavi. Nikada ne pokušavajte izvaditi pilu iz izratka ili je povlačiti unatrag, tako dugo dok se list pile kreće, jer u tom slučaju može doći do protuudarca.** Utvrdite i otklonite uzrok zaglavljivanja lista pile.
- **Ako pilu koja je ostala utaknuta u materijal želite ponovno pokrenuti, centrirajte list pile u otvoru za pilu i provjerite da zupci pile nisu zakačeni u izratku.** Ako je list pile zaglavljen, može se sam izmaknuti iz izratka ili prouzročiti protuudarac pri ponovnom pokretanju pile.
- **Poduprite velike ploče, kako bi umanjili rizik protuudarca uslijed zaglavljenog lista pile. Kod velikih ploča može doći do progiba uslijed vlastite mase.** Ploče se moraju poduprijeti na obje strane, ne samo u blizini otvora za pilu nego također i na rubovima.
- **Ne koristite tupe ili oštećene listove pile.** Listovi pile s tupim ili nepravilno usmjerenim zupcima povećavaju trenje na uskom otvoru za pilu, uzrok su zaglavljivanja lista pile i protuudarca.
- **Prije piljenja utvrdite dubinu reza i podešenja kuta rezanja.** Ako se tijekom piljenja podešenje promijeni, list pile se može zaglaviti i dovesti do protuudarca.
- **Budite posebno oprezni kod „uranjajućih rezova“ u postojećim zidovima ili drugim nevidljivim područjima.** Uranjajući list pile se može blokirati kod piljenja u skrivenim objektima i prouzročiti protuudarac.
- **Koristite za rezanje betona i proreza uvijek palicu za guranje, jer list pile nije vidljiv.**

## SIGURNOSNE NAPOMENE ZA UBODNE PILE

- Pored specifičnih sigurnosnih napomena za ovu opremu obvezno se pridržavajte sigurnosnih napomena za korištenu ubodnu pilu.
- Nikada ne radite s oštećenom ubodnom pilom.
- Spriječite preopterećenje ubodne pile.



## PAŽNJA: KORIŠTENJE STOLA ZA GLODANJE ISKLJUČIVO U KOMBINACIJI S PARALELNI GRANIČNIKOM ZA GLODANJE ART. BR 6144000

### SIGURNOSNE NAPOMENE ZA NADSTOLNE GLODALICE

- Pored specifičnih sigurnosnih napomena za ovu opremu obvezno se pridržavajte sigurnosnih napomena za korištenu nadstolnu glodalicu.
- Budite uvijek spremni na to da kod glodanja izradak neočekivano i iznenada može izaći izvan kontrole i može doći do protuudarca.
- Stol za uređaje ne koristite kod krivuljinog glodanja!
- Radove glodanja stoga provodite isključivo pomoću, kao pribor dobavljivog, paralelnog graničnika za glodanje (Art. br. 6114000), kako bi spriječili protuudarce kao i dodirivanje glodala rukom.
- Za korektnu montažu pridržavajte se originalnih uputa za uporabu paralelnog graničnika za glodanje (Art. br. 6114000).
- Ne koristite nadstolne glodalice s više od 1800 W i više od 230 V.
- Imajte na umu da se posmak smije izvoditi samo protivno smjeru vrtnje glodala.
- Koristite samo oštre, održavane i prema podacima proizvođača podešene alate za glodanje.
- Kod korištenih uređaja i alata pridržavajte se podataka o min./maks.-broju okretaja i smjeru vrtnje, navedenih na proizvodu, ambalaži ili u uputama za uporabu.
- Imajte na umu da nepropisno korištenje alata za glodanje, izradak i naprave za vođenje izratka mogu dovesti u opasnu situaciju.
- Tijekom glodanja u blizini vodilice držite ruke podalje od alata za glodanje.
- Ukoliko je moguće tijekom glodanja koristite stolnu tlačnu cipelu dodatno uz paralelni graničnik za glodanje.
- Poduprite duge izratke na strani vađenja, kako bi se spriječila opasne situacije uslijed nekontroliranog naginjanja. Potpora mora stajati stabilno i biti iste visine kao stol za uređaje, primjerice nogar s valjkom (Art. br. 6119973).
- Obrađujte samo uzorke koji zbog svoje veličine i mase mogu biti sigurno držani i vođeni od strane jedne osobe.
- Odaberite odgovarajući broj okretaja prema alatu i izratku. U uputama za uporabu vaše nadstolne glodalice možete pronaći točne vrijednosti brojeva okretaja.



## Jamstvo

Drage „kućne“ majstorice, dragi „kućni“ majstori, nabavili ste wolcraft® -proizvod visoke kvalitete, koji će Vam donijeti puno zadovoljstva pri kućnim radovima. wolcraft® -proizvodi odgovaraju visokim tehničkim standardima i prije nego što stignu do trgovina, prolaze faze intenzivnog razvoja i ispitivanja. Tijekom serijske proizvodnje redovite kontrole i ispitivanja jamče visoki standard kvalitete. Solidan tehnički razvoj i pouzdana kontrola kvalitete jamče Vam da ste pri kupnji donijeli pravilnu odluku.

Na kupljeni wolcraft® -proizvod pružamo Vam jamstvo 5 godina od datuma kupnje kod korištenja uređaja isključivo u domaćinstvu. Jamstvo obuhvaća samo štete na predmetu kupnje i samo one štete koje su nastale zbog grešaka u materijalu i proizvodnji. Ovo jamstvo ne obuhvaća nedostatke i štete, koje su nastale zbog nestručnog rukovanja ili nedostajućeg održavanja. Jamstvo također ne obuhvaća uobičajene pojave istrošenosti i standardnog trošenja kao i nedostatke i štete, koji su poznati kupcu kod zaključenja ugovora.

Prava iz jamstva se mogu ostvariti samo uz predočenje računa/potvrde o kupnji.

Jamstvo wolcraft® -a ne ograničava Vaša zakonska potrošačka prava (za ispunjenje, povrat ili smanjenje, naknadu štete ili troška).



## Izjava o usklađenosti temeljem direktive 2006/42/EC za strojeve, Dodatak II A

wolcraft GmbH u D-56746 Kempenich, Wolff-Str. 1, ovime izjavljuje da je deklarirani proizvod (MASTER cut 1000) usklađen sa direktivom 2006/42/EC za strojeve.  
Kempenich, 01.02.2012

Michael Bauseler

Ovlaštena osoba za potpisivanje izjave o sukladnosti i za sastavljanje tehničkih podloga.  
(Menadžment/Tehnologija/Logistika; wolcraft GmbH)

## Введение

- **Внимание!** Читайте все указания по технике безопасности, которые необходимо соблюдать при эксплуатации MASTER cut 1000 и используемых электроинструментах. Несоблюдения этих указаний может привести к возгоранию, короткому замыканию и/или тяжелым травмам.
- Сохраняйте руководство по эксплуатации в течение всего срока использования устройства.



## Технические параметры

Размер в собранном виде:	855 x 540 x 865 мм (ширина x глубина x высота)
Размер в сложенном виде:	590 x 757 x 1440 мм
Рабочая поверхность:	855 x 540 мм
Макс. толщина изделия:	циркулярная пила 60 мм
Макс. ширина распила с параллельным упором:	настольная циркулярная пила 510 мм
Диаметр крепежных натяжных отверстий:	20 мм
Допустимая нагрузка:	200 кг
Вес:	21 кг



## Символы и их значение

	Предупреждение о возможной опасности		Не использовать изделие для колки дров.
	Читать инструкцию/указания		Используйте ручные циркулярные пилы с глубиной резки не более 66 мм.
	Необходимо использовать защитные очки		Используйте ручные циркулярные пилы с диаметром полотна не более 200 мм.
	Необходимо использовать защиту слуха		Перед каждой операцией регулируйте глубину резки таким образом, чтобы полотно пилы выступало за пределы заготовки не более чем на 4 мм.
	Необходимо использовать противопылевую маску		Используйте только ручные циркулярные пилы, оснащенные раскливающим ножом.
	Отключение сетевого штекера		Используйте электроинструменты мощностью не более 2 760 Вт.



## Использование по назначению

MASTER cut 1000 это многофункциональный стол для электроинструмента. Возможности :

- Допускается установка циркулярной пилы на рабочую платформу с максимальным диаметром диска 200 мм и глубиной реза макс. 66 мм. Используйте пилы с размерами «подошвы», не превышающими указанные максимальные размеры (см. рис.3.1). Должна использоваться соответствующая щелевая вкладка. Таким образом, вы получите стационарную циркулярную пилу.
- Использование верстака для работы с электролобзиком.
- Использование верстака для работы с фрезером. Возможно только совместно с параллельным фрезеровочным упором, номер артикула 6114000, и для фрезера с верхним расположением шпинделя, 230 вольт и макс. 1800 ватт. Нельзя использовать фрезер вместе с направляющей шиной.
- Использование верстака для обработки заготовок (например, сверление, шлифование и т.д.).
- Должны соблюдаться указания по технике безопасности используемых устройств, а также непосредственно верстака.
- Пожалуйста, обратите внимание при окончании эксплуатации MASTER cut 1000 правила утилизации отходов, необходимые для вашего региона.

За повреждения и несчастные случаи, возникшие при неправильной эксплуатации изделия несет ответственность пользователь.



## Общие указания по технике безопасности

- Содержите свое рабочее место в чистоте, позаботьтесь о хорошем освещении. Беспорядок или недостаточное освещение рабочего места могут привести к несчастному случаю.
- Не используйте электроинструменты во взрывоопасной атмосфере, содержащей горючие жидкости, газы или пыль. Электроинструменты создают искры, которые могут привести к возгоранию пыли или паров.
- Не используйте электроинструменты вблизи детей и других людей. Если Вы случайно отвлечетесь, Вы можете потерять контроль над инструментом.
- Штепсель электроинструмента должен подходить к розетке. В штепсель нельзя вносить какие-либо изменения. Не используйте адаптеры при работе с заземляемыми электроинструментами. Применение надлежащих штепселей и розеток снижает опасность получения удара током.
- Защищайте электроинструменты от дождя и влаги. Попадание воды в электроинструмент повышает опасность получения удара током.

- Работая с электроинструментом под открытым небом, используйте удлинители, предназначенные для применения на улице. Использование надлежащего удлинителя снижает опасность получения удара током.
- Если Вам необходимо работать с электроинструментом при повышенной влажности, используйте автомат защитного отключения. Применение автомата защитного отключения снижает опасность получения удара током.
- Будьте внимательны, убедитесь, что Вы действуете правильно и соблюдайте осторожность при работе с электроинструментом. Не используйте электроинструменты, если Вы устали или находитесь под действием наркотических веществ, алкоголя или лекарств. Секундная невнимательность при эксплуатации электроинструмента может привести к тяжелым травмам.
- Использовать надлежащие средства индивидуальной защиты: защитные очки, средства защиты слуха, респиратор (при выполнении работ, связанных с выбросом большого количества пыли) и защитные рукавицы (при обработке материалов с грубой поверхностью и смене инструмента).
- Перед включением электроприбора удалите регулировочные инструменты или гаечные ключи. Инструмент или гаечный ключ, находящийся во вращающемся узле электроприбора, может привести к тяжелым травмам.
- Выбирайте для работы правильную одежду. Не носите просторную одежду или украшения. Держите волосы, одежду и перчатки в отдалении от подвижных частей электроинструмента. Просторная одежда, украшения или длинные волосы могут запутаться в подвижных узлах электроинструмента.
- Используйте всегда защитный колпак при использовании пылеотсоса.
- Не используйте электроинструмент с неисправным выключателем. Электроинструмент, который нельзя включить или выключить, представляет собой опасность и подлежит ремонту.
- Храните неиспользуемые электроинструменты вне досягаемости детей. Не позволяйте применять электроинструмент лицам, не знакомым с ним или не прочитавшим настоящее руководство. Электроинструменты, используемые неопытными людьми, опасны.
- Перед началом работ проверить работоспособность оборудования и инструментов. Категорически запрещается использовать поврежденный и/или затупленный инструмент.
- Ремонт Вашего электроинструмента должен осуществляться исключительно квалифицированным персоналом с использованием только оригинальных запасных частей. Надлежащее проведение ремонта обеспечивает сохранение безопасности электроинструмента.
- Перед настройкой приборов или заменой принадлежностей вытаскивайте сетевой штекер из розетки и/или из электроинструмента. Непреднамеренное включение электроинструмента может являться причиной для травм.
- Следите, чтобы верстак был правильно собран, только после этого начинайте монтаж электроинструментов. Правильная сборка верстака принципиально важна, чтобы конструкция при эксплуатации не обрушилась.
- Закрепите надежно электроинструмент на рабочей поверхности верстака, прежде чем вы начнете эксплуатацию. Подвижность электроинструмента на рабочей поверхности может привести к потере контроля за работой.
- Устанавливайте верстак на твердую, ровную и горизонтальную поверхность. Если верстак качается или проскальзывает, заготовка не может быть равномерно и надежно обработана.
- Не перегружайте верстак и не используйте его как лестницу или леса. Перегрузка или стояние на верстаке могут привести к смещению центра тяжести стола и его опрокидыванию.
- Не работайте на верстаке с другими материалами, кроме древесины и легкообрабатываемой пластмассы. Исключение: Только если вы работаете лобзиком с рекомендуемой для таких материалов пилкой, это касается легко поддающихся резу металлов (например, алюминий).
- Категорически запрещено удалять рукой вблизи работающего пильного диска появляющиеся отходы, такие как осколки, стружка, щепки.
- Используемое оборудование должно соответствовать стандартам DIN EN 60745-1 Устройства с года выпуска 1995 должны иметь знак CE.
- Не пилите "голой рукой", т.е. Вы используете при работе параллельный упор или угловой упор, а не ведете деталь рукой.
- Убедитесь, что поворотные фиксаторы для крепления ножек стола закрыты.
- Перед началом работы убедиться в том, что ручная циркулярная пила, фрезер или электролобзик надлежащим образом закреплены на рабочей поверхности верстака. Столешница верстака должна надежно войти в выемку рабочего стола.
- Полотно пилы после выключения привода запрещается притормаживать прижатием предметов к боковой поверхности полотна!
- Необходимо использовать инструмент только в соответствии с его назначением.
- Использовать только пильные полотна, находящиеся в безупречном состоянии. Корпус полотна не должен быть толще расклинивающего ножа, а ширина развода не должна быть меньше толщины ножа.
- Регулярно контролировать затяжку всех винтов!
- Верстак категорически запрещается использовать с нарушением правил эксплуатации и не по назначению!
- На верстаке не должны находиться посторонние предметы.
- Не использовать изделие для колки дров.
- Не использовать рабочий стол для обработки круглого пиломатериала.
- Включение и выключение используемого электроинструмента должно осуществляться только предохранительным выключателем.
- Для фиксации аппаратного выключателя в положении «Вкл.» использовать только прилагаемый зажим для включения.
- Поврежденный щелевой вкладыш подлежит замене новым вкладышем.
- При обработке узких заготовок обязательно пользоваться штоком-толкателем.



## ПРАВИЛА ТЕХНИКИ БЕЗОПАСНОСТИ ПРИ РАБОТЕ С ЦИРКУЛЯРНЫМИ ПИЛАМИ

- Кроме указанных ранее правил техники безопасности, относящихся к описываемому изделию, обязательно соблюдать правила техники безопасности для применяемых ручных циркулярных пил.
- Использовать только ручные циркулярные пилы с расклинивающим ножом, макс. диаметром пильного полотна 200 мм и макс. глубиной реза 66 мм.
- Использовать только пилы с размерами в пределах указанных максимальных размеров опорной плиты (см. рис.3.1).
- Эксплуатировать настольные циркулярные пилы только с надлежащим образом закрепленным защитным кожухом.
- **ВНИМАНИЕ:** убедиться в том, что полотно дисковой пилы располагается параллельно отверстию щелевого вкладыша. Если это не так, следует повторно отрегулировать положение дисковой пилы.
- Поддерживать или подпирать длинные заготовки со стороны приемки таким образом, чтобы они располагались на верстаке горизонтально (напр., при помощи роликовой подставки wolcraft, арт. № 6119973).
- Не допускать перегрузок ручной дисковой пилы.
- Использование шлифовальных кругов запрещено.
- Использовать только рекомендуемые пильные полотна, подбирая их в соответствии с обрабатываемым материалом.
- **ОПАСНОСТЬ:** не приближаться руками к области распила и не касаться пильного полотна.
- Не размещать руки под заготовку. Защитные кожух не сможет защитить руки от пильного полотна, если они находятся под заготовкой.
- Регулировать глубину реза в соответствии с толщиной заготовки. Пила должна выходить за нижнюю часть заготовки менее чем на полную высоту зуба.
- При работе необходимо всегда быть готовым к тому, что пильное полотно может захватить заготовку и отбросить ее к работающему с инструментом.
- Отдача является результатом неправильного и/или ненадлежащего применения пилы. Для предотвращения отдачи следует принимать описанные ниже меры предосторожности.

- Удерживать пилу обеими руками. Положение рук выбирать таким образом, чтобы можно было надежно воспринимать возникающие усилия отдачи. Всегда располагаться сбоку от пильного полотна. Оно ни в коем случае не должно находиться на одной линии с телом. При отдаче дисковая пила может отскочить назад, однако при соблюдении правил работы оператор в состоянии контролировать усилия отдачи.
- В случае заклинивания пильного полотна или завершения работы выключить пилу и удерживать инструмент в заготовке до остановки пильного полотна. Ни в коем случае не пытаться извлечь пилу из заготовки или отвести инструмент назад - это может привести к удару. При заклинивании необходимо определить и устранить причину зажатия пильного полотна.
- Перед включением пилы, находящейся в заготовке, выровнять полотно по центру пропила и убедиться в том, что зубья пилы не застряли в заготовке. Пуск пилы с заклинившим пильным полотном может привести к выскакиванию инструмента из заготовки или возникновению отдачи.
- Во избежание отдачи вследствие заклинивания пильного полотна при обработке крупноформатных заготовок (плит) необходимо надлежащим образом подпирать их. Крупные плиты могут прогнуться под действием собственного веса. Плиты необходимо подпирать с обеих сторон - как вблизи пропила, так и у краев.
- Использование затупленных и/или поврежденных пильных полотен запрещено. Пильные полотна с затупленными или неправильно разведенными зубьями формируют слишком узкий пропила, что приводит к повышенному трению, зажатю полотна и отдаче.
- Перед началом работы зафиксировать регулировки глубины и угла резки. Попытка изменения регулировок во время работы пилы может привести к заклиниванию пильного полотна и возникновению отдачи.
- Соблюдать особую осторожность при резке «погружением» существующих стен и других объектов с ограниченным обзором. Входящее в материал пильное полотно может быть заблокировано скрытыми объектами (опасность отдачи).
- При прорезке пазов и канавок обязательно используйте толкатель, так как полотно пилы находится при этом вне Вашего поля зрения.



## ПРАВИЛА ТЕХНИКИ БЕЗОПАСНОСТИ ПРИ РАБОТЕ С ЭЛЕКТРОЛОБЗИКАМИ

- Кроме данных правил техники безопасности, относящихся к описываемому изделию, обязательно соблюдать правила техники безопасности для применяемых электролобзиков.
- Категорически запрещается работать с поврежденным электролобзиком.
- Не допускать перегрузки электролобзика.



## **ВНИМАНИЕ: ИСПОЛЬЗОВАТЬ КАК ФРЕЗЕРОВОЧНЫЙ СТОЛ ТОЛЬКО В КОМПЛЕКТЕ С ПАРАЛЛЕЛЬНЫМ УПОРОМ АРТ. 6114000**

### ПРАВИЛА ТЕХНИКИ БЕЗОПАСНОСТИ ПРИ РАБОТЕ С ФРЕЗАМИ С ВЕРХНИМ РАСПОЛОЖЕНИЕМ ИНСТРУМЕНТА

- Кроме данных правил техники безопасности, относящихся к описываемому изделию, обязательно соблюдать правила техники безопасности для фрез с верхним расположением инструмента.
- Необходимо всегда быть готовым к тому, что во время фрезерования заготовка может неожиданно выйти из-под контроля и ударить оператора.
- Рабочий стол запрещается использовать для дугового фрезерования!
- Во избежание возникновения отдачи и контакта руки с фрезой проводить фрезеровочные работы только с использованием параллельного фрезеровочного упора (арт. № 6114000), входящего в комплект принадлежностей.
- Соблюдать правила монтажа параллельного фрезеровочного упора (арт. № 6114000), приведенные в руководстве по эксплуатации.
- Не использовать фрезеровочный инструмент мощностью выше 1800 Вт и напряжением питания более 230 В.
- Подача должна осуществляться только против направления вращения фрезы.
- Использовать только заточенные, обслуженные и отрегулированные согласно инструкциям производителя фрезеровочные инструменты.
- При эксплуатации оборудования и инструмента соблюдать минимальную и максимальную частоту вращения, а также направление вращения (указано на изделии, упаковке или в руководстве по эксплуатации).
- Следует помнить, что неправильное использование фрезеровочного инструмента, заготовок и приспособлений для ведения заготовки может привести к возникновению опасных ситуаций.
- При фрезеровании вблизи упора не приближать руки к фрезеровочному инструменту.
- Во время фрезерования по возможности в дополнение к параллельному упору использовать прижимные колодки.
- Во избежание опасных ситуаций с неконтролируемым опрокидыванием обеспечить подпирание длинных заготовок на стороне приемки. Опора должны быть стабильной и иметь высоту, равную высоте рабочего стола (напр., использовать роликовую подставку с арт. № 6119973).
- Обрабатывать только заготовки, размер и масса которых позволяют осуществлять безопасное удержание и ведение их одним человеком.
- Подбирать частоту вращения в соответствии с инструментом и заготовкой. Точные данные относительно частоты вращения можно найти в руководстве по эксплуатации фрезы с верхним расположением инструмента.



## Гарантия

Уважаемый покупатель!

Вы приобрели высококачественное изделие фирмы wolcraft®, работа с которым доставит Вам удовольствие. Продукция wolcraft® соответствует высоким техническим стандартам и перед поступлением в продажу проходит длительный путь разработки и тестирования. Регулярное тестирование и контроль во время серийного производства обеспечивают высокое качество продукции.

Срок гарантии на приобретенный Вами продукт wolcraft® составляет 5 лет со дня покупки при условии его эксплуатации исключительно в бытовых целях. Гарантия распространяется только на недостатки самого предмета покупки, вызванные дефектами материала и производства. Гарантия не действует в отношении дефектов и недостатков, возникших вследствие неправильной эксплуатации или ненадлежащего технического обслуживания продукта. Кроме этого, гарантия не распространяется на обычный износ, а также на дефекты и недостатки, известные покупателю при заключении договора купли-продажи.

Гарантийные требования могут предъявляться исключительно при наличии счета/кассового чека.

Гарантия, предоставляемая wolcraft®, не ограничивает Ваши законные права потребителя (право требовать выполнения договора, право на односторонний отказ от выполнения договора, право требовать снижения покупной цены вследствие обнаруженных недостатков, право требовать возмещения ущерба или затрат).



**Заявление о соответствии товара по EG - директиве о машинах 2006/42/Европейского сообщества, приложение II А.**

Настоящим фирма wolcraft GmbH в D-56746 Kempenich, Wolff Str. 1, Германия, заявляет, что этот продукт (MASTER cut 1000) отвечает директиве 2006/42/Европейского сообщества.

Кемпених, 01.02.2012



Михаил Баузелер

Уполномоченное лицо для подписания документов соответствия и составления технической документации.  
(руководство фирмой/техника/логистика/wolcraft GmbH)

- Ⓓ Ersatzteilliste
- ⒼⒸ Spare parts list
- Ⓕ Liste de pièces de rechange
- Ⓔ Lista de recambios
- ⒹⒻ Lijst met reserveonderdelen

- Ⓘ Elenco pezzi di ricambio
- Ⓖ Lista de peças sobresselentes
- ⒼⓀ Liste over reservedele
- Ⓔ Reservdelslista
- ⒻⒼ Varaosaluettelo

- Ⓓ Reservdelsliste
- ⒼⒻ Lista części zamiennych
- ⒼⒸ Κατάλογος ανταλλακτικών
- ⒻⒺ Yedek parça listesi
- ⒻⒺ Seznam náhradních dílů

- Ⓕ Pótalkatrész lista
- ⒼⒸ Componente de schimb
- ⒼⒸ Лист с резервни части
- ⒻⒺ Popis nadomjesnih dijelova
- ⒼⒸ Список запчастей

- Ⓓ Bestell Nr.
- ⒼⒸ Purchase order no.
- Ⓕ N° de comm.
- Ⓕ Ref. No.
- ⒼⒸ Bestelnr.
- Ⓕ Cod. ord.
- Ⓕ N° de encomenda
- ⒼⒸ Best. nr.
- Ⓕ Bestr.
- ⒼⒸ Tilaus-no
- Ⓕ Bestillingsnr.
- ⒼⒸ Numer zamówienia
- ⒼⒸ Αριθμός παραγγελίας
- ⒻⒺ Sipariş no.
- ⒻⒺ Objednací číslo
- Ⓕ Bendelési szám
- ⒼⒸ Număr de comandă
- ⒼⒸ Номер за поръчка
- ⒻⒺ Broj za narudžbu
- ⒼⒸ Номер заказа

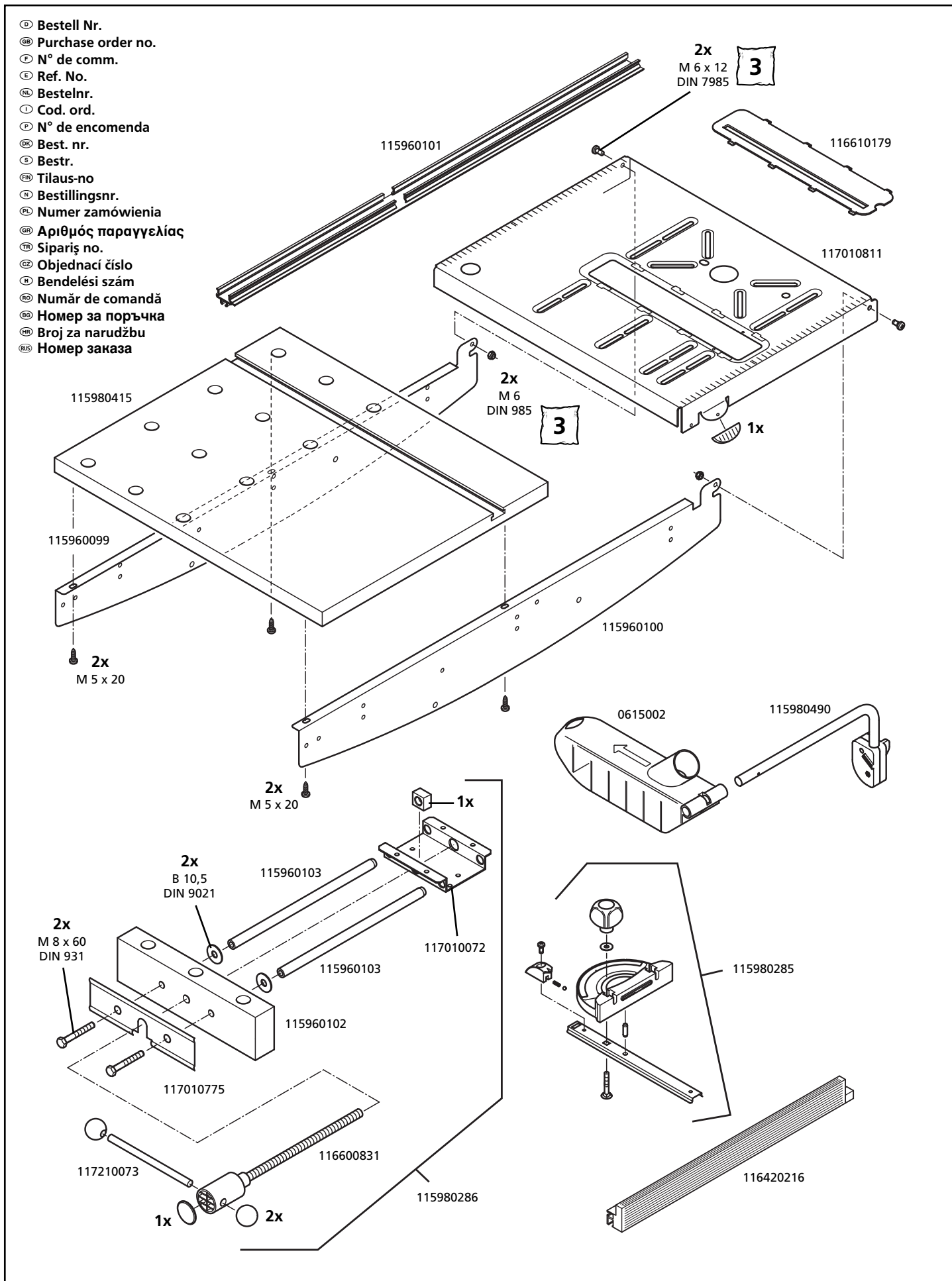

- Ⓢ Bestell Nr.
- Ⓢ Purchase order no.
- Ⓢ N° de comm.
- Ⓢ Ref. No.
- Ⓢ Bestelnr.
- Ⓢ Cod. ord.
- Ⓢ N° de encomenda
- Ⓢ Best. nr.
- Ⓢ Bestr.
- Ⓢ Tilaus-no
- Ⓢ Bestillingsnr.
- Ⓢ Numer zamówienia
- Ⓢ Αριθμός παραγγελίας
- Ⓢ Sipariş no.
- Ⓢ Objednací číslo
- Ⓢ Bendelési szám
- Ⓢ Număr de comandă
- Ⓢ Номер за поръчка
- Ⓢ Broj za narudžbu
- Ⓢ Номер заказа

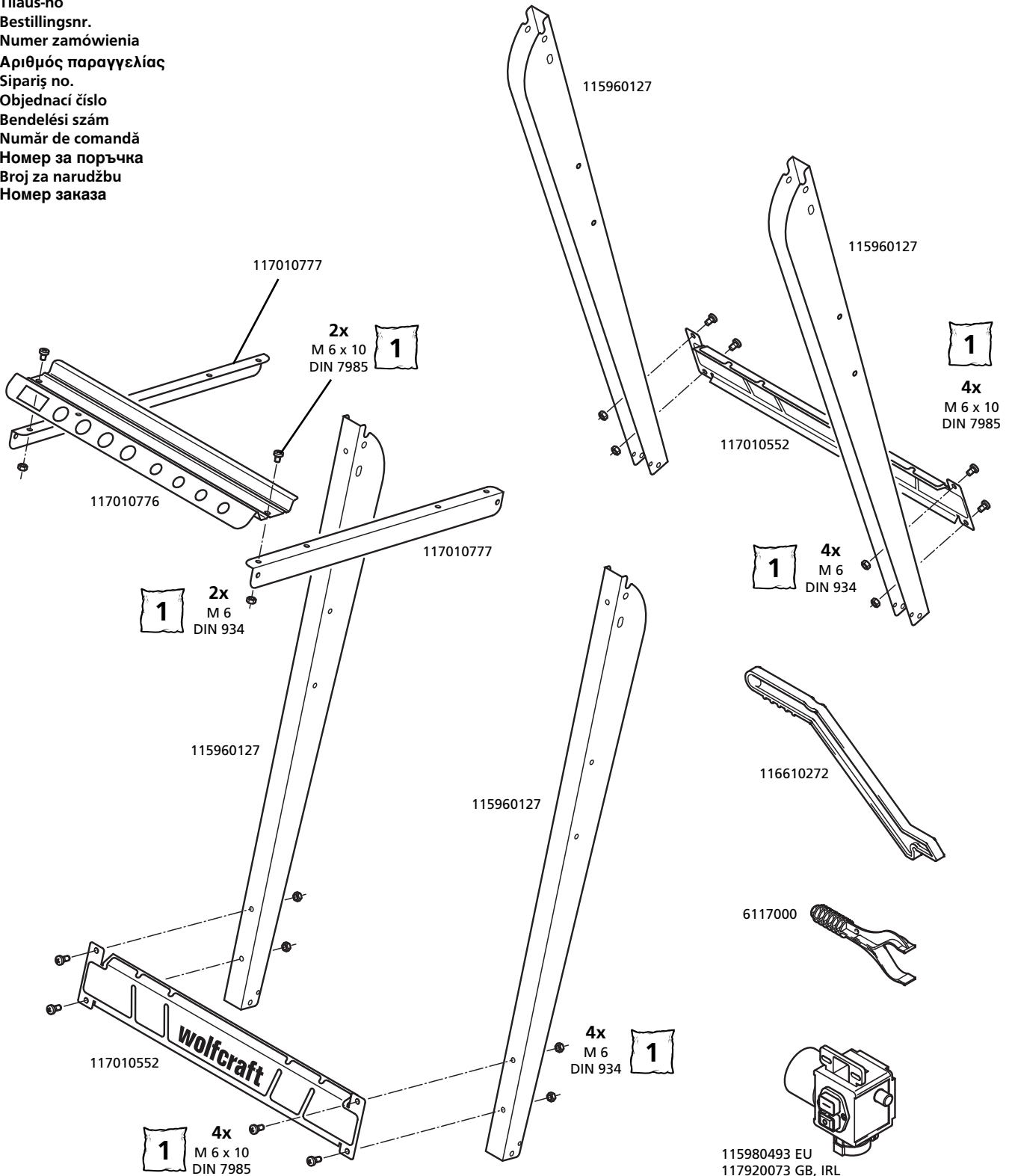

- Ⓓ Zubehörbeutel
- Ⓔ Sacchetto di accessori
- Ⓝ Tilbehørpose
- Ⓗ Tartozékcsoomag
- Ⓖ Accessory bag
- Ⓟ Saco de acessórios
- Ⓛ Opakowanie z osprzętem
- Ⓡ Pungă cu accesorii
- ⓕ Sachet avec accessoires
- ⒸⓀ Tilbehørspose
- ⒸⓇ Σάκος εξαρτημάτων
- ⒸⓅ Плик за доп.аксесоари
- ⓔ Bolsa de accesorios
- Ⓢ Tillbehörspase
- ⓉⓇ Aksesuar çantası
- ⒽⓇ Vrećica za pribor
- ⓃⓁ Zakje met accessoires
- ⓕⓇⓇ Lisätarviketussi
- ⒸⓇ Sáček s príslušenstvím
- ⒸⓇⓈ Сумка с принадлежностями

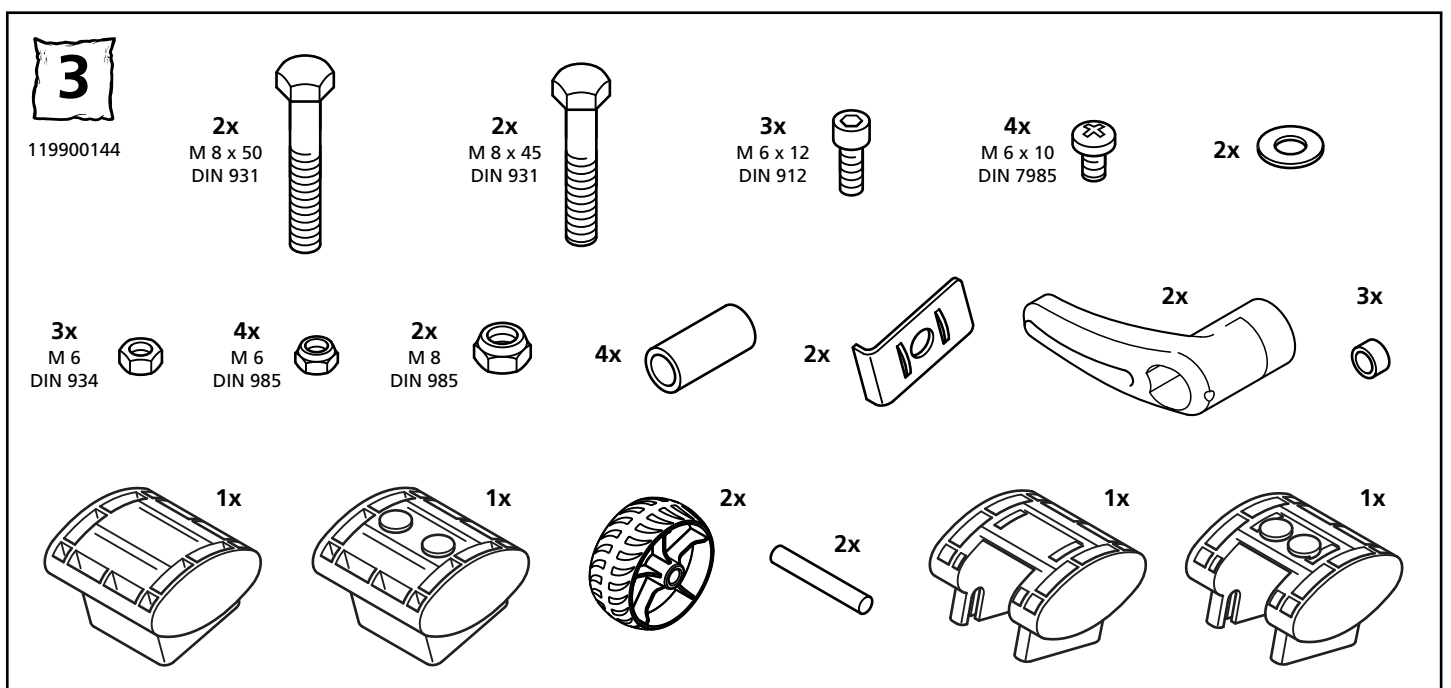
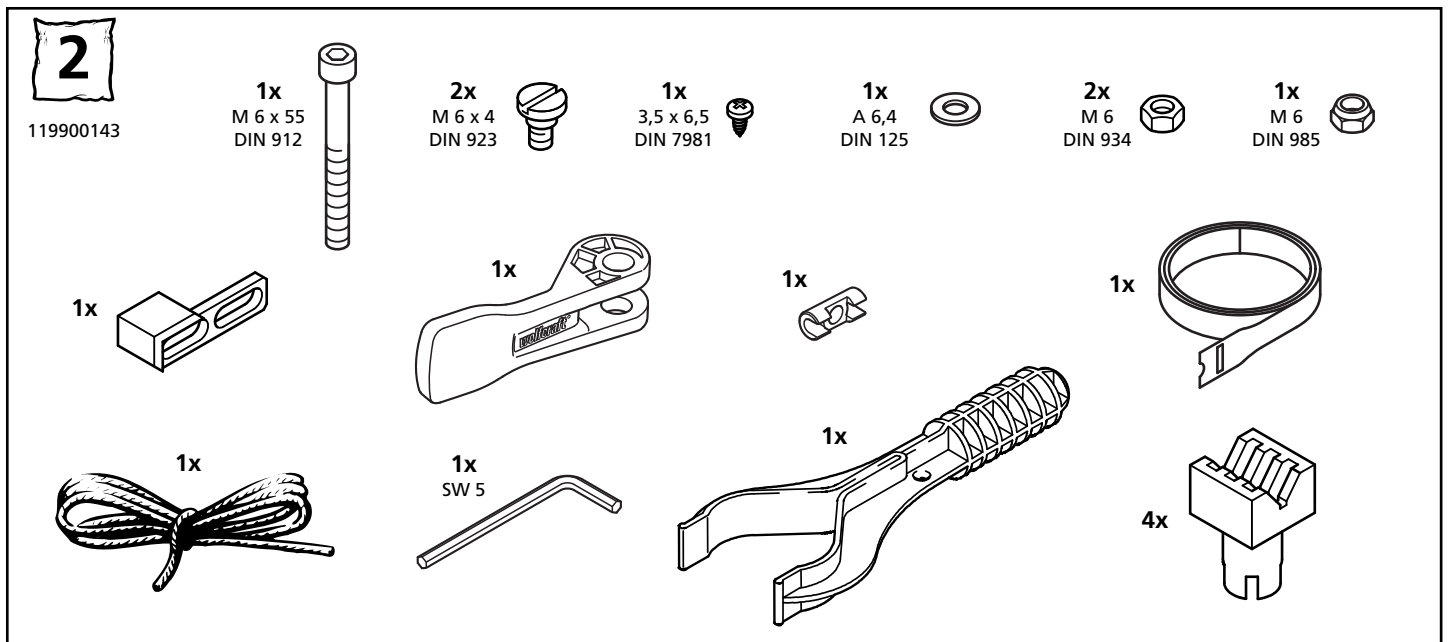
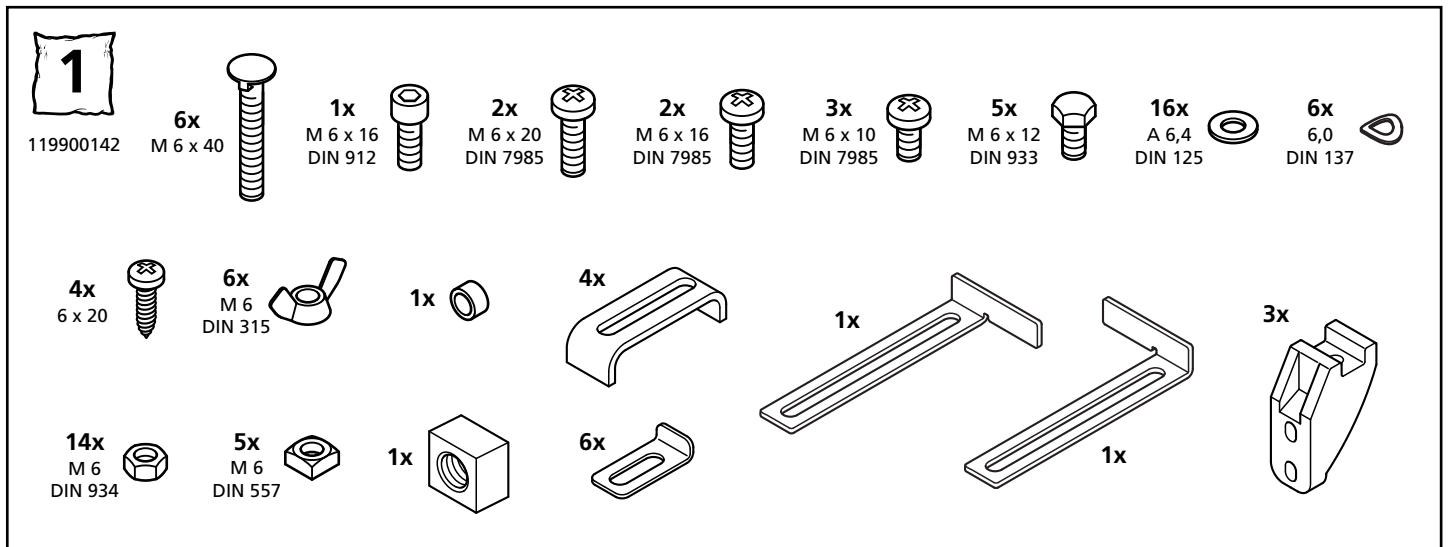

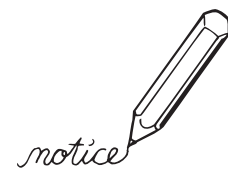



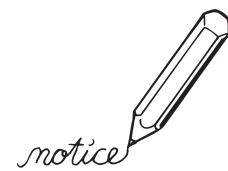



DE NL GB

**wolfcraft® GmbH**

Wolff-Straße 1  
56746 Kempenich  
GERMANY

DE

Service-Hotline:

00 49 (0) 2655 51 280

Fax: 00 49 (0) 2655 502 080

technical.Service@wod.wolfcraft.com

NL

Tel.: 00 49 (0) 2655 51 324

Fax: 00 49 (0) 2655 502 324

customernl@wolfcraft.com

AT TR SLB BRB MK MT

**wolfcraft® GmbH**

Hauffgasse 3-5

1110 Wien

Tel. 00 43 (1) 7 48 08 08 - 0

Fax 00 43 (1) 7 48 08 08 - 11

Kundendienst@wolfcraft.com

FR B LU

**wolfcraft® s.a.r.l.**

Tour de Rosny II

F-93 118 Rosny sous Bois Cedex

FR

Téléphone 00 33 (0) 1 48 12 29 30

Téléfax 00 33 (0) 1 48 12 15 40

customerservicefrance@wolfcraft.com

B LU

Tel.: 0033 148 12 29 43

Fax: 0033 148 12 15 46

customerbelux@wolfcraft.com

CH

**m&b AG Verkaufssupport**

Bahnhofstraße 25

Postfach

CH-5647 Oberrüti

Tel. 00 41 - 41 - 7 41 77 66

Fax 00 41 - 41 - 7 41 65 20

mail@verkaufssupport.ch

CZ SK

**ELNAS s.r.o.**

Oblekovice 394

CZ-67181 Znojmo

Tel. 00 420 - 515 - 22 01 26

Fax 00 420 - 515 - 24 43 47

info@elnas.cz

IT

**wolfcraft® srl.**

Casella Postale 159

Via San Francesco (Centro le Piazze)

22066 Mariano Comense (Co)

Tel. 00 39 - 31 - 750 900

Fax 00 39 - 31 - 750 881

servizioclienti@wolfcraft.com

SE NO

Tel.: 00 43 (1) 7 48 08 08-0

00 49 (0) 2655 - 51 491

Fax: 00 49 (0) 2655 - 502 491

technical.Service@wod.wolfcraft.com

Kundendienst@woaut.wolfcraft.com

FIN

**Göran Furuskär**

Saavikatu 1A

FI-20780 Kaarina

Tel. + 358 (0)2 2431230

Fax + 358 (0)2 2425811

DK

**Mogens Vejvad**

**wolfcraft® GmbH**

Buskelundengen 104

8600 Silkeborg

DENMARK

Tel.: 0045 7025 1082

Fax: 0045 7025 1083

Mogens.Vejvad@wod.wolfcraft.com

E

**wolfcraft® España S.L.**

**Unipersonal**

C/ Alcalde Ángel Arroyo Nº 10, 2º, oficina 3

28904 Getafe (Madrid)

Teléfono 00 34 - 902 197 119

Fax 00 34 - 902 197 120

Atencioncliente@woe.wolfcraft.com

HU

**Dinocoop Kft.**

Radvány utca 24

1118 Budapest XI.

Telefon: 0036 - 1 - 319 - 3064

Telefax: 0036 - 1 - 319 - 3066

dinocoop@dinocoop.hu

P

Aquemofer - Imp. Exp., Lda.

Estrada Nacional nº. 10 Km 107,08

Porto Alto

2135-407 SAMORA CORREIA

Tel.: + 351 263 659 290

Fax.: + 351 263 659 299

bricolage@aquemofer.pt

PL UA LT LV EST BY

**P.H.U. "ADA"**

Tomasz Drazkiewicz

ul. Gorkiego 61/9

92-519 Łódź

Telefon: 0048 - 42 - 6727481

Telefax: 0048 - 42 - 6725491

adawoc@eta.pl

IL

**Craftools Ltd.**

12 Bayit Va Gan Str.

IL - 59417 Bat Yam

Israel

Goldman@ledico.com

GR CY

**Mavrofidopoulos S.A**

Technical and Commercial Company

12, Papastratou & Asklipiou, Str.

185 45 Piraeus

Telefon: 0030 - 2104136155

Telefax: 0030 - 2104137692

info@mavrofidopoulos.gr

HR

**Manal d.o.o.**

Velimira Skorpika 1 a

10090 Zagreb

Telefon: 00385 - 1 - 3466400

Telefax: 00385 - 1 - 3466412

manal@manal.hr

RO MD

**Steinel Distribution s.r.l.**

Parc Industrial Metrom Str. Carpaților nr. 60

RO - 500269 Brasov

Telefon: +40 (0) 268 530 000

Telefax: +40 (0) 268 531 111

info@steinel.ro

AL

**SLAV GmbH**

Tzar Osvoboditel 331

9000 Varna

Telefon: 00 359 - 52 - 739072

Telefax: 00 359 - 52 - 739073

office@wolfcraft.bg

SRB MN

**Mi-lumen d.o.o.**

Dositejeva 176

36000 Kraljevo

Telefon: 00381 - 36 - 231081

Telefax: 00381 - 36 - 312867

milumen@tron-inter.net

ALB

**EIG Sh.p.k.**

Frigoriferi Metalik

Rr. Siri Kora

4000 Tirana

Telefon: 00355 4 250125

Telefax: 00355 4 259501

info@extra.al

RUS

**Centroinstrument**

12351 Moskau

Molodogwardeskaja Ul. 61

Tel.: (495) 730 - 80 - 70

Fax: (495) 730 - 80 - 75

**Centroinstrument-Ural**

454036 Tscheljabinsk

Pervomaiskaja Ul. 1-a

Tel.: (351) 245-04-85, 86

**21,0  
kg**

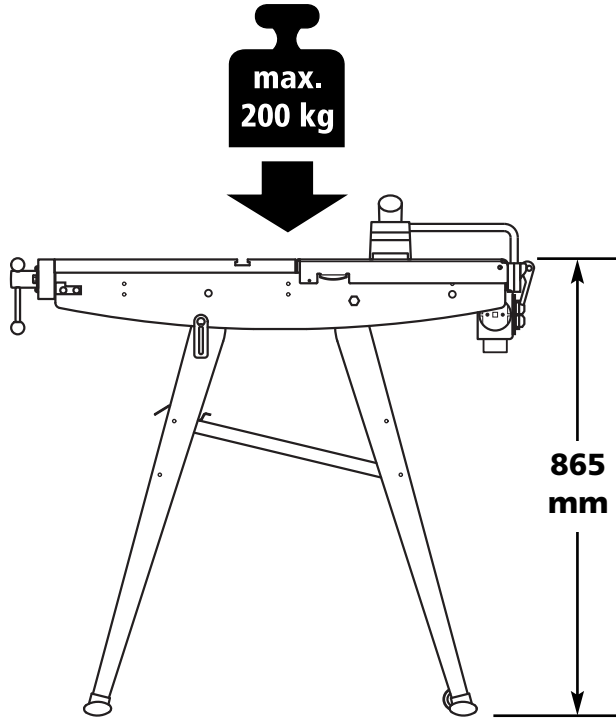
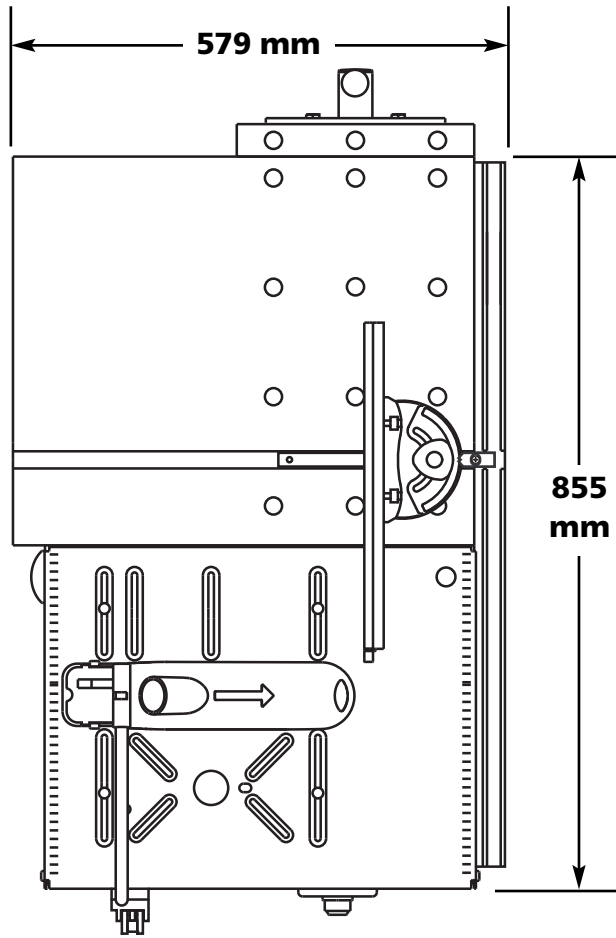

Ⓓ wolfcraft® Gerät:  
Ⓔ wolfcraft® equipment:  
Ⓕ Appareil wolfcraft®:  
Ⓖ Equipo wolfcraft®:  
Ⓗ wolfcraft® apparaat:  
Ⓘ Apparecchio wolfcraft®:  
Ⓛ Aparelhos wolfcraft®:  
Ⓜ wolfcraft® apparat:  
Ⓝ wolfcraft® maskin:  
Ⓟ wolfcraft® laite:

Ⓐ wolfcraft® apparat:  
Ⓡ Wyrób wolfcraft®:  
Ⓢ Μηχάνημα wolfcraft®:  
Ⓣ wolfcraft® Alet:  
Ⓝ Zariadeni wolfcraft®:  
Ⓡ wolfcraft® készülék:  
Ⓡ Produx wolfcraft®:  
Ⓡ Уред wolfcraft®:  
Ⓡ wolfcraft® uređaj:  
Ⓡ Устройство wolfcraft®:

Ⓓ Reklamationsgrund:  
Ⓔ Reason for claim:  
Ⓕ Objet de la réclamation:  
Ⓖ Motivo de la reclamación:  
Ⓗ Reden voor de reclamatie:  
Ⓘ Motivo del reclamo:  
Ⓛ Razão de reclamação:  
Ⓜ Reklamationsgrund:  
Ⓝ Reklamationskäl:  
Ⓟ Syy valitukseen:

Ⓐ Reklamsjonsgrunn:  
Ⓡ Powód reklamacji:  
Ⓢ Αίτια παραπόνων:  
Ⓣ Talep sebebi:  
Ⓝ Důvod reklamace:  
Ⓡ A reklamáció alapja:  
Ⓡ Motivul reclamației:  
Ⓡ Причина за рекламация:  
Ⓡ Razlog za reklamaciju:  
Ⓡ Причина рекламации:

Kontrollnummer:

- |  |  |
|--|--|
| 🇩🇪 Gekauft bei: Kaufdatum:             | 🇳🇱 Kjøpt hos: Kjøpsdato:                 |
| 🇬🇧 Purchased from: Date of purchase:   | 🇵🇱 Nazwa i adres sklepu: data sprzedaży: |
| 🇫🇷 Revendeur: Date de l'achat:         | 🇪🇪 Ayorótotike o'to:                     |
| 🇪🇸 Establecimiento de compra:          | Περιοχή αγοράς:                          |
| Fecha de compra:                       |  |
| 🇳🇱 Gekocht bij: Koopdatum:             | 🇳🇱 Satin alman yer: Satin alim tarihi:   |
| 🇮🇹 Acquistato presso: Data d'acquisto: | 🇨🇾 Zakoupeno u: Datum nákuvu:            |
| 🇫🇮 Comprado em: Data de compra:        | 🇮🇹 Väsäriläs helye: Väsäriläs idóronfja: |
| 🇫🇷 Kjøbt hos: Købsdato:                | 🇪🇪 Cimpărăt de la: Data cimpărătii:      |
| 🇸🇪 Försäljare: Köpdatum:               | 🇪🇪 Закупен от: Дата на закупуване:       |
| 🇳🇱 Ostopaikka: Ostopäivä:              | 🇪🇪 Kupljeno kod: Datum kupnje:           |
|  | 🇷🇺 Место покупки: Дата покупки:          |

- |   |  |
|---|--|
| 🇩🇪 Datum, Firmenstempel, Unterschrift   | 🇪🇺 Data sprzedaży, pieczęć firmowa, podpis |
| 🇬🇧 Date, company stamp, signature       |  |
| 🇫🇷 Date, Tampon de la maison, signature | 🇪🇪 Περιοχή, Σφραγίδα εταιρείας, Υπογραφή   |
| 🇪🇸 Fecha, sello de la empresa y firma   |  |
| 🇳🇱 Datum, firmastempel, handtekening    | 🇳🇱 Tarix, Firma mühürü, İmza               |
| 🇮🇹 Data, timbro del negozio, firma      | 🇨🇾 Datum, razitko a podpis                 |
| 🇫🇮 Data, carimbo da firma, assinatura   | 🇮🇹 Datum, cégbélyegző, aláírás             |
| 🇫🇷 Dato, firmastempel, underskrift      | 🇪🇪 Data, štampilla firme, semnătura        |
| 🇸🇪 Datum, firmastämpel, underskrift     | 🇪🇪 Дата, Фирмен печат, Подпись             |
| 🇳🇱 Dato, firmastempel, underskrift      | 🇪🇪 Datum, pečät tvrtke, potpis             |
|   | 🇷🇺 Дата, фирменный штамп, подпись          |

- 🇩🇪 Technische Änderungen vorbehalten
- 🇬🇧 We reserve the right for technical modifications
- 🇫🇷 Modifications réservées
- 🇪🇸 Salvo modificaciones
- 🇪🇺 Veranderingen voorbehouden
- 🇮🇹 Salvo modifiche
- 🇮🇹 Direito reservado a alterações técnicas
- 🇫🇷 Ændringer forbeholdes
- 🇸🇪 Rätt till ändringar förbehålles
- 🇪🇺 Oikeus teknisiin muutoksiin pipädetää
- 🇮🇹 Det tas forbehold om tekniske endringer
- 🇪🇺 wszelkie zmiany zastrzeżone
- 🇪🇺 Επιφύλασσόμαστε για κάθε τεχνική αλλαγή
- 🇪🇺 wolcraft® üründe teknik deęişiklikler yapabilir
- 🇨🇾 Technické změny vyhrazeny
- 🇮🇹 Müszaki változtatás joga fenntartva
- 🇪🇺 Modificări tehnice rezervate
- 🇪🇺 Запазено право за технически промени
- 🇪🇺 Pridržano pravo tehničkih izmjena
- 🇪🇺 Производитель оставляет за собой право на технические изменения

wolcraft® GmbH  
Wolf-Str. 1  
D-56746 Kempenich  
Germany  
www.wolcraft.com

Teil-Nr.: 116336165 / 04.12